

SAMSUNG

Galaxy A25 5G

取扱説明書

ごあいさつ

このたびは、Galaxy A25 5G (以下、「本機」と表記します)をお買い上げいただき、誠にありがとうございます。ご使用前に『クイックスタート』または本書をお読みいただき、正しくお使いください。

同梱品一覧

ご使用いただく前に、下記の同梱物がすべてそろっていることをご確認ください。

■ 本機

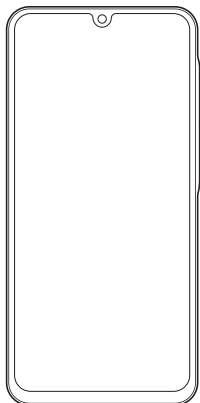

■ SIM取り出しツール (試供品)

※ SIMカードおよびmicroSDカードの取り付け/取り外しに使用します。



■ クイックスタート

以下のものは同梱されていません。

- microSDカード
- ACアダプタ
- USB Type-C™ケーブル*

※ USB Type-Aプラグ (パソコンなどに挿す側) と USB Type-Cプラグのケーブルです。



- 必ず指定の充電用機器 (市販品) を使用してください。
- 電池は本機に内蔵されています。
- 本文中で使用している同梱品および本機のイラストはイメージです。実際の製品と異なる場合があります。

取扱説明書について

■ 『クイックスタート』

初めてお使いになる前に必要な情報や注意事項を説明しています。

■ 『取扱説明書』

さまざまな機能のより詳しい説明を記載した『取扱説明書』(本書)は、このスマートフォンまたはパソコンから確認できます。

● スマートフォンから

ブラウザのブックマークに登録されている「オンラインマニュアル」を選択

● パソコンから

ソフトバンクの場合

<https://www.softbank.jp/mobile/support/product/samsung-galaxy-a25-5g/>

ワイモバイルの場合

<https://ymobile.jp/s/toQAT>

本書の表記方法について

- 本書ではGalaxy A25 5Gの「Blue」カラーの表示を例に説明しています。
- 本書ではお買い上げ時の内容を記載しています。
- 本書では縦表示の操作を基準に説明しています。横表示では、メニューの項目/アイコン/画面上のボタンなどが異なる場合があります。
- 本書は特に記載のある場合を除き、SIMカードを取り付けた状態の画面表示、操作方法を説明しています。
- 本書では「microSD™メモリカード(市販品)」、「microSDHC™メモリカード(市販品)」および「microSDXC™メモリカード(市販品)」の名称を、「microSDカード」と省略しています。
- 本機のソフトウェアのバージョンアップやサービスの変更・終了等により、本書の記載内容と異なる場合があります。また、本書の内容に関して、将来予告なしに変更することがあります。
- 本書に記載している会社名、製品名は、各社の商標または登録商標です。なお、本文中では、TM、®を省略している場合があります。

掲載されているボタン表示について

本書では、ボタンの図を以下のように簡略化しています。

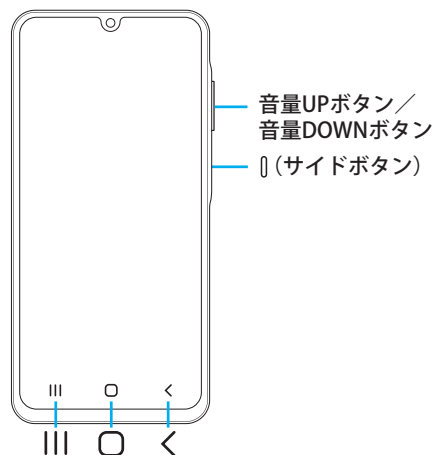

目次

ごあいさつ	1
同梱品一覧	1
取扱説明書について	1
本書の表記方法について	1
掲載されているボタン表示について	1

注意事項 7

注意事項	8
本機のご利用について	8
安全上のご注意	8
使用材料	13
取り扱い上のご注意	13
防水/防塵に関するご注意	16
ご使用にあたっての注意事項	16
充電のときは	17
水に濡れたときの水抜きについて	18
Bluetooth®/無線LAN(Wi-Fi®)機能について	18
2.4GHz帯ご使用上の注意	18
5GHz帯ご使用上の注意	19
データ通信料についてのご注意	19
通話料についてのご注意	19
アプリについて	19
アプリの権限を設定する	20
マナーも携帯する	20

ご利用の準備 21

ご利用の準備	22
各部の名称とはたらき	22
SIMカードについて	23
SIMカードを取り付ける/取り外す	23
SIMカードを取り付ける	23
SIMカードを取り外す	24
eSIMについて	24
充電する	25
ACアダプタを使って充電する	25
急速充電を使用する	25
パソコンと接続して充電する	26
電源を入れる/切る	26
電源を入れる	26
電源を切る	26
再起動する	26
強制的に再起動する	26
セーフモードで起動する	27
画面をロックする/画面ロックを解除する	27
画面をロックする	27
画面ロックを解除する	27
初期設定を行う	27
Googleアカウントの設定をする	28
Samsungアカウントの設定をする	28

基本操作 29

基本操作	30
タッチパネルの使いかた	30
ナビゲーションバーの使いかた	30
ホーム画面を利用する	31
ホーム画面をカスタマイズする	31
かんたんモードに切り替える	32

分割画面表示で表示する	32
エッジパネルを利用する	33
エッジパネルを設定する	33
アプリを起動する	33
アプリ一覧画面をカスタマイズする	33
本機の状態を知る	34
アイコンの見かた	34
通知パネルについて	35
クイック設定パネルについて	35
基本的な操作を覚える	35
縦横表示を切り替える	35
項目を選択する	35
タブを切り替える	35
メニューを表示する	35
最近使用したアプリを表示する	36
画面の表示内容を画像として保存する	36

便利な機能 36

便利な機能の使いかた	36
モーションとジェスチャーの使いかた	37

文字入力 37

文字を入力する	37
入力方法を切り替える	37
キーボードのタイプを選択する	37
Samsungキーボードで入力する	38
文字列を選択/切り取り/コピー/貼り付ける	38
文字入力の設定をする	39
Samsungキーボードの設定を行う	39

生体認証 39

顔認証機能を利用する	39
顔認証を登録する	39
顔認証の操作をする	39
顔認証の設定をする	39
指紋認証機能を利用する	40
指紋認証機能を設定する	40
指紋認証を行う	40

電話・連絡先 41

電話 42

電話をかける	42
履歴を利用して電話をかける	43
電話を受ける	43
着信に伝言メモで応答する	43
着信を拒否してメッセージ(SMS)を送信する	43
VoLTEを利用する	44
HD Voiceについて	44
伝言メモを利用する	44
自分の電話番号を確認する	44
通話関連機能の設定をする	45
番号指定ブロックの設定をする	45
クイック拒否メッセージを編集する	45

オプションサービス 46

オプションサービスについて	46
転送電話サービスを利用する	46
留守番電話プラスを利用する	46
割込通話を利用する	46
グループ通話を利用する	46
発信者番号通知サービスを利用する	46
発着信規制サービスを利用する	46

連絡先	47
連絡先を登録する	47
連絡先をお気に入りに追加する	47
マイプロフィールを編集する	47
連絡先を確認／編集する	48
グループ分けした連絡先を確認する	48
連絡先から電話をかける	48
連絡先のメニューを利用する	48
連絡先をインポート／エクスポートする	48
インポートする	48
エクスポートする	48

メール49

+メッセージ	50
+メッセージのご利用にあたって	50
+メッセージのモードについて	50
メッセージの種類	50
+メッセージのご利用方法を確認する	50
連絡先を登録する	50
公式アカウントを登録する	50
メッセージを送信する	50
グループを作る・グループに送信する	50
+メッセージを設定する	51
Y!mobileメール	51
Y!mobileメールアドレスを利用する	51
Y!mobileメールを送信する	51
Y!mobileメールを受信する	51
Y!mobileメールのメニューを利用する	51
Gmail	52
Gmailを送信する	52
Gmailを受信する	52
Gmailのメニューを利用する	52

インターネット53

インターネット接続	54
インターネットに接続する	54
ブラウザ(Chrome)	54
ウェブサイトを表示する	54
ウェブサイトを移動する	54
ブラウザ画面のメニューを利用する	54
タブを利用する	54
ウェブサイト内の画像をダウンロードする	55
リンクを操作する	55
ブックマークを利用する	55
ブックマークを確認する	55
ブックマークを追加する	55
履歴を利用する	55
履歴を確認する	55
履歴を消去する	55
ブラウザを設定する	55

アプリ57

アプリについて	58
アプリをインストールする	58
インストールされたアプリを削除する	58
アプリ一覧	58

カメラ	60
カメラをご利用になる前に	60
写真／動画を撮る	61
撮影画面の見かた	61
撮影前の設定をする	61
撮影モードを変更する	62
写真を撮る	62
動画を撮る	62
プレビュー画面を利用する	63
ファンで撮る	63
ポートレートで撮る	63
シーン別に最適化を利用する	63

ギャラリー	64
ギャラリーを利用する	64
写真／動画を表示する	64
ギャラリーのメニューを利用する	64

My SoftBank	64
My SoftBankを利用する	64

かんたんデータコピー	64
かんたんデータコピーを利用する	64

緊急速報メール	65
緊急速報メールを利用する	65
緊急速報メールを受信すると	65

カレンダー	65
カレンダーを表示する	65
カレンダーのメニューを利用する	65
イベントやタスクを作成する	65

Notes	66
Notesを作成する	66
メモを書きながら音声を録音する	66
Notesを編集する	66
作成したノートを確認する	66
Notesのメニューを利用する	66

Store	67
--------------------	-----------

ボイスレコーダー	67
音声を録音する	67
音声を再生する	67
ボイスレコーダーのメニューを利用する	67

NFC／おサイフケータイ®	68
おサイフケータイ®とは	68
おサイフケータイ®のご利用にあたって	68
リーダー／ライターとデータをやりとりする	68
NFC／おサイフケータイ®機能を設定する	69
NFC／おサイフケータイ®機能を有効にする	69
NFC／おサイフケータイ®機能を無効にする	69
[NFC／おサイフケータイ ロック ON/OFF]を 設定する	69

Wallet	69
---------------------	-----------

時計	69
アラームを利用する	69
アラームを止める	69
世界時計を利用する	70
ストップウォッチを利用する	70
タイマーを利用する	70

ファイル管理71

ファイル管理	72
本機の保存領域について	72
microSDカードを利用する	72
microSDカードを取り付ける／取り外す	72
microSDカードを取り付ける	72
microSDカードを取り外す	72
本機内のデータをパソコンとやりとりする	73
メディアデバイス(MTP)モードでパソコンと接続する	73
カメラデバイスとして使用する	73
ストレージの使用量を確認する	74
microSDカードをフォーマットする	74
マイファイルを利用する	74
マイファイルのメニューを利用する	74
Smart Switchを利用する	74
パソコンと接続してSmart Switchを起動する	74
ワイヤレスで接続してSmart Switchを起動する	74
Windowsと連携する	75
Samsungアカウントを利用してサーバー上にバックアップする	75

データ通信77

無線LAN (Wi-Fi [®])機能	78
Wi-Fi [®] 機能を利用する	78
Wi-Fi [®] 機能をオンにする	78
Wi-Fi [®] ネットワークに接続する	78
Wi-Fi [®] ネットワークを手動で追加する	78
静的IPを使用して接続する	78
Wi-Fi [®] 接続を切断する	78
Intelligent Wi-Fiを設定する	79
Bluetooth [®] 機能	79
Bluetooth [®] 機能をオンにする	80
他のBluetooth [®] 機器を登録する	80
他のBluetooth [®] 機器から検出可能にする	80
ペアリングを解除する	80
Bluetooth [®] 機能でデータを送受信する	80
Bluetooth [®] 機能でデータを送信する	80
Bluetooth [®] 機能でデータを受信する	80
テザリング機能	81
テザリングについて	81
Wi-Fi [®] テザリング機能を利用する	81
Wi-Fi [®] テザリングを設定する	81
Bluetooth [®] テザリング機能を利用する	81
イーサネットテザリング機能を利用する	81
USBテザリング機能を利用する	81

機能設定83

機能設定	84
設定メニューを表示する	84
接続の設定をする	84
機内モード	84
SIMマネージャー	84
モバイルネットワーク	85
データ使用量	85
その他の接続設定	85
接続デバイスの設定をする	85
モードとルーチンの設定をする	86
モードを利用する	86
ルーチンを利用する	86
サウンドとバイブの設定をする	86
マナーモードを設定する	87
各種音量を調節する	87
バイブレーションの強度を設定する	87

通知の設定をする	87
通知を消音する	87
ディスプレイの設定をする	88
バッテリーの設定をする	88
壁紙とスタイルの設定をする	88
テーマの設定をする	88
ホーム画面の設定をする	89
ロック画面の設定をする	89
画面ロックの種類を設定する	90
セキュリティおよびプライバシーの設定をする	90
各種暗証番号／PINコードについて	91
操作暗証番号・交換機用暗証番号について	91
PINコードについて	91
SIMカードのセキュリティを設定する	92
位置情報の設定をする	92
安全および緊急の設定をする	92
アカウントとバックアップの設定をする	93
アカウントを管理	93
デジタルウェルビーイングとペアレンタルコントロールの設定をする	93
デバイスカスタマイズの設定をする	94
最適化機能を使用する	94
ストレージの確認や設定をする	94
一般管理の設定をする	94
日付と時刻を設定する	94
リセットを設定する	95
ユーザー補助の設定をする	95
TalkBackを利用する	96
ソフトウェア更新の設定をする	97
端末情報を表示する	97

海外利用99

海外利用	100
海外でご利用になる前に	100
海外利用に関する設定を行う	100
データ通信を利用する	100
通信方式を設定する	100
渡航先で電話をかける	100
渡航先で電話を受ける	100

付録・索引 101

付録	102
ソフトウェアを更新する	102
ソフトウェアをダウンロードして更新する	102
故障とお考えになる前に	103
保証について	103
アフターサービスについて	103
ご不明な点について	103
SIMロック解除	104
主な仕様	104
携帯電話機の比吸収率(SAR)について	104
Specific Absorption Rate (SAR) Information of This Product (for Japan)	105
欧州における電波ばく露の影響に関する情報	105
European RF Exposure Information	105
Declaration of Conformity	106
輸出管理規制	106
知的財産権について	106
商標について	106
License	106
HEVC Advance	106
お問い合わせ先	107
索引	109

注意事項

注意事項	8
本機のご利用について	8
安全上のご注意	8
使用材料	13
取り扱い上のご注意	13
防水／防塵に関するご注意	16
ご使用にあたっての注意事項	16
充電のときは	17
水に濡れたときの水抜きについて	18
Bluetooth®／無線LAN (Wi-Fi®) 機能について	18
データ通信料についてのご注意	19
通話料についてのご注意	19
アプリについて	19
アプリの権限を設定する	20
マナーも携帯する	20

注意事項

本機のご利用について

本機をご利用になる前に、本書の「安全上のご注意」をお読みの上、正しくご使用ください。

故障とお考えになる前に、本書の「故障とお考えになる前に」(▶P.103)で症状をご確認ください。

- 本機は、常時インターネットに接続される仕様のため、データの同期など一部自動的に通信を行う場合があります。
- アプリのダウンロードや動画の視聴など、データ量の大きい通信を行うと、データ通信料が高額になりますので、データ通信定額サービスのご加入を強くおすすめします。
- お客様がご利用のアプリやサービスによっては、Wi-Fi®通信中であってもデータ通信料が発生する場合があります。



- ◎ 本書の内容の一部、または全部を無断転載することは、禁止されています。
- ◎ 本書の内容に関して、将来予告なしに変更することがあります。
- ◎ OSの仕様変更やサービスの変更・終了等により一部機能がご利用いただけなくなる場合があります。
- ◎ 本書の内容につきましては万全を期しておりますが、万一、ご不審な点や記載漏れなどお気づきの点がございましたら、ご連絡ください。

安全上のご注意

■ ご使用の前に、この「安全上のご注意」をよくお読みの上、正しくお使いください。また、お読みになった後は大切に保管してください。

■ ここに示した注意事項は、お使いになる人や、他の人への危害、財産への損害を未然に防ぐための内容を記載していますので、必ずお守りください。

■ 次の表示の区分は、表示内容を守らず、誤った使用をした場合に生じる危害や損害の程度を説明しています。

危険	この表示は、取り扱いを誤った場合、「死亡または重傷 ^(※1) を負う危険が切迫して生じることが想定される」内容です。
警告	この表示は、取り扱いを誤った場合、「死亡または重傷 ^(※1) を負う可能性が想定される」内容です。
注意	この表示は、取り扱いを誤った場合、「軽傷 ^(※2) を負う可能性が想定される場合および物的損害 ^(※3) の発生が想定される」内容です。

- ※1 重傷：失明・けが・やけど（高温・低温）・感電・骨折・中毒などで後遺症が残るもの、および治療に入院・長期の通院を要するものを指します。
- ※2 軽傷：治療に入院や長期の通院を要さない、けが・やけど（高温・低温）・感電などを指します。
- ※3 物的損害：家屋・家財および家畜・ペットなどにかかわる拡大損害を指します。

■ 禁止・強制的絵表示の説明

	禁止(してはいけないこと)を示す記号です。
	分解してはいけないことを示す記号です。
	濡れた手で扱ってはいけないことを示す記号です。
	指示に基づく行為の強制(必ず実行していただくこと)を示す記号です。
	電源プラグをコンセントから抜いていただくことを示す記号です。

■本機、内蔵電池、充電用機器(市販品)、SIMカード共通

⚠ 危険

 高温になる場所や熱のこもりやすい場所(火のそば、暖房器具のそば、こたつや布団の中、直射日光の当たる場所、炎天下の車内など)で使用、保管、放置しないでください。
火災、やけど、けが、感電などの原因となります。

 電子レンジ、IH調理器などの加熱調理器、圧力釜などの高圧容器に入れたり、近くに置いたりしないでください。
火災、やけど、けが、感電などの原因となります。

 充電端子や外部接続端子に水などの液体(飲料水、汗、海水、ペットの尿など)を入れたり濡らさないでください。
また、濡れた状態や風呂場、加湿器のそばなどの水に触れる場所では、充電しないでください。
火災、やけど、けが、感電などの原因となります。
防水性能については以下をご参照ください。
▶P.16「防水/防塵に関するご注意」

 本機に強い圧力を加えたり、折損させたりしないでください。特に衣類のポケットに入れて持ち運ぶ場合は、ぶつけたり、物に挟んだりしないでください。
内蔵電池の破損により、火災、やけど、けがなどの原因となります。
※ ご注意いただきたい例

- ズボンやスカートのポケットに入れた状態で座ったり、しゃがんだりする
- 上着のポケットに入れた状態で、扉や自動車のドアに挟む
- ソファやベッド、布団など柔らかい物の上や、床の上で踏みつける
- 電車やバスなどの座席シートに挟み込む

 分解、改造をしないでください。
火災、やけど、けが、感電などの原因となります。

 本機の内蔵電池を取り外そうとしないでください。
火災、やけど、けがなどの原因となります。

 本機の背面カバーは取り外せません。取り外そうとしないでください。また、内蔵電池の膨れ等により本機が膨れている場合も、背面カバーを取り外そうとしたり、無理に押し込まないでください。
火災、やけど、けがなどの原因となります。

 オプション品は、ソフトバンク/ワイモバイルが指定したものを使用してください。
指定以外のものや、製造・販売元・仕様が不明なものを使用すると、火災、やけど、けが、感電などの原因となります。

⚠ 警告

 落下させる、踏みつける、投げつけるなど強い力や衝撃、振動を与えないでください。
火災、やけど、けが、感電などの原因となります。

 充電端子や外部接続端子に導電性異物(金属片、鉛筆の芯など)を接触させたり、ほこりや砂などが内部に入ったりしないようにしてください。
火災、やけど、けが、感電などの原因となります。

 所定の充電時間を超えても充電が完了しない場合は、充電を中止してください。
過充電などにより、火災、やけど、けがなどの原因となります。

 可燃性ガスが発生する可能性のある場所や粉塵が発生する場所に立ち入る場合は、必ず事前に本機の電源を切り、充電をしている場合は中止してください。
可燃性ガスなどへの引火により爆発や火災などの原因となります。

 ガソリンスタンド構内などでの使用については、各施設の指示に従ってください。
ガソリンスタンド構内などでは充電をしないでください。
また、ガソリンスタンド構内などでご使用になる際は落下などに注意し、特に給油中は使用しないでください。
可燃性ガスなどへの引火により爆発や火災などの原因となります。

 使用中、充電中、保管中に、異臭、異音、発煙、発熱、変色、変形などの異常がみられた場合は安全に注意し、次の作業を行ってください。

- 電源プラグをコンセントから抜く。
- 本機の電源を切る。

上記の作業を行わないと、火災、やけど、けが、感電などの原因となります。

⚠ 注意

 破損したまま使用しないでください。
火災、やけど、けがなどの原因となります。

 ぐらついた台の上や傾いた場所など、不安定な場所には置かないでください。パイプレータ設定中は特にご注意ください。
落下して、けがなどの原因となります。

 湿気やほこりの多い場所や高温になる場所での使用、保管はしないでください。
火災、やけど、感電などの原因となります。
防水/防塵性能については以下をご参照ください。
▶P.16「防水/防塵に関するご注意」

 子供が使用する場合は、保護者が取り扱いの方法を教え、誤った使いかたをさせないでください。
誤飲、けが、感電などの原因となります。

 乳幼児の手の届く場所、および、ペットが触れる場所に置かないでください。
SIMカード/microSDカードトレイやSIM取り出しツール(試供品)などの小さい部品の保管場所には特にご注意ください。
誤飲、けが、感電などの原因となります。

! 本機を継続して使用される場合や充電中は温度が高くなる場合がありますのでご注意ください。また、衣類のポケットに入れたり、眠ってしまうなどして、意図せず継続して触れることがないようにご注意ください。

アプリ、通話、データ通信や動画視聴など、継続しての使用や充電中は、本機や指定の充電用機器（市販品）の温度が高くなる場合があります。

温度の高い部分に直接継続して触れるとお客様の体質や体調によっては肌の赤みやかゆみ、かぶれ、低温やけどなどの原因となります。

■本機について

⚠ 危険

! 火の中に投入したり、熱を加えたりしないでください。

火災、やけど、けがなどの原因となります。

! 鋭利なもの（釘など）を刺したり、硬いもの（ハンマーなど）で叩いたり、踏みつけたりするなど過度な力を加えないでください。

火災、やけど、けがなどの原因となります。

! 本機内部の物質が目や口などに入った場合は、すぐにきれいな水で洗った後、ただちに医師の診療を受けてください。

本機内部の物質などの影響により、失明や体調不良などの原因となります。

⚠ 警告

! フラッシュ／ライトの発光部を人の目に近づけて点灯、発光させないでください。特に、乳幼児に対しては十分に距離を離してください。

視力障がいなどの原因となります。また、目がくらんだり驚いたりしてけがなどの事故の原因となります。

! 点滅を繰り返す画面を長時間見ないでください。

けいれんや意識喪失などの原因となります。

! 本機内のSIMカード／microSDカードスロットに水などの液体（飲料水、汗、海水、ペットの尿など）や金属片（カッターの刃やステープラーの針など）、燃えやすいものなどの異物を入れないでください。

また、SIMカードやmicroSDカードの挿入場所や向きを間違えないでください。

火災、やけど、けが、感電などの原因となります。

! カメラのレンズに直射日光などを長時間あてないでください。

レンズの集光作用により、火災、やけど、けがなどの原因となります。

! 航空機へのご搭乗にあたり、本機の電源を切るか、機内モードに設定してください。

航空機内での使用については制限があるため、各航空会社の指示に従ってください。

電波により航空機の電子機器に悪影響を及ぼす原因となります。

なお、航空機内での使用において禁止行為をした場合、法令により罰せられることがあります。

! 病院での使用については、各医療機関の指示に従ってください。

使用を禁止されている場所では、本機の電源を切ってください。

電波により電子機器や医用電気機器に悪影響を及ぼす原因となります。

! ハンズフリーに設定して通話するときや、大きな音で着信音が鳴っているとき、待ち受け中などは、必ず本機を耳から離してください。

また、イヤホンマイクなどを本機に装着し、ゲームや動画・音楽再生などをする場合は、適度なボリュームに調節してください。

ハンズフリーに設定して通話すると、本機から大きな音が出ます。

待ち受け中であっても、突然の着信音やアラーム音が鳴動する場合があります。

大きな音を長時間連続して聞くと、難聴など耳への障がいの原因となります。

また、音量が大きすぎると周囲の音が聞こえにくく、事故の原因となります。

! 心臓の弱い方は、着信バイブレータ（振動）や着信音量の設定に注意してください。

突然の着信バイブレータ（振動）や着信音の鳴動に驚き、心臓に悪影響を及ぼす原因となります。

! 高精度な制御や微弱な信号を取り扱う電子機器の近くでは、電源を切ってください。

電波により電子機器が誤動作するなどの悪影響を及ぼす原因となります。

※ ご注意いただきたい電子機器の例

補聴器、植込み型心臓ペースメーカーおよび植込み型除細動器、その他の医用電気機器、その他の自動制御機器など。植込み型心臓ペースメーカーおよび植込み型除細動器、その他の医用電気機器をご使用になる方は、各医用電気機器メーカーもしくは販売業者に電波による影響についてご確認ください。

! 医用電気機器などを装着している場合は、医用電気機器メーカーもしくは販売業者に、電波による影響についてご確認の上ご使用ください。

電波により医用電気機器などに悪影響を及ぼす原因となります。

! ディ스플레이部や背面カバー、カメラのレンズを破損した際には、割れた部分や露出した本機の内部にご注意ください。

破損部や露出部に触れると、やけど、けが、感電などの原因となります。

! 内蔵電池内部の物質が漏れたり、異臭がしたりするときは、ただちに使用をやめて火気から遠ざけてください。

漏液した液体に引火し、発火、破裂などの原因となります。

! ペットなどが本機に噛みつかないようご注意ください。

内蔵電池の発火、破裂、発熱、漏液により、火災、やけど、けがなどの原因となります。

⚠ 注意

禁止 モーションセンサーのご利用にあたっては、必ず周囲の安全を確認し、本機をしっかりと握り、必要以上に振り回さないでください。
けがなどの事故の原因となります。

禁止 ディ스플레이を破損し、内部の物質が漏れた場合は、顔や手などの皮膚や衣類などにつけないでください。目や皮膚への傷害などを起こす原因となります。内部の物質が目や口などに入った場合や、皮膚や衣類に付着した場合は、すぐにきれいな水で洗い流してください。
また、目や口などに入った場合は、洗浄後ただちに医師の診療を受けてください。

禁止 一般のゴミと一緒に捨てないでください。火災、やけど、けがなどの原因となります。また、環境破壊の原因となります。不要となった本機は、ソフトバンクショップ/ワイモバイルショップなど窓口にお持ちいただくか、回収を行っている市区町村の指示に従ってください。

禁止 内蔵電池内部の物質が漏れた場合は、顔や手などの皮膚や衣類などにつけないでください。目や皮膚への傷害などを起こす原因となります。内部の物質が目や口などに入った場合や、皮膚や衣類に付着した場合は、すぐにきれいな水で洗い流してください。
また、目や口などに入った場合は、洗浄後ただちに医師の診療を受けてください。

指示 SIMカードの取り外しの際は、指などの身体の一部を傷つけないよう、SIM取り出しツール(試供品)の先端にご注意ください。
SIM取り出しツール(試供品)の先端に触れると、けがなどの原因となります。

指示 自動車内で使用する場合、自動車メーカーもしくは販売業者に、電波による影響についてご確認の上ご使用ください。
車種によっては、電波により車載電子機器に悪影響を及ぼす原因となりますので、その場合はただちに使用を中止してください。

指示 本機の使用により、皮膚に異状が生じた場合は、ただちに使用をやめ、医師の診療を受けてください。
お客様の体質や体調によっては、かゆみ、かぶれ、湿疹などが生じることがあります。
各箇所の材質について ▶P.13 「使用材料」

指示 本機の手話口部、リアカメラ部、スピーカー部、フロントカメラ部に磁気を発生する部品を使用しているため、金属片(カッターの刃やステープラーの針など)が付着していないことを確認してください。
付着物により、けがなどの原因となります。

指示 ディ스플레이を見る際は、十分に明るい場所で、ある程度の距離をとってください。
暗い場所や近くで見ると視力低下などの原因となります。

■ 充電用機器(市販品)について

⚠ 警告

禁止 指定の充電用機器(市販品)やのコードが傷んだら使用しないでください。
火災、やけど、感電などの原因となります。

禁止 雷が鳴り出したら、指定の充電用機器(市販品)には触れないでください。
感電などの原因となります。

禁止 コンセントにつないだ状態で充電端子をショートさせないでください。また、充電端子に手や指など、身体の一部を触れさせないでください。
火災、やけど、感電などの原因となります。

禁止 指定の充電用機器(市販品)のコードの上に重いものをのせたり、引っ張るなど無理な力を加えたりしないでください。
火災、やけど、感電などの原因となります。

禁止 コンセントに指定の充電用機器(市販品)を抜き差しするときは、金属類を接触させないでください。
火災、やけど、感電などの原因となります。

禁止 指定の充電用機器(市販品)に変圧器(海外旅行用のトラベルコンバーターなど)を使用しないでください。
発火、発熱、感電などの原因となります。

禁止 本機に指定の充電用機器(市販品)を接続した状態で、接続部に無理な力を加えないでください。
火災、やけど、けが、感電などの原因となります。

濡れ手禁止 濡れた手で充電用機器(市販品)のコードやUSBケーブル、充電端子、電源プラグに触れないでください。
火災、やけど、感電などの原因となります。

指示 指定の電源、電圧で使用してください。
また、海外で充電する場合は、海外で使用可能な指定の充電用機器(市販品)で充電してください。
誤った電源、電圧で使用すると火災、やけど、感電などの原因となります。

ACアダプタ(市販品): AC100V(家庭用交流コンセントのみに接続すること)
海外で使用可能なACアダプタ(市販品): AC100V~240V(家庭用交流コンセントのみに接続すること)

指示 電源プラグについたほこりは、拭き取ってください。
ほこりが付着した状態で使用すると、火災、やけど、感電などの原因となります。

指示 指定の充電用機器(市販品)をコンセントに差し込むときは、確実に差し込んでください。
確実に差し込まないと、火災、やけど、感電などの原因となります。

指示 電源プラグをコンセントから抜く場合は、指定の充電用機器(市販品)のコードを引っ張るなど無理な力を加えず、アダプタを持って抜いてください。
指定の充電用機器(市販品)のコードを引っ張るとコードが傷つき、火災、やけど、感電などの原因となります。

指示 本機に指定の充電用機器(市販品)を抜き差しする場合は、コードを引っ張るなど無理な力を加えず、接続する端子に対してまっすぐ抜き差ししてください。
正しく抜き差ししないと、火災、やけど、けが、感電などの原因となります。

! 指示 充電端子が曲がるなど変形した場合は、ただちに使用をやめてください。また、変形を元に戻しての使用もやめてください。
充電端子のショートにより、火災、やけど、けが、感電などの原因となります。

! 指示 使用しない場合は、指定の充電用機器（市販品）の電源プラグをコンセントから抜いてください。
電源プラグを差したまま放置すると、火災、やけど、感電などの原因となります。

! 指示 水などの液体（飲料水、汗、海水、ペットの尿など）が付着した場合は、ただちに指定の充電用機器（市販品）の電源プラグをコンセントから抜いてください。
付着物などによるショートにより、火災、やけど、感電などの原因となります。

! 指示 お手入れの際は、電源プラグをコンセントから抜いて行ってください。
抜かずに行くと、火災、やけど、感電などの原因となります。

⚠ 注意

! 禁止 コンセントにつないだ状態で指定の充電用機器（市販品）に継続して触れないでください。
やけどなどの原因となります。

■ SIMカードについて

⚠ 注意

! 指示 SIMカードを取り扱う際は指などの身体の一部を傷つけないよう、切断面にご注意ください。
切断面が鋭利になっている場合があります、けがなどの原因となります。

■ 医療機器近くおよび医療機関内でのご使用について

⚠ 警告

! 指示 植込み型心臓ペースメーカおよび植込み型除細動器などの医用電気機器を装着されている場合、もしくは装着している方が周囲にいる可能性がある場合は、装着部から本機を15cm以上離れるように携行および使用してください。
電波により医用電気機器の作動に悪影響を及ぼす原因となります。身動きが自由にとれないなど、周囲の方と15cm未満に近づく恐れがある場合には、事前に本機を電波の出ない状態に切り替えてください（機内モードまたは電源オフなど）。

! 指示 自宅療養などにより医療機関の外で、植込み型心臓ペースメーカおよび植込み型除細動器以外の医用電気機器をご使用になる場合には、電波による影響について個別に医用電気機器メーカーなどにご確認ください。
電波により医用電気機器の作動に悪影響を及ぼす原因となります。

! 指示 医療機関内における本機の使用については、各医療機関の指示に従ってください。
電波により医用電気機器の作動に悪影響を及ぼす原因となります。

■ SIM取り出しツール（試供品）について

⚠ 警告

! 禁止 SIM取り出しツール（試供品）の先端部は、尖っています。本人や他の人に向けて使用しないでください。
本人や他の人に当たり、けがや失明などの原因となります。

⚠ 注意

! 指示 SIM取り出しツール（試供品）の使用により、皮膚に異状が生じた場合は、ただちに使用をやめ、医師の診療を受けてください。
お客様の体質や体調によっては、かゆみ、かぶれ、湿疹などが生じることがあります。
各箇所の材質について ▶P.13 「使用材料」

! 指示 SIM取り出しツール（試供品）は、乳幼児の手の届かない場所、およびペットが触れない場所に保管してください。
誤って飲み込むと、窒息や傷害などの原因となります。

使用材料

■ 本機

使用箇所	材質	表面処理
サイドボタン／指紋センサー	EMC	焼付塗装
音量UPボタン／音量DOWNボタン	PC	ポリウレタンコーティング
ディスプレイ(タッチパネル)	ガラス	AFコーティング
USB Type-C接続端子(外部接続端子)周辺部	PC+GF10%	－
外装ケース(側面、上部、下部)	PC+GF10%	ポリウレタンコーティング
SIMカード／microSDカードトレイ	PC	－
SIMカード／microSDカードトレイ(カード装着部)	STS301	－
SIMカード／microSDカードトレイ(側面)	PC	ポリウレタンコーティング
SIMカード／microSDカードトレイ(パッキン)	シリコン	－
リアカメラウィンドウ	ガラス	AF, ARコーティング
リアカメラ周辺部	PC	－
フラッシュ／ライトレンズ	PMMA	－
背面カバー	PC+PMMA	印刷

■ SIM取り出しツール(試供品)

使用箇所	材質	表面処理
本体	SUS304	バレル研磨

取り扱い上のご注意

本機の故障を防ぎ、性能を十分に発揮できるようにお守りいただきたい事項です。よくお読みになって、正しくご使用ください。

■ 本機、内蔵電池、充電用機器(市販品)、SIMカード、周辺機器共通

- 本機に無理な力がかからないように使用してください。多くのものが詰まった荷物の中に入れてたり、中で重い物の下になったりしないよう、ご注意ください。衣類のポケットに入れて座ったりするとディスプレイ、内部基板などの破損、故障の原因となります。また、外部接続器を外部接続端子に差した状態の場合、コネクタ破損、故障の原因となります。外部に損傷がなくても保証の対象外となります。
- 本機の防水性能(IPX5、IPX8相当)を発揮するために、SIMカード／microSDカードトレイをしっかりと取り付けた状態で、ご使用ください。ただし、すべてのご使用状況について保証するものではありません。本機内部に水を浸入させたり、充電用機器(市販品)やオプション品に水をかけたりしないでください。雨の中や水滴がついたままのSIMカード／microSDカードトレイの開閉は行わないでください。水が浸入して内部が腐食する原因となります。調査の結果、これらの水濡れによる故障と判明した場合、保証対象外となります。
- 下記については、極端な高温・低温・多湿の場所では使用しないでください。(周囲温度5℃～35℃、湿度35%～85%の範囲内でご使用ください。ただし、36℃～40℃であれば一時的な使用は可能です。)
 - ・ 本機
 - ・ SIMカード(本機装着状態)
- 下記については、極端な高温・低温・多湿の場所では使用しないでください。(周囲温度5℃～35℃、湿度35%～85%の範囲内でご使用ください。)
 - ・ 充電用機器
 - ・ 周辺機器
- ほこりや振動の多い場所では使用しないでください。故障の原因となります。
- 充電端子や外部接続端子をときどき乾いた綿棒などで掃除してください。汚れていると接触不良の原因となる場合があります。また、このとき強い力を加えて充電端子や外部接続端子を変形させないでください。
- お手入れは乾いた柔らかい布(めがね拭きなど)で拭いてください。乾いた布などで強く擦ると、ディスプレイに傷がつく場合があります。ディスプレイに水滴や汚れなどが付着したまま放置すると、シミになることがあります。またアルコール、シンナー、ベンジン、洗剤、ガラスクリーナーなどで拭くと、外装の印刷が消えたり、故障したりする原因となります。
- 一般電話・テレビ・ラジオをお使いになっている近くで使用すると影響を与える場合がありますので、なるべく離れてご使用ください。
- 充電中など、ご使用状況によっては本機が温かくなる場合がありますが異常ではありません。

- 腐食性の薬品のそばや腐食性ガスの発生する場所に置かないでください。故障の原因となります。
- 屋外で雷鳴が聞こえたときは使用しないでください。落雷・感電の恐れがあります。
- 必ず指定の周辺機器をご使用ください。指定の周辺機器以外を使用した場合、故障の原因となります。
- 電子レンジなどの加熱調理機器や高圧容器に入れないでください。故障の原因となります。
- お客様による分解や改造、修理をしないでください。故障の原因となります。また、本機の改造は電波法および電気通信事業法違反になります。
- 充電端子や外部接続端子をショートさせないため、指などの身体の一部や導電性異物(金属片・鉛筆の芯など)が触れたり、それらの異物が内部に入ったりしないようにしてください。故障の原因となります。
- 充電中に濡れた場合にはただちに指定の充電用機器(市販品)の電源プラグを抜いてください。
- 自動車・原動機付自転車・自転車運転中や歩きながらの使用はしないでください。自動車・原動機付自転車運転中の使用は法律で禁止されています。また、自転車運転中の本機の使用も法律などで罰せられる場合があります。
- かばんの中や布団などで覆われた状態での使用や充電は故障の原因となります。
- 指定の充電用機器(市販品)や外部機器などをお使いになるときは、接続する端子に対してコネクタをまっすぐに抜き差ししてください。正しい方向で抜き差ししないと、故障の原因となります。
- カメラのレンズに直射日光などを長時間あてないようにしてください。故障の原因となります。
- 直射日光の当たる場所(自動車内など)や高温になる場所、極端に低温になる場所、湿気やほこりの多い場所で使用、保管、放置しないでください。故障の原因となります。
- ぐらついた台の上や傾いた場所など、不安定な場所には置かないでください。充電中やバイブレータ設定中は特にご注意ください。落下して、故障などの原因となります。
- 本機を充電する際は、たこ足配線などでコンセントや配線器具の定格を超えて使用しないでください。
- 充電用機器(市販品)、周辺機器は本機に適したものを使用してください。対応していないものを使用すると、破損、故障の原因となります。

■本機について

- 本機の電池は内蔵されており、お客様自身では交換できません。
- 強く押す、叩くなど故意に強い衝撃をディスプレイに与えないでください。傷の発生や破損の原因となります。
- ボタンやディスプレイの表面に爪や鋭利な物、硬い物などを強く押し付けしないでください。傷の発生や破損の原因となります。
- 改造された本機は絶対に使用しないでください。改造した機器を使用した場合は電波法／電気通信事業法に抵触します。本機は、電波法に基づく特定無線設備の技術基準適合証明等に関する規則、および電気通信事業法に基づく端末機器の技術基準適合認定等に関する規則を順守しており、その証として「技適マーク」が本機の電子銘板に表示されています。電子銘板は、本機で次の手順でご確認いただけます。

確認方法：アプリ一覧画面で「設定」→「端末情報」→「認証情報」に表示されています。

本機のネジを外して内部の改造を行った場合、技術基準適合証明などが無効となります。技術基準適合証明などが無効となった状態で使用すると、電波法および電気通信事業法に抵触しますので、絶対に使用されないようお願いいたします。

- 磁気カードやスピーカー、テレビなど磁力を有する機器を本機に近づけると故障の原因となる場合がありますのでご注意ください。強い磁気を近づけると誤動作の原因となります。
- キャッシュカード・クレジットカード・プリペイドカードなどの磁気カードを近づけないでください。記録内容が消失する場合があります。
- ポケットやかばんなどに収納するときは、ディスプレイが金属などの硬い部材に当たらないようにしてください。傷の発生や破損の原因となります。また金属などの硬い部材がディスプレイに触れるストラップは、傷の発生や破損の原因となる場合がありますのでご注意ください。
- 寒い場所から急に暖かい場所に移動させた場合や、湿度の高い場所、エアコンの吹き出し口の近くなど温度が急激に変化するような場所で使用された場合、本機内部に水滴が付くことがあります(結露といいます)。このような条件下でのご使用は湿気による腐食や故障の原因となりますのでご注意ください。
- microSDカードのデータ書き込み中や読み出し中に、振動や衝撃を与えたり、電源を切ったりしないでください。データの消失・故障の原因となります。
- 通常はSIMカード／microSDカードトレイを閉めた状態で使用してください。SIMカード／microSDカードトレイを開けずに使用すると、ほこり・水などが入り故障の原因となります。
- 本機のSIMカード／microSDカードスロットに液体、金属体などの異物を入れないでください。故障の原因となります。
- 落下させる、投げつける、踏みつけるなどの強い衝撃を与えないでください。故障の原因となります。
- 砂浜などの上に直に置かないでください。スピーカーなどに砂などが入り音が小さくなったり、本機内に砂などが混入したりすると故障の原因となります。

■タッチパネルについて

- タッチパネルは指で軽く触れるように設計されています。指で強く押ししたり、先のとがったもの(爪/ボールペン/ピンなど)を押し付けたりしないでください。以下の場合にはタッチパネルに触れても動作しないことがあります。また、誤動作の原因となりますのでご注意ください。
 - ・手袋をしたままでの操作
 - ・爪の先での操作
 - ・異物を操作面に乗せたままでの操作
 - ・市販の保護フィルムやシールなどを貼った操作
 - ・ディスプレイに水滴が付着または結露している状態での操作
 - ・濡れた指または汗で湿った指での操作
 - ・水中での操作
- ディスプレイにシールやシート類(市販の保護フィルムや覗き見防止シートなど)を貼ると、タッチパネルが正しく動作しない原因となる場合があります。
- ポケットやかばんなどに入れて持ち運ぶ際は、タッチパネルに金属などの導電性物質が近づいた場合、タッチパネルが誤動作する場合がありますのでご注意ください。

■ディスプレイについて

- 本機はディスプレイに液晶を使用しております。低温時は表示応答速度が遅くなることもありますが、液晶の特性によるもので故障ではありません。常温になれば正常に戻ります。
- 本機で使用しているディスプレイは、非常に高度な技術で作られています。一部に点灯しないドット(点)や常時点灯するドット(点)が存在する場合があります。これらは故障ではありませんので、あらかじめご了承ください。

■内蔵電池について



(本機の内蔵電池は、リチウムイオン電池です)
内蔵電池はお買い上げ時には、十分充電されていません。充電してからお使いください。

Li-ion00

- 夏期、閉めきった(自動車)車内に放置するなど、極端な高温や低温環境では内蔵電池の容量が低下し、ご利用できる時間が短くなります。また、内蔵電池の寿命も短くなります。できるだけ、常温でお使いください。
- 充電しながらアプリ利用などを長時間行うと、内蔵電池の寿命が短くなる場合があります。
- 内蔵電池は充電後、本機を使わなくても少しずつ放電します。過放電により、長い間使わないでいると充電が不可能になる場合がありますので、定期的に充電することをおすすめします。
- 本機を保管される場合は、内蔵電池の性能や寿命を低下させる原因となるため、下記のような状態で保管しないでください。
 - ・フル充電状態(充電完了後すぐの状態)での保管
 - ・電池残量なしの状態(端末の電源が入らないほど消費している状態)での保管
- 内蔵電池は、ご使用条件により寿命が近づくにつれて膨れる場合があります。これはリチウムイオン電池の特性であり、安全上の問題はありません。
- 内蔵電池は消耗品です。充電しても使用時間が極端に短いときや内蔵電池が膨れているときなど、機能が回復せず劣化している場合には寿命です。ご使用をおやめください。

■充電用機器について

- 指定の充電用機器(市販品)の電源コードをアダプタ本体に巻きつけないでください。また、充電用機器(市販品)のプラグやコネクタと電源コードの接続部を無理に曲げたりしないでください。充電用機器(市販品)のコードの上に重いものをのせたり、引っ張るなど無理な力を加えたりしないでください。故障の原因となります。
- 指定の充電用機器(市販品)の電源プラグをコンセントから抜くときは、電源プラグを持って抜いてください。コードを引っ張るとコードが損傷する恐れがあります。

■SIMカードについて

- SIMカードの取り外し、および挿入時には、必要以上に力を入れないようにしてください。ご使用になる製品への挿入には必要以上の負荷がかからないようにしてください。
- 他のICカードリーダー/ライターなどに、SIMカードを挿入して故障した場合は、お客様の責任となりますのでご注意ください。
- SIMカードにシールなどを貼らないでください。
- 変換アダプタを取り付けたSIMカードを挿入しないでください。故障の原因になります。
- SIMカードに損傷を与えるようなこと(高温の場所での使用、火中投下、金属部への異物の接触、衝撃を与える、曲げたり荷重をかけたりする、濡らすなど)はしないでください。データの消失や故障の原因となります。

■SIM取り出しツール(試供品)について

- SIM取り出しツール(試供品)に無理な力がかからないようにご使用ください。故障、破損の原因となります。
- 廃棄の際は、それぞれの地域ルールに従って分別廃棄を行ってください。
- SIM取り出しツール(試供品)は本書に記載の使用用途以外また他の携帯端末には使用しないでください。携帯端末の故障、破損の原因となります。

■カメラ機能について

- 大切な撮影などをするときは、事前に試し撮りをし、画像を再生して正しく撮影されていることをご確認ください。
- 撮影が禁止されている場所では撮影しないでください。

■著作権・肖像権について

- お客様が本機で撮影・録音したデータやインターネット上からダウンロードなどで取得したデータの全部または一部が、第三者の有する著作権で保護されている場合、私的使用目的の複製や引用など著作権法上認められた場合を除き、著作権者に無断で複製、頒布、公衆送信、改変などはできません。
また、他人の肖像や氏名を無断で使用・改変などをすると肖像権の侵害となる恐れがありますので、そのようなご利用もお控えください。
なお、実演や興行、展示物などでは、私的使用目的であっても、撮影・録音を制限している場合がありますのでご注意ください。

- 撮影したフォトなどをインターネット・ウェブサイトなどで公開する場合は、著作権や肖像権に十分ご注意ください。

■本機の記録内容の控え作成のお願い

- ご自身で本機に登録された内容や、外部から本機に取り込んだ内容で、重要なものは控えをお取りください。本機のストレージは、静電気・故障などの不測の要因や、修理・誤った操作などにより、記録内容が消えたり変化したりする場合があります。

防水／防塵に関するご注意

- 本機はSIMカード／microSDカードトレイが完全に装着された状態で保護等級(JIS C 0920)のIPX5相当^{※1}、IPX8相当^{※2}の防水性能およびIP6X相当^{※3}の防塵性能を有しております(当社試験方法による)。
- 正しくお使いいただくために、「ご使用にあたっての注意事項」の内容をよくお読みになってからご使用ください。記載されている内容を守らずにご使用になると、浸水や砂・異物などの混入の原因となり、発熱・発火・感電・傷害・故障の恐れがあります。
 - ※1 IPX5相当とは、内径6.3mmのノズルを用いて、約3mの距離から約12.5リットル／分の水を3分以上注水する条件で、あらゆる方向からのノズルによる噴流水によっても、電話機としての性能を保つことです。
 - ※2 IPX8相当とは、常温で水道水、かつ静水の水深1.5mの水槽に静かに本機を沈めた状態で約30分間、水底に放置しても本機内部に浸水せず、電話機としての性能を保つことです。
 - ※3 IP6X相当とは、直径75 μ m以下の塵埃(じんあい)が入った装置に電話機を8時間入れて攪拌(かくはん)させ、取り出したときに電話機の内部に塵埃が侵入しない機能を有することを意味します。
- すべての状況での動作を保証するものではありません。お客様の取り扱いの不備による故障と認められた場合は、保証の対象外となります。

ご使用にあたっての注意事項

- SIMカード／microSDカードトレイを完全に装着した状態にしてください。完全に装着していることで防水／防塵性能が発揮されます。
- 手や本機が濡れている状態でのSIMカード／microSDカードトレイの開閉は絶対にしないでください。
- 水道水以外の液体(海水、プールの水、温泉の湯、石けん、洗剤、入浴剤の入った水、アルコール、ジュース、調味料など)に浸けたり、かけたりしないでください。また、ペットの尿がかかる場所での使用はしないでください。かかった場合には、きれいな水で洗った後、柔らかい清潔な布で拭き、完全に乾いてから使用することで防水性能を維持できます。
- 砂浜などの上に直に置かないでください。スピーカーなどに砂などが入り音が小さくなったり、本機内に砂などが混入したりすると発熱や故障の原因となります。
- 本機を水中で使用したり、水面に叩きつけないでください。タッチ操作など一部機能が動作しなかったり、故障の原因となります。
- お風呂、台所など、湿気の多い場所での長時間の使用、保管はしないでください。
- 水抜き後も、水分が残っている場合があります。ご使用にはさしつかえありませんが、濡れては困るもののそばには置かないでください。また、服やかばんの中などを濡らす恐れがありますのでご注意ください。
- スピーカーなどに水がたまり、一時的に音が聞こえにくくなった場合は水抜きを行ってください。
- 耐水圧設計ではないので高い水圧を直接かけたり、長時間水中に沈めたりしないでください。
- 洗濯機や超音波洗浄機などで洗わないでください。
- 湯船には浸けないでください。耐熱設計ではありません。
- 急激な温度変化は、結露が発生し、故障の原因となります。寒い場所から暖かいお風呂場などに本機を持ち込むときは、本機が常温になってから持ち込んでください。
- 本機は水に浮きません。
- お風呂場では充電を行わないでください。

- 水濡れ後は水抜きをし、柔らかい乾いた清潔な布で水を拭き取ってください。
- 防水／防塵性能は永続的に維持されるものではなく、使用期間や使用環境による自然劣化により、性能が低下する場合がございます。
- **SIMカード／microSDカードトレイについて**
- SIMカード／microSDカードトレイは完全に装着した状態にしてください。接触面に微細なゴミ（髪の毛1本など）がわずかでも挟まると浸水の原因となります。
- SIMカード／microSDカードトレイを取り外し、取り付けたりする際は手袋などをしてそのまま操作しないでください。接触面は微細なゴミ（髪の毛1本など）がわずかでも挟まると浸水の原因となります。トレイを装着する際、わずかでも水滴・汚れなどが付着している場合は、乾いた清潔な布で拭き取ってください。
- SIMカード／microSDカードトレイに劣化・破損があるときは、防水性能を維持できません。
- **水以外が付着した場合**
- 万一、水以外（海水・洗剤・アルコールなど）が付着してしまった場合、すぐに水で洗い流してください。
- やや弱めの水流（6リットル／分以下）で蛇口やシャワーより約10cm離れた位置で常温（5℃～35℃）の水道水で洗えます。
- 汚れた場合、ブラシなどは使用せず、SIMカード／microSDカードトレイが開かないように押さえながら手で洗ってください。
- **水に濡れた後は**
- 水濡れ後は水抜きをし、乾いた清潔な布で水を拭き取ってください。
- 寒冷地では本機に水滴が付着していると、凍結することがあります。凍結したまま使用すると故障の原因となります。水滴が付着したまま放置しないでください。
- **ゴムパッキンについて**
- SIMカード／microSDカードトレイのゴムパッキンは、防水性能を維持するため大切な役割をしています。傷ついたり、はがしたりしないでください。
- SIMカード／microSDカードトレイを閉める際はゴムパッキンを噛み込まないようご注意ください。噛み込んだまま無理に閉めようとすると、ゴムパッキンが傷つき、防水性能が維持できなくなる場合があります。接触面に微細なゴミ（髪の毛1本など）がわずかでも挟まると浸水の原因となります。
- 水以外の液体（アルコールなど）が付着した場合は耐久性を維持できなくなる場合があります。
- SIMカード／microSDカードトレイの隙間に、先のとがったものを差し込まないでください。本機が破損・変形したり、ゴムパッキンが傷ついたりする恐れがあり、浸水の原因となります。
- 防水性能を維持するための部品は、異常の有無にかかわらず2年ごとに交換することをおすすめします。
- **耐熱性について**
- 熱湯に浸けたり、熱湯をかけたりしないでください。また、サウナでの使用やドライヤーなどで熱風をあてないでください。本機は耐熱設計ではありません。
- **衝撃について**
- 本機は耐衝撃性能を有しておりません。落下させたり、衝撃を与えたりしないでください。また、スピーカーなどをとがったものでつつかないでください。本機が破損・変形する恐れがあり、浸水の原因となります。

充電のときは

- 付属品、オプション品は防水性能を有しておりません。充電時、および充電後には次の点をご確認ください。
- 本機が濡れている状態では絶対に充電しないでください。火災、やけど、けが、感電などの原因となります。
 - 本機が濡れていないかご確認ください。水に濡れた後に充電する場合は、よく水抜きをして乾いた清潔な布などで拭き取ってください。
 - 濡れた手で指定の充電用機器（市販品）に触れないでください。感電の原因となります。
 - 指定の充電用機器（市販品）は、水のかからない状態で使用し、お風呂場、シャワー室、台所、洗面所などの水回りでは使用しないでください。火災、やけど、感電・故障などの原因となります。また、充電しないときでも、お風呂場などに持ち込まないでください。火災、やけど、感電・故障などの原因となります。

水に濡れたときの水抜きについて

- 本機を水に濡らした場合、必ずマイクやスピーカーなどの穴、外部接続端子、ボタンなどの水抜きをしてください。
- そのまま使用すると衣服やかばんなどを濡らす場合や音が聞こえにくくなる場合があります。
- ディスプレイに付いた水を強く拭かないようにしてください。
- 下記手順で水抜きを行ってください。

1 本機をしっかりと持ち、表面、裏面を乾いた清潔な布などでよく拭き取ってください。



2 本機をしっかりと持ち、20回程度水滴が飛ばなくなるまで振ってください。

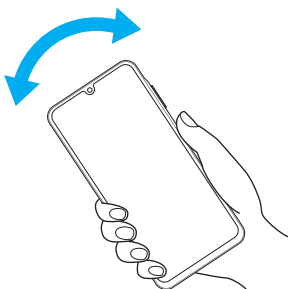

3 送話口／マイク、受話口、スピーカー、排気口などの穴、USB Type-C接続端子（外部接続端子）、ボタンなどの隙間に溜まった水は、乾いた清潔な布などに本機を20回程度振るよう押し当てて確実に拭き取ってください。

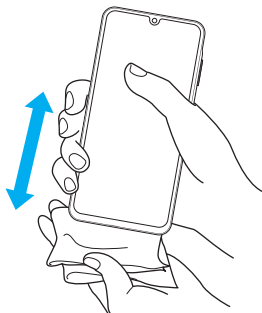

4 本機から出てきた水分を乾いた清潔な布などで十分に拭き取り、自然乾燥させてください。

水を拭き取った後に本機内部に水滴が残っている場合は、水が染み出ることがあります。
隙間に溜まった水を綿棒などで直接拭き取らないでください。

Bluetooth® / 無線LAN (Wi-Fi®) 機能について

- 本機のBluetooth®機能および無線LAN (Wi-Fi®) 機能は、日本国内規格、FCC規格およびEC指令に準拠し、認証を取得しています。
- 一部の国／地域ではBluetooth®機能／無線LAN (Wi-Fi®) 機能の使用が制限されることがあります。海外でご利用になる場合は、その国／地域の法規制などの条件をご確認ください。
- 無線LAN (Wi-Fi®) やBluetooth®機器が使用する2.4GHz帯は、さまざまな機器が運用されています。場合によっては他の機器の影響によって通信速度や通信距離が低下することや、通信が切断することがあります。
- 電気製品・AV・OA機器などの磁気を帯びているところや電磁波が発生しているところで使用しないでください。
- 磁気や電気雑音の影響を受けると雑音が大きくなったり、通信ができなくなったりすることがあります（特に電子レンジ使用時には影響を受けることがあります）。
- テレビ、ラジオなどの近くで使用すると受信障害の原因となったり、テレビ画面が乱れたりすることがあります。
- 近くに複数の無線LAN (Wi-Fi®) アクセスポイントが存在し、同じチャンネルを使用していると、正しく検索できない場合があります。
- 航空機内での使用については制限があるため、各航空会社の指示に従ってください。
- 通信機器間の距離や障害物、接続する機器により、通信速度や通信できる距離は異なります。

2.4GHz帯ご使用上の注意

本機のBluetooth®機能／無線LAN (Wi-Fi®) 機能は2.4GHz帯を使用します。この周波数帯では、電子レンジなどの家電製品や産業・科学・医療用機器のほか、ほかの同種無線局、工場の製造ラインなどで使用される免許を要する移動体識別用構内無線局、免許を要しない特定の小電力無線局、アマチュア無線局など（以下「ほかの無線局」と略す）が運用されています。

1. 本機を使用する前に、近くで「ほかの無線局」が運用されていないことを確認してください。
2. 万一、本機と「ほかの無線局」との間に電波干渉の事例が発生した場合には、すみやかに本機の使用場所を変えるか、または機器の運用を停止（電波の発射を停止）してください。



- ◎ 本機はすべてのBluetooth®・無線LAN (Wi-Fi®) 対応機器との接続動作を確認したものではありません。したがって、すべてのBluetooth®・無線LAN (Wi-Fi®) 対応機器との動作を保証するものではありません。
- ◎ 無線通信時のセキュリティとして、Bluetooth®・無線LAN (Wi-Fi®) の標準仕様に準拠したセキュリティ機能に対応しておりますが、使用環境および設定内容によってはセキュリティが十分でない場合が考えられます。Bluetooth®・無線LAN (Wi-Fi®) によるデータ通信を行う際はご注意ください。
- ◎ 無線LAN (Wi-Fi®) は、電波を利用して情報のやりとりを行うため、電波の届く範囲であれば自由にLAN接続できる利点があります。その反面、セキュリティの設定を行っていないときは、悪意ある第三者により不正に侵入されるなどの行為をされてしまう可能性があります。お客様の判断と責任において、セキュリティの設定を行い、使用することを推奨します。
- ◎ Bluetooth®・無線LAN (Wi-Fi®) 通信時に発生したデータおよび情報の漏洩につきましては、当社では責任を負いかねますのであらかじめご了承ください。
- ◎ Bluetooth®と無線LAN (Wi-Fi®) は同じ無線周波数帯を使用するため、同時に使用すると電波が干渉し合い、通信速度の低下やネットワークが切断される場合があります。接続に支障がある場合は、今お使いのBluetooth®・無線LAN (Wi-Fi®) のいずれかの使用を中止してください。

本機のBluetooth®機能および無線LAN (Wi-Fi®) 機能は、2.4GHz帯の周波数を使用します。

2.4 FH1 / DS4 / OF4 / XX8

- Bluetooth®機能：2.4FH1/XX8
本機は2.4GHz帯を使用します。FH1は変調方式としてFH-SS変調方式を採用し、与干渉距離は約10m以下です。XX8はその他の方式を採用し、与干渉距離は約80m以下です。
- 無線LAN (Wi-Fi®) 機能：2.4DS/OF4
本機は2.4GHz帯を使用します。変調方式としてDS-SS方式、OFDM方式およびOFDMA方式を採用しています。与干渉距離は約40m以下です。
- 
全帯域を使用し、移動体識別装置の帯域を回避不可であることを意味します。

利用可能なチャンネルは、国により異なります。
航空機内の使用は、事前に各航空会社へご確認ください。

5GHz帯ご使用上の注意

本機の無線LAN (Wi-Fi®) 機能は5GHz帯を使用します。5.2GHz/5.3GHz帯無線LANの屋外利用は法律で禁止されています(5.2GHz帯高出力データ通信システムのアクセスポイント/中継局と通信する場合を除く)。本機が使用するチャンネルは以下のとおりです。
W52 (5.2GHz帯/36, 40, 44, 48ch)
W53 (5.3GHz帯/52, 56, 60, 64ch)
W56 (5.6GHz帯/100, 104, 108, 112, 116, 120, 124, 128, 132, 136, 140, 144ch)

データ通信料についてのご注意

- 本機は常時インターネットに接続される仕様であるため、アプリなどにより自動的にデータ通信が行われる場合があります。このため、ご利用の際はデータ通信料が高額になる場合がありますので、データ通信料定額/割引サービスへのご加入をおすすめします。
- 本機でのウェブサイトの閲覧や、アプリなどのダウンロード、アプリによる通信、メールの送受信、各種設定を行う場合に発生する通信はインターネット経由での接続となり、データ通信は有料となります。

通話料についてのご注意

- 通話を終了される際は、通話終了の操作を行って確実に通話が切断されていることをご確認ください。通話の切り忘れにより、通話料が高額になる場合があります。

アプリについて

- アプリのインストールは安全であることを確認の上、自己責任において実施してください。アプリによっては、他のアプリや本機全体の動作に影響を及ぼすものもあります。また、ウイルスへの感染や各種データの破壊、お客様の位置情報や利用履歴、本機内に保存されている個人情報などがインターネットを通じて外部に送信される可能性があります。
- 万一、お客様がインストールを行ったアプリなどにより不具合が生じた場合、当社では責任を負いかねます。この場合、保証期間内であっても有償修理となる場合がありますので、あらかじめご了承ください。
- お客様がインストールを行ったアプリなどによりお客様ご自身または第三者への不利益が生じた場合、当社では責任を負いかねます。
- アプリによっては、microSDカードを取り付けていないと利用できない場合があります。
- アプリの中には動作中スリープモードにならなくなったり、バックグラウンドで動作して電池の消耗が激しくなったりするものがあります。
- 本機に搭載されているアプリやインストールしたアプリはアプリのバージョンアップによって操作方法や画面表示が予告なく変更される場合があります。また、『取扱説明書』、『クイックスタート』に記載の操作と異なる場合がありますのであらかじめご了承ください。

アプリの権限を設定する

本機の機能や情報にアクセスするアプリ／機能を初めて起動すると、アクセス権限の許可をリクエストする確認画面が表示されます。

確認画面が表示された場合は、内容をご確認の上、「許可」／「許可しない」などをタップしてください。

例：カレンダーを初めて起動した場合

1 アプリ一覧画面で「カレンダー」

「カレンダーへのアクセスを「カレンダー」に許可しますか？」の画面が表示されます。

2 「許可」／「許可しない」

3 画面の指示に従って操作



- ◎ 許可をしないとアプリ／機能を起動できない場合や、機能の利用が制限される場合があります。
- ◎ 権限の設定を変更するには、アプリ一覧画面で「設定」→「アプリ」→設定を変更するアプリをタップ→「権限」→変更する権限をタップ→画面の指示に従って操作します。
- ◎ アプリ／機能によっては、許可についての説明画面が表示される場合があります。また、確認画面が複数回表示される場合や、表示が異なる場合があります。表示内容をよくご確認の上、画面の指示に従って操作してください。
- ◎ 『取扱説明書』、『クイックスタート』では、確認画面の表示の記載については省略している場合があります。

マナーも携帯する

■ 指示に従って使用しましょう

- 航空機内
 - ・ 航空会社の指示に従って、ご使用ください。本機の電波により、運航の安全に支障をきたす恐れがあります。
- 病院内
 - ・ 各医療機関からの指示に従って、ご使用ください。
 - ・ 本機の電波により、医用電気機器に影響を及ぼす可能性があります。

■ こんな場所では周囲に気配りしましょう

- 本機をお使いになるときは、周囲への気配りを忘れないようにしましょう。
- 次のような場所では、特にご注意ください。
 - ・ 電車やバスなどの交通機関
車内のアナウンスや掲示に従いましょう。
 - ・ 劇場や映画館、美術館など
周囲の迷惑にならないよう電源を切っておきましょう。
 - ・ レストランやホテルのロビーなど
静かな場所では、大きな声での通話は控えましょう。
 - ・ 街の中
通行の妨げにならない場所で使いましょう。
 - ・ 混雑した場所
事前に機内モードに設定、または、電源を切ってください。付近にペースメーカーなどを装着されている方がいると、誤動作などの影響を与えることがあります。

ご利用の準備

ご利用の準備	22
各部の名称とはたらき	22
SIMカードについて	23
SIMカードを取り付ける／取り外す	23
eSIMについて.....	24
充電する	25
電源を入れる／切る	26
画面をロックする／画面ロックを解除する	27
初期設定を行う	27
Samsungアカウントの設定をする.....	28

ご利用の準備

各部の名称とはたらき

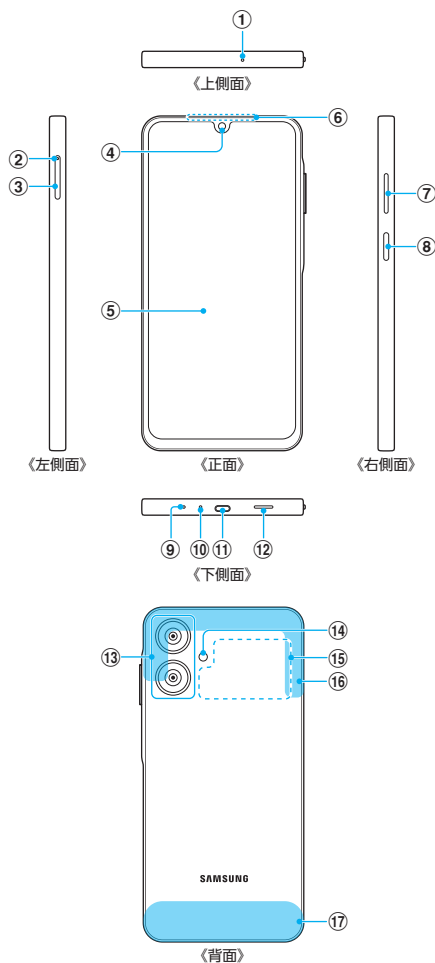

- ① 送話口／マイク(上部)※¹
- ② SIMカード／microSDカードトレイ
SIMカード／microSDカードトレイを取り出すためにSIM取り出しツール(試供品)を挿入する穴です。
- ③ SIMカード／microSDカードトレイ
- ④ フロントカメラ
- ⑤ ディスプレイ(タッチパネル)
- ⑥ 受話口※¹
- ⑦ 音量UPボタン／音量DOWNボタン
通話音量やメディア再生音量などを調節します。カメラ起動時は、撮影開始／終了ボタンとして機能します。
- ⑧ サイドボタン／指紋センサー※²
長押しで電源のオンができます。また、電源が入っているときに押すと、画面がロックされます。
- ⑨ 排気口※¹
- ⑩ 送話口／マイク(下部)※¹
- ⑪ USB Type-C接続端子(外部接続端子)
- ⑫ スピーカー※³
- ⑬ リアカメラ
- ⑭ フラッシュ／ライト

- ⑮ NFC／おサイフケータイ® かざし位置
NFC／おサイフケータイ®を使用するときは、この部分を読み取り機にかざしてください。
- ⑯ 5G／4G／Wi-Fi®／Bluetooth®／GPSアンテナ部※⁴
- ⑰ 5G／4Gアンテナ部※⁴

- ※1 指などでふさがないようにご注意ください、本機が正常に動作しないことがあります。
- ※2 センサー部分を手で覆ったり、シールなどを貼らないでください。センサーが正常に動作しないことがあります。
- ※3 音楽再生などでスピーカーを使用する際は、耳のそばに近づけないように注意してください。
- ※4 アンテナは、本機に内蔵されています。アンテナ部付近を手で覆うと通話／通信品質に影響を及ぼす場合があります。また、カバーの種類によってアンテナの電波状況が悪くなる可能性があります。



- 背面カバーは取り外せません。無理に取り外そうとすると破損や故障の原因となります。
- 本機の電池は内蔵されており、お客様ご自身では交換できません。
- 強制的に再起動する場合は、「電源を入れる／切る」(▶P.26)をご参照ください。
- 排気口周辺を保護フィルムやシールなどで覆うと、通話中や動画再生中にノイズが発生する場合があります。
- カメラのレンズを直射日光などの強い光にあてないようにしてください。強い光にあてると、カメラのイメージセンサーの故障の原因となります。イメージセンサーの故障は回復できず、撮影した写真にドットなどが発生する場合があります。

SIMカードについて

SIMカードにはお客様の電話番号などが記録されています。本機にはSIMロックはされておりません。SIMカードのお取り扱いについては、下記のウェブサイトをご参照ください。

ソフトバンクの場合

<https://www.softbank.jp/mobile/support/protect/usim/>

ワイモバイルの場合

<https://www.ymobile.jp/support/product/usim/>



IC (金属) 部分

- IC部分はいつもきれいな状態でご使用ください。
- お手入れは乾いた柔らかい布などで拭いてください。
- SIMカードにラベルなどを貼り付けしないでください。故障の原因となります。



- ◎ SIMカード利用時は、次の点にご注意ください。
- 他社製品のICカードリーダーなどにSIMカードを挿入し故障した場合は、お客様ご自身の責任となり当社は責任を負いかねますのであらかじめご注意ください。
 - SIMカードの所有権は当社に帰属します。
 - 紛失・破損によるSIMカードの再発行は有償となります。
 - 解約などの際は、当社にご返却ください。
 - お客様からご返却いただいたSIMカードは、環境保全のためリサイクルされます。
 - SIMカードの仕様、性能は予告なしに変更する可能性があります。ご了承ください。
 - お客様ご自身でSIMカードに登録された情報内容は、控えをとっておかれることをおすすめします。登録された情報内容が消失した場合の損害につきましては、当社は責任を負いかねますのであらかじめご了承ください。
 - SIMカードや携帯電話(SIMカード挿入済み)を盗難・紛失された場合は、必ず緊急利用停止の手続きを行ってください。詳しくは、お問い合わせ先(▶P.107)までご連絡ください。
 - SIMカードの取り付け／取り外しは、必ず電源を切った状態で行ってください。
 - 他社のSIMカードをご使用になる場合、ご利用になれるサービス、機能などが制限される場合があります。当社では、一切の動作保証はいたしませんので、あらかじめご了承ください。

SIMカードを取り付ける／取り外す

SIMカードの取り付け／取り外しは、必ず本機の電源を切ってから行ってください。

SIMカードを取り付ける

1 SIM取り出しツール(試供品)の先端をSIMカード／microSDカードトレイジェクトホールにまっすぐ差し込む

SIMカード／microSDカードトレイが少し出ます。

- まっすぐ差し込まないと破損や故障の原因となります。

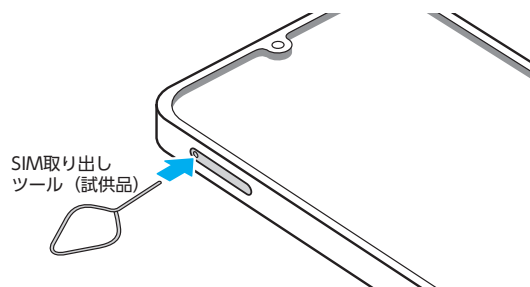

2 SIMカード／microSDカードトレイをまっすぐ引き出す

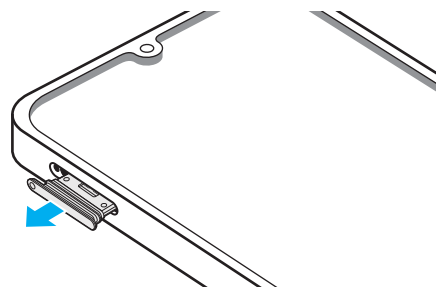

3 SIMカードのIC(金属)部分を上にしてSIMカード／microSDカードトレイにはめ込む

- 切り欠きの方向にご注意ください。
- SIMカード／microSDカードトレイにSIMカードが正しくはめ込まれていることを確認してください。トレイを差し込んだときにSIMカードが本機との間に挟まる恐れがあります。
- SIMカード／microSDカードトレイの裏面にmicroSDカードがはめ込まれている場合、SIMカードをはめ込む際にmicroSDカードが外れないようにご注意ください。

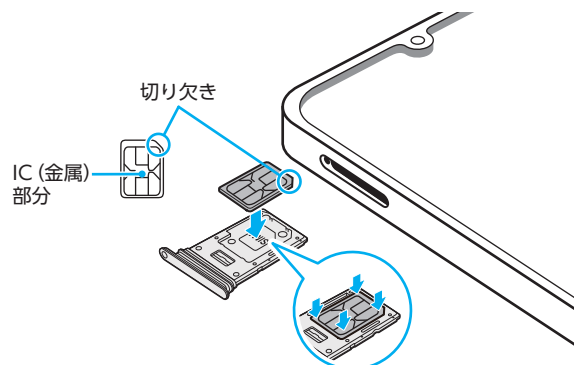

- 4 図の向きでSIMカード／microSDカードスロットの奥までSIMカード／microSDカードトレイをまっすぐ差し込む

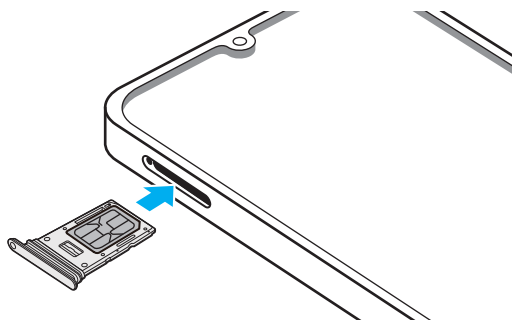

SIMカードを取り外す

- 1 SIM取り出しツール（試供品）の先端をSIMカード／microSDカードトレイJECTホールにまっすぐ差し込む

SIMカード／microSDカードトレイが少し出ます。
・まっすぐ差し込まないと破損や故障の原因となります。

- 2 SIMカード／microSDカードトレイをまっすぐ引き出す

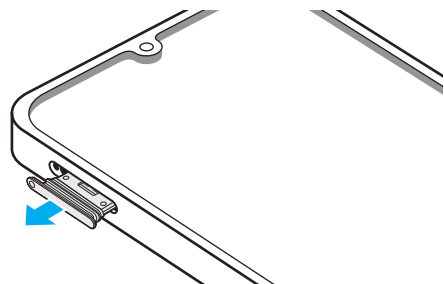

- 3 SIMカード／microSDカードトレイからSIMカードを取り外す

・SIMカード／microSDカードトレイの裏面にmicroSDカードがはめ込まれている場合、SIMカードを取り外す際にmicroSDカードが外れないようにご注意ください。

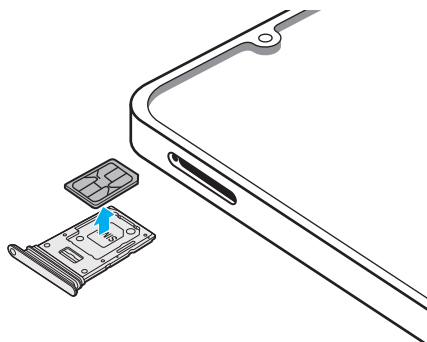

- 4 図の向きでSIMカード／microSDカードスロットの奥までSIMカード／microSDカードトレイをまっすぐ差し込む

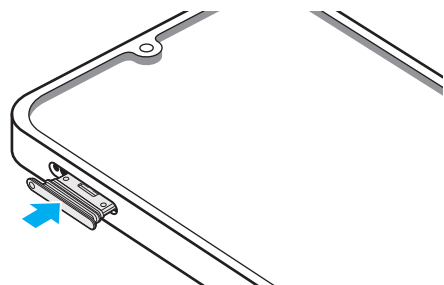

eSIMについて

本機は、eSIMに対応しております。eSIMは、端末内にあらかじめ埋め込まれた本機一体型のSIMです。eSIM対応端末であればSIMカードのように本機にSIMカードを差し替えることなく、ご契約と設定のみで回線をご利用いただくことができます。

eSIMのお取り扱いについては、下記のウェブサイトをご参照ください。

ソフトバンクの場合

<https://www.softbank.jp/mobile/support/product/sim/esim/>

ワイモバイルの場合

<https://ymobile.jp/s/NyKTq>

eSIMを設定する

- 1 アプリ一覧画面で「設定」

- 2 「接続」→「SIMマネージャー」

- ・通信事業者のQRコードがある場合は「eSIMを追加」→「QRコードをスキャン」をタップして料金プランを追加できます。
- ・「優先SIM」でどのSIMを優先させるかの設定ができます。
- ・「その他のSIM設定」をタップすると、eSIMのロック設定などができます。



◎ eSIMを消去した後に再度eSIMを利用する場合は、eSIMダウンロード用のQRコードの再発行が必要になります。eSIMを消去した場合でも、ご契約が解除されたわけではありません。

充電する

お買い上げ時は、内蔵電池は十分に充電されていません。必ず充電してからお使いください。

※ 充電時間については、「主な仕様」(▶P.104)をご参照ください。

■ USB Type-Cプラグの差し込みかた

下図のように本機の外部接続端子にまっすぐに差し込んでください。

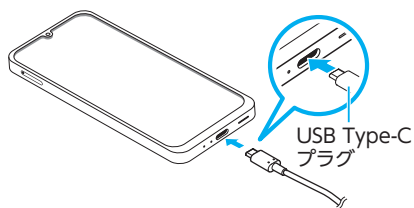

誤った接続を行うと、本機への重大な損傷を招く恐れがあります。



- 充電の状態やバッテリー残量は、アプリ一覧画面で「設定」→「バッテリー」と操作すると確認できます。
- 充電中、本機が温かくなることがありますが異常ではありません。
- 本機または周辺機器が濡れている状態では、USB Type-Cプラグを絶対に接続しないでください。
- パソコンを使って充電したり、カメラ機能などを使用しながら充電した場合、充電時間は長くなることがあります。
- アプリや機能などのご利用状況により、内蔵電池の使用時間が短くなる場合があります。
- USB Type-Cプラグを外部接続端子に差し込んでもしばらく充電が始まらない場合は、接続などが正しいかご確認ください。
- 充電中はステータスバーに「80」が表示されます。充電が完了すると、ステータスバーに「100」が表示されます。
- 充電中に「Check BATTERY」が表示された場合は、修理手続きを行ってください。
- 外部接続端子が濡れている状態で充電しないでください。本機の故障の原因となります。

ACアダプタを使って充電する

ACアダプタはオプション品です。ソフトバンク／ワイモバイル指定のACアダプタをお使いください。ACアダプタ、およびその他の周辺機器についてはソフトバンク／ワイモバイルのウェブサイトをご参照ください。

ここでは、ACアダプタ(USB PD-PPS対応 USB Type-C™急速充電ACアダプタ[ZSDBAV](SB-AC22-TCPD))を使用して充電する方法を例に説明します。

- 1 ACアダプタの電源プラグをAC100Vコンセントに差し込む
- 2 ACアダプタのUSB Type-Cプラグを本機の外部接続端子にまっすぐに差し込む

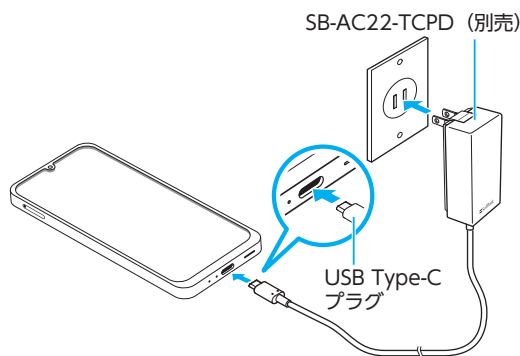

- 3 充電が終わったらACアダプタのUSB Type-Cプラグを本機からまっすぐ引き抜き、電源プラグをコンセントから抜く

急速充電を使用する

本機をより高速に充電できます。

- 急速充電を使用するには、対応している充電器が必要です。通常の充電器では使用できません。
- 画面をオフにすると、より速く充電できます。

- 1 アプリ一覧画面で「設定」
- 2 「バッテリー」→「充電設定」→「急速充電」の「」をタップして「」にする

パソコンと接続して充電する

USB Type-Cケーブル(市販品)とパソコンを使って充電することができます。接続方向をよくご確認の上、正しく接続してください。無理に接続すると破損の原因となります。

- 1 USB Type-Cケーブル(市販品)のUSB Type-Cプラグを本機の外部接続端子にまっすぐに差し込む
- 2 USB Type-Cケーブル(市販品)のUSBプラグをパソコンのUSB端子に差し込む
 - ・本機で「端末のデータへのアクセスを許可しますか?」と表示されたら「拒否」をタップしてください。
 - ・パソコン上に新しいハードウェアの検索などの画面が表示された場合は、「キャンセル」を選択してください。
- 3 充電が終わったら、USB Type-Cケーブル(市販品)を本機とパソコンから取り外す

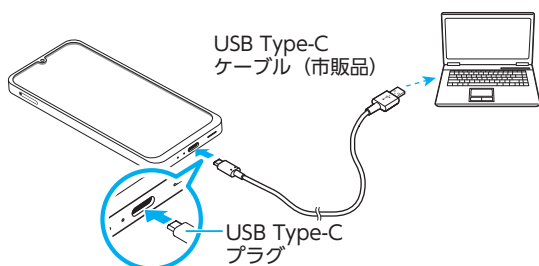

電源を入れる／切る

電源を入れる

- 1 (サイドボタン)／指紋センサーを2秒以上長押し
ロック画面が表示されます。
- 2 画面を上下左右にフリック(スワイプ)して、画面ロックを解除



- ◎ 電源を入れたとき、画面が表示されるまで時間がかかる場合があります。
- ◎ 初めて電源を入れたときは初期設定画面が表示されます。初期設定について、詳しくは「初期設定を行う」(▶P.27)をご参照ください。
- ◎ 「画面ロックの種類を設定する」(▶P.90)で解除方法を設定している場合は、設定した方法で画面ロックを解除してください。

電源を切る

- 1 (サイドボタン)／指紋センサーを長押し
端末オプション画面が表示されます。
- 2 「電源OFF」→「電源OFF」



- ◎ クイック設定パネル(▶P.35)にある「」をタップしても、「電源OFF」を実行できます。

再起動する

- 1 (サイドボタン)／指紋センサーを長押し
端末オプション画面が表示されます。
- 2 「再起動」→「再起動」



- ◎ クイック設定パネル(▶P.35)にある「」をタップしても、「再起動」を実行できます。

強制的に再起動する

通常の方法で電源が切れなくなったり、画面が動かなくなった場合は強制的に再起動できます。

- 1 (サイドボタン)／指紋センサーと音量DOWNボタンを同時に7秒以上長押し



- ◎ 強制的に再起動する操作のため、データおよび設定した内容などが消えてしまう場合がありますのでご注意ください。

セーフモードで起動する

動作不安定などの問題が生じたときは、診断用の起動モード「セーフモード」で起動します。

1 (サイドボタン) / 指紋センサーを2秒以上長押し

2 Samsungのロゴが表示されたら、音量DOWNボタンを押し続ける

セーフモードが起動すると画面の左下端に「セーフモード」と表示されます。

- ・セーフモードを終了するには、電源を入れ直してください。



- ◎ 音量DOWNボタンを押すタイミングによってはセーフモードが起動しないことがあります。その場合は本機を起動した状態で、(サイドボタン) / 指紋センサーを長押し→「電源OFF」をロングタッチ→「セーフモード」と操作するとセーフモードで再起動できます。
- ◎ 必要なデータを事前にバックアップした上でセーフモードをご利用ください。
- ◎ お客様ご自身で作成されたウィジェットが正常に動作しない場合があります。
- ◎ セーフモードは通常の起動状態ではないため、通常はセーフモードを終了してご利用ください。

画面をロックする / 画面ロックを解除する

画面をロックする

画面をロックすると、画面が消灯し、タッチパネルの誤動作を防止できます。

また、本機では、設定した時間が経過すると、自動的に画面が消灯して約5秒後に画面ロックがかかります。

1 画面点灯時に (サイドボタン) / 指紋センサーを押す

画面が消灯し、ロックされます。



- ◎ 「画面のタイムアウト」(▶P.88) で画面が消灯するまでの時間を変更できます。
- ◎ 本機をかばんなどに入れて持ち運ぶ際は、誤動作防止のため、必ず画面ロックを設定してください。また、かばんなどの中で本機の (サイドボタン) / 指紋センサーが押されないようにしてください。

画面ロックを解除する

ロック画面は、電源を入れたときや、(サイドボタン) / 指紋センサーを押して画面を点灯させたときに表示されます。

1 画面消灯時に (サイドボタン) / 指紋センサーを押す

ロック画面が表示されます。

2 画面を上下左右にフリック(スワイプ)して、画面ロックを解除



- ◎ 「画面ロックの種類を設定する」(▶P.90) で解除方法を設定している場合は、設定した方法で画面ロックを解除してください。解除方法を「なし」に設定している場合は、ロック画面は表示されません。

初期設定を行う

お買い上げ後、初めて本機の電源を入れたときは、自動的に初期設定画面が表示されます。画面の指示に従って、各機能を設定します。

- ・ネットワークとの接続や設定の省略などによっては操作が異なります。
- ・「スキップ」などをタップすると該当の設定を省略できます。

1 「日本語」が表示されていることを確認→「開始」

2 「確認すべき項目」の内容を確認してチェックを入れる→「同意する」

3 必要に応じて、別の端末の設定などをコピー

4 Wi-Fi®接続設定を行う(▶P.84)

5 必要に応じて、アプリとデータをコピー

6 Googleアカウントを設定

- ・Googleアカウントの設定画面が表示されます。Googleアカウントの設定について詳しくは、「Googleアカウントの設定をする」(▶P.28)をご参照ください。

7 必要に応じて端末の保護方法を設定

8 必要に応じて、Googleサービスについて設定

9 その他のアプリを確認→「OK」

10 必要に応じて、Samsungアカウントを設定

- ・Samsungアカウントの設定について詳しくは、「Samsungアカウントの設定をする」(▶P.28)をご参照ください。

11 Samsungサービスに関する法定情報を確認

12 必要に応じて、Samsungサービスの権限を設定

13 表示モードを選択→「次へ」

- ・表示設定の選択によって、表示画面が異なります。

14 「準備完了！」画面が表示されたら、「ホーム」

Googleアカウントの設定をする

本機にGoogleアカウントを設定すると、Gmail、Google PlayなどのGoogleサービスを利用できます。Googleアカウントの設定画面は、Googleアカウントが必要なアプリを初めて起動したときなどに表示されます。

1 Googleアカウントの設定画面→「アカウントを作成」→「個人で使用」／「子供用」／「仕事／ビジネス用」

Googleアカウントをすでにお持ちの場合は「メールアドレスまたは電話番号」をタップ→メールアドレスを入力→「次へ」をタップします。

2 画面の指示に従って操作



- ◎ Googleアカウントを設定しない場合でも本機をお使いになれますが、Gmail、Google PlayなどのGoogleサービスがご利用になれません。
- ◎ ログインするにはGoogleアカウントおよびパスワードが必要です。
- ◎ すでにGoogleアカウントを設定しており、新しいGoogleアカウントを作成する場合、表示される選択肢が異なる場合があります。

Samsungアカウントの設定をする

「紛失したデバイスを保護」(▶P.90)や「Store」(▶P.67)の一部の機能など、Samsungサービスを利用するには、あらかじめSamsungアカウントの設定を行う必要があります。Samsungアカウントの設定画面は、Samsungアカウントが必要なアプリを初めて起動したときなどに表示されます。

- リモートコントロールはSmartThings Findから操作できます。SmartThings Findの詳細については、以下のウェブサイトをご参照ください。
<https://smarthingsfind.samsung.com>

1 Samsungアカウントの設定画面→「パスワードを忘れたか、アカウントをお持ちでないですか?」→「アカウントを作成」

Samsungアカウントをすでにお持ちの場合は「Eメール／電話番号」→メールアドレス*を入力→「次へ」→パスワードを入力と操作してください。

※一部の国／地域では電話番号も入力可能です。

2 利用規約などの内容を確認しチェックを入れる→「同意する」

3 必要な項目を入力・設定→「アカウントを作成」

4 画面の指示に従って操作し、アカウントを認証する



- ◎ 設定したSamsungアカウントのパスワードは、本機を初期化するときなどに必要になります。メモを取るなどしてお忘れにならないようお気をつけください。

基本操作

基本操作	30
タッチパネルの使いかた	30
ナビゲーションバーの使いかた	30
ホーム画面を利用する	31
分割画面表示で表示する	32
エッジパネルを利用する	33
アプリを起動する	33
本機の状態を知る	34
基本的な操作を覚える	35
便利な機能	36
便利な機能の使いかた	36
文字入力	37
文字を入力する	37
文字列を選択／切り取り／コピー／貼り付ける	38
文字入力の設定をする	39
生体認証	39
顔認証機能を利用する	39
指紋認証機能を利用する	40

基本操作

タッチパネルの使いかた

本機のディスプレイはタッチパネルになっており、指で直接触れて操作します。

- タッチパネルは指で軽く触れるように設計されています。指で強く押ししたり、先がとがったもの(爪/ボールペン/ピンなど)を押し付けしないでください。
- 以下の場合にはタッチパネルに触れても動作しないことがあります。また、誤動作の原因となりますのでご注意ください。
 - 手袋をしたままでの操作
 - 爪の先での操作
 - 異物を操作面に乗せたままでの操作
 - 市販の保護フィルムやシールなどを貼った状態での操作
 - ディスプレイに水滴が付着または結露している状態での操作
 - 濡れた指または汗で湿った指での操作
 - 水中での操作

■ タップ/ダブルタップ

画面に軽く触れて、すぐに指を離します。また、2回連続で同じ位置をタップする操作をダブルタップと呼びます。

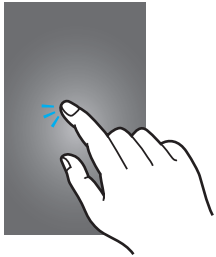

■ ドラッグ

アイコンなどの対象物に軽く触れたまま、目的の位置までなぞり、指を離します。

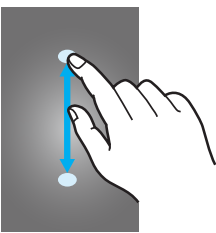

■ ピンチ

2本の指で画面に触れ、指を開いたり閉じたりします。

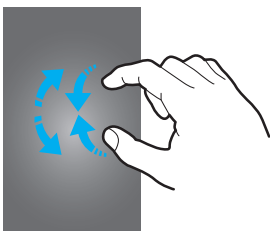

■ ロングタッチ

画面に軽く触れたまま、しばらくそのままにしておきます。画面が切り替われば指を離します。

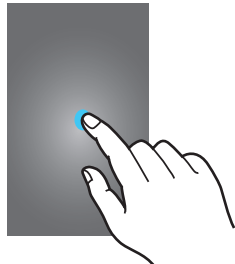

■ フリック(スワイプ)

画面に軽く触れて、上下左右に指を軽くはじきます。

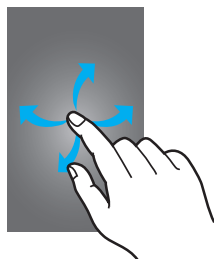

ナビゲーションバーの使いかた

画面下部に表示されるナビゲーションバーに、画面を操作するためのアイコンが表示されます。アイコンの名称と動作は次のとおりです。

アイコン	概要
≡	履歴ボタン 起動中のアプリ一覧やおすすめのアプリなどを表示します。 最近使用したアプリがある場合は、履歴一覧も表示します。
○	ホームボタン ホーム画面を表示します。また、ロングタッチするとGeminiを利用できます。
<	戻るボタン 1つ前の画面に戻ります。
🗣️ / ⌨️	🗣️ (音声入力ボタン) / ⌨️ (キーボードボタン) 🗣️ / ⌨️ をタップすると、音声入力/入力方法の設定を行うことができます。 • 🗣️ / ⌨️ をロングタッチ→「入力方法」/「音声入力」と操作すると、表示するボタンを切り替えます。 • アプリ一覧画面で「設定」→「一般管理」→「キーボードリストと初期設定」→「ナビゲーションバーにキーボードボタンを表示」をオンにすると、キーボードを利用するときに 🗣️ / ⌨️ が表示されます。



- ◎ アプリ一覧画面で「設定」→「ディスプレイ」→「ナビゲーションバー」と操作すると、ナビゲーションバーの表示の設定などができます。
- ◎ 履歴ボタンと戻るボタンの配置を入れ替えるには、アプリ一覧画面で「設定」→「ディスプレイ」→「ナビゲーションバー」→「他のオプション」と操作します。
- ◎ ≡ → [🗣️/⌨️] → 「設定」と操作すると、おすすめのアプリの履歴画面の表示/非表示などを設定できます。

ホーム画面を利用する

ホーム画面は複数の画面で構成されており、左右にフリック(スワイプ) (▶P.30) すると切り替えることができます。□をタップするとホーム画面を表示できます。



- ① **ウィジェット**
ウィジェットによっては、タップすると起動や操作ができます。
- ② **クイック検索ボックス**
タップすると検索画面が表示されます。
- ③ **アプリ/フォルダ**
 - アプリ: タップするとアプリを起動できます。
 - フォルダ: 複数のアプリアイコンをまとめたものをフォルダといいます。タップすると、フォルダ内のアプリ一覧が表示されます。
- ④ **ホーム画面の位置**
現在表示中の画面の位置が表示されます。
- ⑤ **ドック**
アプリ/フォルダを配置できます。ドックに配置されたアプリ/フォルダはホーム画面のページを左右に切り替えても常に表示されます。
- ⑥ **ナビゲーションバー(▶P.30)**
- ⑦ **エッジパネルハンドル(▶P.33)**



◎ 一部のアプリでは、ホーム画面やアプリ一覧画面でアイコンをロングタッチすると、ショートカットリストが表示されます。

ホーム画面をカスタマイズする

■ ショートカット/ウィジェットを追加する

ホーム画面にアプリやブックマークなどのショートカットや、ウィジェットを追加できます。ウィジェットとは、ホーム画面に追加して利用できるアプリです。

- 1 ホーム画面でアイコンのない壁紙部分をロングタッチ
 - アプリのショートカットを追加する場合は、ホーム画面を上フリック(スワイプ)し、手順4へ進みます。
- 2 「ウィジェット」
- 3 画面を上下にフリック(スワイプ)→ホーム画面に追加したいウィジェットの種類を選択
- 4 ホーム画面に追加したいウィジェットをロングタッチ
 - アプリのショートカットを追加する場合は、ホーム画面に追加したいアイコンをロングタッチ→「ホームに追加」と操作します。
- 5 ウィジェットを追加したい位置までドラッグして指を離す
 - データの選択や設定の画面が表示された場合は、画面の指示に従って操作してください。
 - ウィジェットをホーム画面の左端/右端までドラッグすると、他のページに移動できます。
 - サイズを変更できるウィジェットの場合は、サイズ調節の枠が表示されます。枠をドラッグしてサイズを変更できます。

■ フォルダを追加する

- 1 ホーム画面でフォルダにしたいアイコンをロングタッチ
- 2 フォルダとしてまとめたいアイコンまでドラッグして指を離す
- 3 フォルダ名を入力→「完了」

■ ショートカット／ウィジェット／フォルダを移動／削除する

ホーム画面に追加したショートカットやウィジェット、フォルダの表示位置を変更したり、削除したりできます。

1 ホーム画面で移動したいアイコンをロングタッチ

2 アイコンを移動したい位置までドラッグして指を離す

- ・アイコンをホーム画面の左端／右端までドラッグすると、他のページに移動できます。
- ・アイコンをロングタッチ→「削除」と操作すると、ホーム画面からアイコンを削除できます。



- ◎ ホーム画面に追加したアプリのショートカットを削除しても、アプリそのものを削除(アンインストール)するわけではありません。ただし、アイコンをロングタッチ→「アンインストール」→「OK」と操作すると、アプリを削除できます。

■ ホーム画面を並べ替える

ホーム画面の位置を入れ替えたり、追加／削除したりできます。

■ ホーム画面を並べ替える場合

1 ホーム画面でアイコンのない壁紙部分をロングタッチ

ホーム画面がサムネイル表示されます。

2 移動したいホーム画面のサムネイルをロングタッチ→移動したい位置までドラッグして指を離す

- ・ホーム画面のサムネイルの「」をタップすると、ホーム画面を削除できます。
- ・ホーム画面のサムネイルに「+」が表示されている場合は、タップするとホーム画面を追加できます。



- ◎ 「」をタップすると、標準ホーム画面(○をタップしたときに表示されるホーム画面)を切り替えることができます。



■ かんたんモードに切り替える

スマートフォン初心者でも使いやすいように、よく使う連絡先や電話などを大きなアイコンでホーム画面に表示できます。

1 アプリ一覧画面で「設定」→「ディスプレイ」→「かんたんモード」

2 「かんたんモード」の「」をタップして「」にする

ホーム画面が切り替わります。

- ・元のホーム画面に戻す場合は、ホーム画面で「」→「設定」→「ディスプレイ」→「かんたんモード」→「かんたんモード」の「」をタップして「」にします。

■ 分割画面表示で表示する

2つの画面を表示したり、ポップアップで異なるアプリを同時に使用できます。

- ・一部のアプリでは、本機能を利用できない場合があります。



《分割画面》

1 分割画面に表示するアプリを起動した状態で III 起動中のアプリのサムネイルが表示されます。

2 アプリのサムネイル上部のアイコンをタップ→「分割画面表示で起動」

3 分割表示したいもう1つのアプリをタップ



- ◎ 分割画面表示を終了するには、III →分割画面のサムネイルを上フリック(スワイプ)してください。

エッジパネルを利用する

お気に入りのアプリなどをエッジパネルに登録できます。

- 1 エッジパネルハンドルを画面の中央に向かってフリック(スワイプ)
エッジパネルが表示されます。







- エッジパネルをフリック(スワイプ)すると、エッジパネルを切り替えられます。
- エッジパネルがオフに設定されている場合、アプリ一覧画面で「設定」→「ディスプレイ」→「エッジパネル」→「」をタップして「」にすると、エッジパネルをオンに設定できます。

エッジパネルを設定する

- 1 エッジパネルハンドルを画面の中央に向かってフリック(スワイプ)
エッジパネルが表示されます。
- 2 「」
パネル設定画面が表示されます。
- 3 追加/削除したいエッジパネルにチェックを入れる/外す
 - ・エッジパネルの「編集」をタップすると、エッジパネルを編集できます。

登録するアプリを設定する

- 1 パネル設定画面で「アプリ」の「編集」をタップ
- 2 登録するアプリをタップ
 - ・登録中のアプリの「」をタップすると、登録しているアプリをエッジパネルから削除できます。
 - ・「」をタップすると、分割画面の表示方法や最近使用したアプリをエッジパネルに表示するかなどを設定できます。
 - ・分割画面表示中(▶P.32)に画面中央に表示される「」→「」→「アプリパネル」と操作すると、エッジパネルにアプリペアを作成できます。

エッジパネルハンドルを設定する

- 1 アプリ一覧画面で「設定」→「ディスプレイ」
- 2 「エッジパネル」→「ハンドル」
- 3 位置、スタイルなどを設定

アプリを起動する

アプリ一覧画面には、本機にインストールされているアプリのアイコンが表示されています。アイコンをタップしてアプリを起動できます。

- ・アプリアイコンをタップしてそれぞれの機能を使用すると、機能によっては通信料が発生する場合があります。

- 1 ホーム画面を上フリック(スワイプ)
アプリ一覧画面が表示されます。
 - ・1画面におさまらない場合は、左右にフリック(スワイプ)(▶P.30)すると、画面を切り替えられます。

- 2 使用するアプリのアイコンをタップ

アプリ一覧画面をカスタマイズする

アプリ一覧画面に表示されるアイコンの並び替えができます。

- 1 アプリ一覧画面で任意のアイコンをロングタッチ→移動したい位置までドラッグして指を離す
 - ・アプリ一覧画面の左端/右端までアイコンをドラッグすると、アイコンを他のページに移動できます。
 - ・アイコンをロングタッチして、表示される「アンインストール」や「無効」をタップすると、アプリをアンインストールしたり、無効にできます。フォルダの場合は、フォルダをロングタッチ→「削除」→「削除」と操作するとフォルダのみが削除され、フォルダ内のアプリはアンインストールされません。

本機の状態を知る

画面上部のステータスバーには本機の状態を示すアイコンが表示されます。ステータスバーの左側には不在着信や新着メール、実行中の動作などをお知らせする通知アイコン、右側には本機の状態を表すステータスアイコンが表示されます。



アイコンの見かた

■主な通知アイコン

アイコン	概要
	発信中／着信中／通話中
	不在着信あり
	新着Gmailあり
	新着＋メッセージあり
	データダウンロード中／完了
	データアップロード中／完了
	アラーム通知あり
	カレンダーの通知あり
	エラーメッセージあり
	ソフトウェア更新設定／確認中
	スクリーンショット完了
	非表示の通知情報あり



◎ 通知アイコンには、複数件の通知があったことを示す、アイコンが重なったデザインで表示されるものもあります。

■主なステータスアイコン

アイコン	概要	ページ
	電波の強さ レベル4 / 圏外	-
	電波の強さ (海外利用中)	-
	5Gデータ通信状態 ^{※1} 5Gデータ使用可能 / 5Gデータ通信中	-
	4G (LTE) データ通信状態 4G (LTE) データ使用可能 / 4G (LTE) データ通信中	-
	音声サービス利用不可	-
	無線LAN (Wi-Fi [®]) 通信状態 ^{※2} 無線LAN (Wi-Fi [®]) 使用可能 / 無線LAN (Wi-Fi [®]) 通信中	P.78
	Bluetooth [®] デバイスと接続中	P.79
	「通知をミュート」設定中	P.87
	機内モード設定中	P.84
	マナーモード(パイプ)設定中	P.87
	マナーモード(サイレント)設定中	P.87
	電池レベル状態 100% / 80% 充電中	P.25
	アラーム設定中	P.69
	位置情報測位中	-
	Wi-Fi [®] テザリング機能利用中	P.81
	カメラを利用中	-
	マイクを利用中	-

※1 「5G」エリア外では「4G」のネットワークがご利用いただけます。

※2 お使いのWi-Fi[®]環境によっては、Wi-Fi[®]マークの横にWi-Fi[®]規格の数字が表示される場合があります。

■通信状態

アイコン	音声サービス	データサービス
	利用可能	利用可能
	利用不可	利用可能
	利用可能	利用不可
	利用不可	利用不可

通知パネルについて

ステータスバーに通知アイコンが表示されているときは、通知パネルを開いて詳細を確認してください。

- 通知パネルを開くには、ステータスバーの右側を除いて画面を下にスライドします。通知パネルを閉じるには、画面を上にフリック(スワイプ)します。

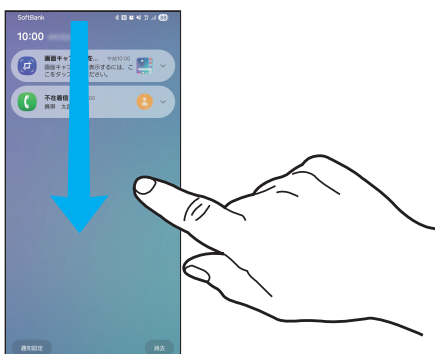

《通知パネル》

- 「通知設定」をタップすると、アプリの通知を設定できます。
- 「消去」をタップすると、進行中情報や通知情報(お知らせ)の表示を消去します。



クイック設定パネルについて

クイック設定パネルを開くと、各種機能のオン/オフの切り替えなどができます。

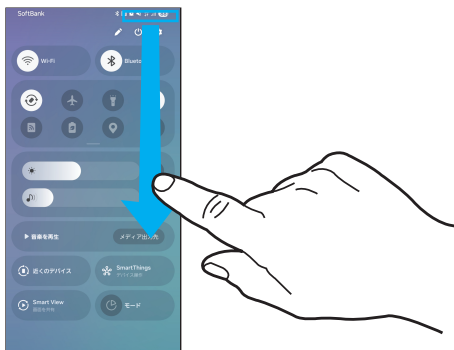
- クイック設定パネルを開くには、ステータスバー右側部分(下図の枠部分)から下にスライドします。クイック設定パネルを閉じるには、画面を上にフリック(スワイプ)します。



《クイック設定パネル》

- 「」などのボタンの部分を下にスライドすると、表示されていないアイコンを確認できます。
- より詳細な設定にアクセスするには、各アイコンをロングタッチします。「」をタップすると、表示アイコンのレイアウトなどを編集できます。



基本的な操作を覚える

ここでは、本機でよく使う操作を説明します。

縦横表示を切り替える

本機の向きに合わせて、自動的に画面の縦/横表示を切り替えることができます。



- クイック設定パネル(▶P.35)で「」をタップして自動回転をオフにすると、画面表示が固定されます。自動回転がオフのときは、本機を回転して表示される「」をタップすると画面が回転します。
- 表示中の画面によっては、本機の向きを変えても画面表示が切り替わらない場合があります。

項目を選択する

表示された項目やアイコンを選択するには、画面を直接タップします。

タブを切り替える

タブが表示されている画面では、表示/確認したいタブをタップすると画面を切り替えられます。



メニューを表示する

画面のメニューを表示するには、「」をタップ/入力欄や項目をロングタッチして表示する方法などがあります。

例:Wi-Fi設定画面で「」をタップする場合

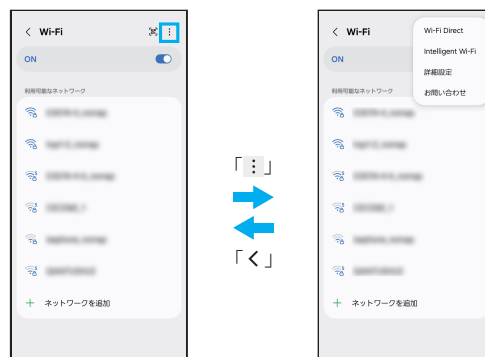

《Wi-Fi設定画面》

最近使用したアプリを表示する

最近使用したアプリを表示してアクセスできます。

1 III

最近使用したアプリが一覧で表示されます。

- 一覧からアプリをタップすると、アプリが起動します。
- 「全て閉じる」をタップすると一覧からすべてのアプリを削除します。
- アプリのサムネイル上部のアイコンをタップすると、アプリ情報の確認や分割画面表示などを実行できます。
- アプリのサムネイル上部のアイコンをタップ→「ポップアップ表示で起動」と操作すると、一部のアプリをポップアップで起動できます。
- アプリのサムネイル上部のアイコンをタップ→「このアプリをロック」と操作してロックしたアプリは、「全て閉じる」をタップしても一覧から削除されません。

画面の表示内容を画像として保存する

音量DOWNボタンと⏏(サイドボタン)／指紋センサーを同時に押すと、現在表示されている画面を画像として保存(スクリーンショット)できます。動作が完了するとステータスバーに📷が表示されます。



- ◎ 画像は、「ギャラリー」(▶P.64)の「画面キャプチャ」アルバムから見るができます。
- ◎ 起動中のアプリによっては、スクリーンショットが動作しない場合があります。
- ◎ スクリーンショット後に表示される画面キャプチャツールバーで「📷」をタップすると、画面をスクロールして表示できる領域を1枚の画像としてキャプチャし続けることができます。

便利な機能

便利な機能の使いかた

便利な機能を利用する前に、アプリ一覧画面で「設定」→「便利な機能」→利用する機能をオンにしてください。

※一部のアプリでは、利用できない機能があります。

■ラボ

お試し機能を使用できます。

- 一部の機能は正常に動作しない場合があります。

■サイドボタン

⏏(サイドボタン)／指紋センサーを2回押して起動するアプリを設定できます。

■マルチウィンドウ

分割画面表示について設定します。

■モーションとジェスチャー

▶P.37「モーションとジェスチャーの使いかた」

■片手モード

片手で本機を操作しやすいように、画面表示サイズの縮小などの設定をします。

■画面キャプチャ

スクリーンショット後に画面キャプチャツールバーの表示や画面キャプチャの保存形式などを設定できます。

■Game Booster設定

より良い環境でゲームをプレイできるように設定します。

■Galaxyアバター

アバターを作成し、さまざまな機能で使えます。

■デュアルメッセージャー

お気に入りのソーシャルアプリに別のアカウントでログインできます。

デュアルメッセージャーが利用可能なアプリはデュアルメッセージャー画面に記載されているアプリのみです。

モーションとジェスチャーの使いかた

■持ち上げて画面をON

本機を持ち上げると画面がONになります。

■ダブルタップして画面をON

ダブルタップ操作で画面がONになります。

■ダブルタップして画面をOFF

ホーム画面およびロック画面の何も無いスペースをダブルタップすると、画面がOFFになります。

■端末を持ち上げたときにお知らせ

不在着信がある状態で、本機を持ち上げると振動して通知します。

■伏せて消音

着信音やアラームの鳴動中などに本機を伏せると、消音します。

文字入力

文字を入力する

文字入力には、ソフトウェアキーボードを使用します。ソフトウェアキーボードは、連絡先の登録時やメール作成時などの文字入力画面で入力欄をタップすると表示されます。お買い上げ時はSamsungキーボードを利用できます。



- ◎ 使用状態によって各キーボードの表示や動作が異なる場合や、利用するアプリや機能専用のキーボードが表示される場合があります。
- ◎ キーボードを利用すると表示される  をタップしたときに利用する入力方法を選択できます (▶P.30)。

入力方法を切り替える

- 1 アプリ一覧画面で「設定」→「一般管理」→「キーボードリストと初期設定」→「標準キーボード」
- 2 利用したい入力方法を選択

キーボードのタイプを選択する

- 1 アプリ一覧画面で「設定」→「一般管理」→「Samsungキーボード設定」
- 2 「言語とタイプ」
- 3 「日本語」
 - ・ 「English (US)」をタップすると、英語のキーボードタイプを設定できます。
- 4 タイプを選択

Samsungキーボードで入力する

Samsungキーボード(日本語)は、QWERTYキーボード、テンキーフリックなしキーボード、テンキーフリックキーボード、テンキー8フリックキーボードの4種類のキーボードを利用できます。

- QWERTYキーボード: パソコンなどと同じキー配列のキーボードです。ローマ字入力となります。
- テンキーキーボード: 一般の携帯電話のようなキー配列のキーボードです。入力したい文字が割り当てられているキーを文字が入力されるまで数回タップして入力します。テンキーフリックキーボード、テンキー8フリックキーボードに設定している場合は、キーをロングタッチするとキーポップアップが表示され、入力したい文字が表示された方向にフリックしても入力できます。

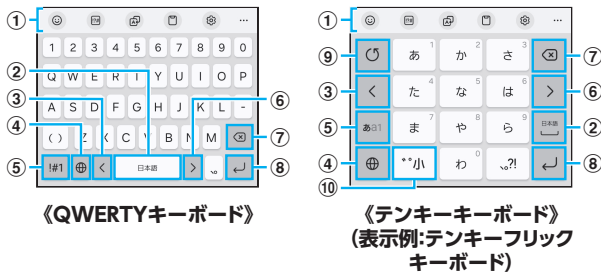

- ① キーボード追加機能が表示されます。
記号入力やキーボードの設定などの機能を利用できます。
 - 「...」をタップすると、追加機能の表示領域を広げます。キーボード追加機能の並び順を変更できます。
 - 文字が入力されている場合は、予測変換候補/通常変換候補が表示されます。候補をタップすると文字を入力できます。
- ② スペースを入力します。
 - 文字が入力されている場合は、通常変換候補から文字を選択できます。
- ③ カーソルを左に移動します。
- ④ 日本語/英語文字入力モードに切り替えます。
- ⑤ 数字/記号一覧を表示します。
- ⑥ カーソルを右に移動します。
 - 同じキーに割り当てられている文字を続けて入力するときにもタップしてください。
 - 「ワイルドカード予測」をオンにしている場合は、タップするとワイルドカード予測を利用できます。
- ⑦ カーソルの左側にある文字や記号などを削除します。
- ⑧ 操作状態や選択中の入力欄に対応したキーが表示され、入力した文字の確定や、改行、次の入力欄への移動などができます。
- ⑨ 確定前の文字を、キーをタップしたときと逆順に切り替えます(フリック入力時は切り替わりません)。
- ⑩ 濁点/半濁点を付けます。

ワイルドカード予測を利用する

「ワイルドカード予測」をオンに設定している場合に利用できます。
「ワイルドカード予測」をオンに設定するには、アプリ一覧画面で「設定」→「一般管理」→「Samsungキーボード設定」→「日本語入力オプション」→「ワイルドカード予測」の「」をタップして「」にしてください。

文字列を選択/切り取り/コピー/貼り付ける

1 入力した文字列をロングタッチ

アイコン(●/●など)が表示され、間にある文字列が選択されます。アイコンをドラッグして、選択範囲を変更できます。

2 利用する機能をタップ

切り取り	選択した文字列を切り取り/コピーします。
コピー	切り取り/コピーした文字列はクリップボードに保存されます。
貼り付け ^{※1}	切り取り/コピーした文字列を貼り付けます。

※1 切り取り/コピーの操作後など、クリップボードにテキストデータが保存されている場合に表示されます。



- アプリによっては、利用できない機能があります。
- 手順2以外の文言が表示される場合があります。
- 文字入力欄をタップすると、アイコン(●など)が表示されます。アイコンをドラッグすると、カーソルを移動できます。アイコンをタップすると「貼り付け」「クリップボード」などを利用できます。

文字入力の設定をする

Samsungキーボードの設定を行う

1 アプリ一覧画面で「設定」→「一般管理」→「Samsungキーボード設定」

2 言語とタイプ	入力言語やそのキーボードタイプなどを設定します。
日本語入力オプション	フリック入力、音声入力、マッシュルームなどの設定をします。
予測テキスト	予測変換候補を表示するかを設定します。
自動置換	文字を入力すると変換候補が提示されます。スペースボタンなどをタップすると、提示された候補が入力されます。
テキストの修正提案	入力したテキストのスペルと文法を確認できます。
絵文字の候補を表示	絵文字の候補を表示するかを設定します。
入力中にスタンプの候補を表示	入力中にスタンプの候補の表示方法などを設定します。
よく使うフレーズ	よく使うフレーズを追加します。
他の入力オプション	自動大文字変換や自動スペース入力などの設定をします。
キーボードのツールバー	キーボードのツールバーの表示/非表示を設定します。
高コントラストキーボード	キーボードの色をより鮮明に変更します。
テーマ	キーボードのテーマを設定します。
モード	縦横画面でのキーボードの表示モードを設定します。
サイズと透明度	キーボードのサイズと透明度を調整します。
レイアウト	キーボードの数字ボタンを表示するかなどのレイアウトを設定します。
文字サイズ	キーボード上の文字サイズを設定します。
カスタム記号	カスタム記号を設定します。
スワイプ、タッチ、フィードバック	キーボードのスワイプコントロールやロングタッチの認識時間などの設定をします。
画面キャプチャをクリップボードに保存	画面キャプチャをクリップボードに保存するかを設定します。
使用する他社のコンテンツを選択	キーボードを利用時に関連するコンテンツを取得します。
初期設定にリセット	キーボード設定のリセットや予測テキストの学習データの消去などができます。
Samsungキーボードについて	Samsungキーボードのバージョンなどを確認できます。
お問い合わせ	お問い合わせ方法などが表示されます。

生体認証

顔認証機能を利用する

本機の所有者の顔を認識してセキュリティの認証ができません。

顔認証利用時のご注意

- 双子などの見た目が似ている他の人でもロック解除ができる場合があります。
- 顔認証の安全性はパターン、PIN、パスワードまたは指紋よりも劣ります。

顔登録時のご注意

- 登録の際は、メガネ、帽子、マスクの着用、ひげや化粧の濃さなどの状態をよく確認してください。
- 薄暗い環境やカメラのレンズが汚れたまま登録しないでください。
- 認識の成功率を高めるために、画像がぼやけていないことを確認してください。

顔認証を登録する

1 アプリ一覧画面で「設定」

2 「セキュリティおよびプライバシー」→「画面ロックと生体認証」→「顔認証」

- すでにいずれかのロック解除方法を設定している場合は、認証操作を行ってください。

3 「PIN、顔認証」、「パスワード、顔認証」、「パターン、顔認証」のいずれかのロック解除方法を設定

4 表示内容を確認→「続行」→「続行」→「登録」

5 画面の指示に従って操作

顔認証の操作をする

1 ロック画面表示中に、フロントカメラに顔を向ける



- ◎ 顔が正しく認識されない場合は、顔認証登録時に指定したロック解除方法を使用してください。

顔認証の設定をする

1 アプリ一覧画面で「設定」

2 「セキュリティおよびプライバシー」→「画面ロックと生体認証」→「顔認証」

3 登録したロック解除方法を入力

4 各項目を設定

指紋認証機能を利用する

指紋認証機能は、指紋センサーに指を押し当てて行う認証操作です。指紋認証機能を使用すると、ロック画面の解除や Samsung アカウントへの認証操作などを行えます。

指紋認証利用時のご注意

- 本機能は指紋の特徴情報を認証に利用するためのものです。このため、指紋の特徴情報が少ないお客さまの場合は、指紋認証機能が利用できないことがあります。
- 指紋の登録には同じ指で繰り返し読み取る必要があります。異なる指で登録を行わないでください。
- 認証性能（正しく指を置いた際に指紋が認証される性能）は、お客さまの使用状況により異なります。指が濡れている、汗をかいている、または手が乾燥しているなど、指の状態によっては指紋の登録が困難になったり、認証性能が低下することがあります。その場合、手を洗う、手を拭く、認証する指を変えるなど、お客さまの指の状態に合わせて対処することで、認証性能が改善されることがあります。
- 指紋の登録の際は、指紋センサーに指を置き、振動したら指を離し、これを繰り返します。指紋の端までスキャンできるように毎回指の位置を変えてください。
- 指紋の登録や認証の際は、指紋センサーに軽く指を置き、指紋センサーのボタンを押さないようにしてください。
- 指を曲げたり、指先だけで指紋センサーに触れたりすると、正常に認識できないことがあります。
- 指を置く力が弱かったり指の離し方が速すぎたりすると、正常に認識できないことがあります。
- できるだけ指紋の渦の中心を指紋センサーの中心に置いてください。
- 指紋センサーに指を置いたまま指紋の登録や認証を開始すると、起動できない場合があります。指を離して操作をやり直してください。
- 指紋認証技術は完全な本人認証・照合を保証するものではありません。異なる2つの指紋を指紋センサーが誤認識する可能性は非常に低いですが、特徴が非常に似た異なる指紋を同一の指紋と認識する可能性があります。当社では本機を使用されたこと、または使用できなかったことによって生じるいかなる損害および逸失利益に関しても、一切責任を負いかねますのであらかじめご了承ください。

指紋センサー利用時のご注意

- 指紋センサー表面や操作する指先に水滴や汚れが付着した場合は誤動作の原因となります。柔らかい布で水滴・汚れを取り除いてご使用ください。また、水分により指先がふやけた場合でも、誤動作の原因となる場合があります。
- ぶつかけたり、強い衝撃を与えたりしないでください。故障および破損の原因となる場合があります。また、指紋センサー表面をひっかいたり、先のとがったものでつついたりしないでください。
- 本機の指紋センサーは側面にあります。爪やストラップの金具など硬いものを押し付けると、指紋センサー表面に傷が付くことがあります。
- 泥などで指紋センサー表面が汚れたり、表面に傷が付いたりすると、故障および破損の原因となる場合があります。
- ほこりや皮脂などの汚れ、汗などの水分が付着したり結露が発生すると、指紋の読み取りが困難になったり、認証性能が低下することがあります。指紋センサー表面はときどき清掃してください。
- 指紋の登録失敗や認証失敗が頻発する場合は、指紋センサー表面を清掃してください。現象が解消されることがあります。

指紋認証機能を設定する

指紋を登録したり、利用する機能を設定したりします。

- ロック画面の解除操作の設定については「画面ロックの種類を設定する」(▶P.90)をご参照ください。

指紋を登録する

- 1 アプリ一覧画面で「設定」
- 2 「セキュリティおよびプライバシー」→「画面ロックと生体認証」→「指紋認証」
 - すでにいずれかのロック解除方法を設定している場合は、認証操作を行ってください。
- 3 「PIN、指紋認証」、「パスワード、指紋認証」、「パターン、指紋認証」のいずれかのロック解除方法を設定
- 4 表示内容を確認→「続行」→「続行」→「完了」
- 5 画面の指示に従って操作

画面ロックの解除方法として利用する場合

以下は、指紋を登録してある場合の操作です。

- 1 アプリ一覧画面で「設定」
- 2 「ロック画面」
- 3 「画面ロックと生体認証」→登録したロック解除方法を入力
- 4 「指紋認証」→「指紋ロック解除」の「」をタップして「」にする

指紋を削除する

- 1 アプリ一覧画面で「設定」
- 2 「セキュリティおよびプライバシー」→「画面ロックと生体認証」→「指紋認証」
- 3 登録したロック解除方法を入力
- 4 削除する指紋をロングタッチ→「削除」→「削除」

指紋認証を行う

- 1 画面消灯時またはロック画面表示中に、指紋センサーに指を置く
 - 正しく認証されない場合は、指を指紋センサーから離し、もう一度指紋センサーに指を置いてください。



◎ 指紋が正しく認証されない場合は、指紋登録時に指定したロック解除方法を使用してください。

電話・連絡先

電話	42
電話をかける	42
電話を受ける	43
VoLTEを利用する	44
HD Voiceについて	44
伝言メモを利用する	44
自分の電話番号を確認する	44
通話関連機能の設定をする	45
オプションサービス	46
オプションサービスについて	46
連絡先	47
連絡先を登録する	47
連絡先を確認／編集する	48
連絡先から電話をかける	48
連絡先のメニューを利用する	48
連絡先をインポート／エクスポートする	48

電話

通話中の手順は、通話画面が最大化の場合で記載しています。

電話をかける

1 ホーム画面で「☎」

- キーボード画面が表示されない場合、「キーボード」タブをタップしてください。

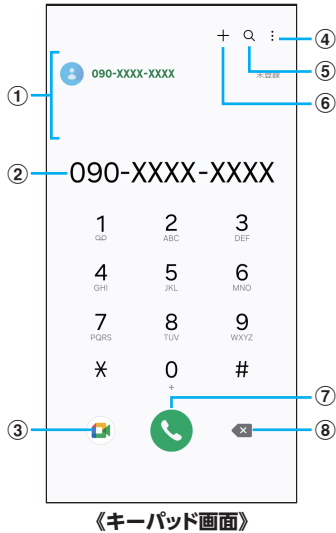

① 検索結果欄

番号を入力するとに連絡先や履歴などが検索され、入力候補が表示されます。

② 電話番号入力欄

入力した電話番号が表示されます。

③ Google Meet

ビデオ通話ができます。

④ メニュー

メニューを表示します(▶P.45)。

⑤ 検索

タップすると、名前や電話番号で連絡先や通話履歴を検索できます。

⑥ 連絡先に登録

入力した電話番号を連絡先に登録します。

⑦ 発信キー

⑧ 削除キー

カーソルの左側にある番号を削除します。

2 相手の電話番号を入力

- スピードダイヤルを登録して電話をかけることもできます(▶P.43)。

3 「☎」

通話画面が表示されます。

4 通話が終了したら「🔴」

■ キーボード画面のメニューを利用する

1 キーボード画面→「☰」

2	2秒間の停止を追加 ^{*1}	「,」を入力します。電話番号に続けて「,」と番号を入力して発信すると、発信してから約2秒後にプッシュ信号(番号)が自動的に送信されます。
	待機を追加 ^{*1}	「;」を入力します。電話番号に続けて「;」と番号を入力して発信すると、電話がつながって「はい」をタップしたときにプッシュ信号(番号)が送信されます。
	メッセージを送信 ^{*1}	メッセージを作成・送信します。
	スピードダイヤル番号	▶P.43 「スピードダイヤル番号を登録する」
	キーボードで起動／前回の表示で起動 ^{*2}	「電話」アプリを起動したときの画面の表示方法を設定します。
	設定	▶P.45 「通話関連機能の設定をする」

※1 キーボード画面で番号を入力すると表示されます。

※2 キーボード画面で番号が入力されていないときに表示されます。

■ 通話中に利用できる操作

通話中は以下の操作が行えます。

操作	説明
録音／録音を停止	通話の録音を開始／停止します。
通話を保留／通話を再開	通話を保留／再開します。
Bluetooth	Bluetooth [®] 対応機器と接続してハンズフリーで通話します。
スピーカー	相手の声をスピーカーから流してハンズフリーで通話します。
消音	自分の声を相手に聞こえないようにします。
キーボード／非表示	キーボードを表示／非表示します。

■ 通話画面のメニューを利用する

1 通話画面→「☰」

2	通話を追加	別の相手に電話をかけることができます。
	連絡先に追加	通話中の電話番号を連絡先に登録します。 • 電話番号が連絡先に登録されている場合、「連絡先を表示」と表示されます。タップすると、連絡先の詳細を表示します。
	メッセージを送信	メッセージを作成・送信します。

■スピードダイヤル番号を登録する

スピードダイヤル番号を登録すると、キーパッド画面で短縮番号をロングタッチして簡単に電話をかけることができます。

2桁以上の短縮番号を利用する場合は、最後の桁をロングタッチしてください。

1 キーパッド画面→「:」→「スピードダイヤル番号」

スピードダイヤル番号設定画面が表示されます。

2 短縮番号(2～999)を選択

3 [人]→連絡先を選択



- ◎ 短縮番号1には留守番電話が登録されており、変更／削除できません。
- ◎ スピードダイヤル番号設定画面では、登録済みの短縮番号をタップしてメッセージ送信や電話発信ができます。
- ◎ 短縮番号を削除するには、スピードダイヤル番号設定画面で短縮番号の「-」をタップします。

■緊急通報位置通知について

緊急通報を行うと、お客様が発信した際の位置情報を緊急通報受理機関(警察など)へ通知します。このシステムを「緊急通報位置通知」といい、受信している基地局測位情報を元に算出した位置情報を通知します。



- ◎ お申込み料金、通信料は一切かかりません。
- ◎ お客様の発信場所や電波の受信状況によっては、正確な位置が通知されないことがあります。必ず口頭で、緊急通報受理機関へお客様の発信場所や目的をお伝えください。
- ◎ 「184」を付けて発信するなど、発信者番号を非通知にして緊急通報を行ったときは、位置情報は通知されません。ただし、人命などに差し迫った危険があると判断したときは、緊急通報受理機関がお客様の位置情報を取得することがあります。
- ◎ 国際ローミングを使用しているときは、位置情報は通知されません。

履歴を利用して電話をかける

履歴では、発信履歴、着信履歴、不在着信履歴、着信拒否履歴を一覧で確認できます。

1 ホーム画面で「☎」→履歴タブ

履歴画面が表示されます。

- ☎ : 着信
- ☎ : 発信
- ☎ : 不在着信
- ☎ : 拒否した着信
- ☎ : 「番号指定ブロック」(▶P.45)を設定することで自動的に拒否した着信

2 かけたい相手を選択

3 「☎」

「☎」をタップすると履歴詳細画面が表示されます。



- ◎ 「☎」をタップするとメッセージを作成できます。
- ◎ 「☎」をタップするとビデオ通話を実行できます。
- ◎ 履歴画面で履歴を左にスライドするとメッセージ送信、右にスライドすると電話発信ができます。

電話を受ける

1 「☎」を円の外までドラッグ／スライド

- ・「着信中」ポップアップ画面が表示された場合は、「☎」をタップしてください。

2 通話が終了したら「☎」

■着信を拒否する場合

1 「☎」を円の外までドラッグ／スライド

- ・着信音が止まって電話が切れ、相手の方には音声ガイダンスでお知らせします。
- ・「着信中」ポップアップ画面が表示された場合は、「☎」をタップしてください。

■着信に伝言メモで応答する

伝言メモを設定していなくても、手動で起動できます。

1 着信中に「メッセージを送信」を上スライド

- ・「着信中」ポップアップ画面が表示された場合は、「メッセージを送信」をタップしてください。

2 「伝言メモ」

■着信を拒否してメッセージ(SMS)を送信する

1 着信中に「メッセージを送信」を上スライド

- ・「着信中」ポップアップ画面が表示された場合は、「メッセージを送信」をタップしてください。

2 送信するクイック拒否メッセージをタップ

- ・「新しいメッセージを作成」をタップすると、メッセージを作成して送信できます。



- ◎ 既存のクイック拒否メッセージを編集できます。操作については、「クイック拒否メッセージを編集する」(▶P.45)をご参照ください。

VoLTEを利用する

VoLTE (Voice over LTE) とは、LTEを利用した音声通話システムです。

- ソフトバンク／ワイモバイルのVoLTE対応機との間で利用できます。また、本機／相手機共に、SoftBank 4G LTE (FDD LTE) サービスエリア内にいること、「ネットワークモード」が「LTE優先」であることの両方を満たす必要があります。
- VoLTE国際ローミングの対象国・地域については下記のウェブサイトを参照ください。

ソフトバンクの場合

<https://www.softbank.jp/mobile/service/global/overseas/other-services/volte/>

ワイモバイルの場合

https://www.ymobile.jp/service/global_roaming/



- ◎ VoLTEを利用しないようにするには、アプリ画面で「設定」→「接続」→「モバイルネットワーク」→「ネットワークモード」→「3G優先」をタップします。
- ◎ VoLTEは4Gサービスを利用します。本機の4Gサービスが無効になっているときは、利用できません。VoLTEが利用できないときは、アプリ画面で「設定」→「接続」→「モバイルネットワーク」→「ネットワークモード」→「5G優先」または「LTE優先」になっていることを確認してください。

HD Voiceについて

HD Voiceは、低音から高音まで幅広い範囲の音域に対応しており、より自然でクリアな音声通話が可能になります。

- ソフトバンク／ワイモバイルのHD Voice対応機との間で利用できます。
- HD Voiceは、VoLTEに対応しています。VoLTEと組み合わせることで、さらに高い品質の音声通話が可能になります。



伝言メモを利用する

伝言メモを設定すると、電話に回答できないときに応答メッセージを再生し、相手の音声を録音できます。1件あたりの最大録音時間は約13時間です。

1 ホーム画面で「」→「」→「設定」→「伝言メモ設定」

2	メッセージで自動応答	伝言メモでの応答を毎回自動で行うかを設定します。
	応答メッセージを再生するまでの時間	伝言メモで応答するまでの時間を設定します。
	言語	応答メッセージの言語を設定します。
	録音済み伝言メモ	録音済み伝言メモ一覧画面を表示します。



- ◎ 録音された伝言メモがある場合は、ステータスバーを下にスライド→「新しい録音メッセージ」と操作すると、録音済み伝言メモ一覧画面が表示され、録音された伝言メモを確認できます。
- ◎ 録音された伝言メモを削除するには、録音済み伝言メモ一覧画面で「」→「編集」→削除する伝言メモにチェックを入れる→「」→「削除」→「OK」と操作します。

自分の電話番号を確認する

- 1 アプリ一覧画面で「設定」→「端末情報」
 - 「電話番号」に自分の電話番号が表示されます。

通話関連機能の設定をする

1 ホーム画面で「」→「」→「設定」

通話設定画面が表示されます。

2	通話を録音	通話の自動録音	選択した番号に発着信した通話を自動的に録音するかを設定します。	
		録音後に通知を表示	通話の録音が完了した後に、通知するかを設定します。	
		通話の録音ファイル	通話時に録音したファイルを確認できます。	
		保存先	録音ファイルの保存先を設定します。 ・ microSDカードを挿入している場合のみ表示されます。	
		1カ月以上前の録音ファイルを削除	1カ月以上前の録音ファイルを削除します。	
	番号指定ブロック		▶P.45 「番号指定ブロックの設定をする」	
	発着信画面の背景		発着信時に表示する画像などを設定します。	
	発信者情報		発信者に関する詳細情報の表示などを設定します。	
通話通知と着信音		通話開始時にバイブ	通話開始時に本機を振動させるかを設定します。	
		通話終了時にバイブ	通話が終了したときに本機を振動させるかを設定します。	
		通話開始時に音を再生	通話開始音を鳴らすかを設定します。	
		通話終了時に音を再生	通話終了音を鳴らすかを設定します。	
		通話中にアラーム／通知音を許可	通話中にアラームなどの通知音を許可するかを設定します。	
		着信音	電話着信音などを設定します。	
		着信時のバイブ	着信のバイブレーションのパターンなどを設定します。	
		着信時にバイブ	電話の着信時に、バイブレーションも動作するかを設定します。 ・ マナーモード設定中は表示されません。	
		キーパッドタップ時に音を再生	キーパッドをタップしたときに音を鳴らすかを設定します。	
		キーパッドタップ時にバイブ	キーパッドをタップしたときにバイブレーションが動作するかを設定します。	
	通話応答／終了		着信に応答するジェスチャー	着信に応答するジェスチャーを選択します。
			スピーカーを使用して応答	ヘッドセットおよびBluetooth®デバイスがない場合はスピーカーを使用します。
			発信者名を読み上げ	発信者の名前を読み上げるかを設定します。
		自動応答	ヘッドセットやBluetooth®デバイスが接続された状態で着信した場合、設定した時間が経過すると自動的に応答します。	
		「音量アップ」を押して着信に応答	音量UPボタンを押して着信に応答するかを設定します。	
	サイドボタンを押して通話終了	⏏ (サイドボタン) / 指紋センサーを押して通話を終了するかを設定します。		
	クイック拒否メッセージ		▶P.45 「クイック拒否メッセージを編集する」	

アプリ使用中の着信画面表示	他のアプリを使用時の着信表示方法を設定します。	
伝言メモ設定	▶P.44 「伝言メモを利用する」	
通話サービス設定	発信規制などについて設定できません。	
留守番電話	留守番電話に関して設定します。	
付加サービス	発信者番号表示について設定できません。	
その他の通話設定	番号が未登録の連絡先を非表示	電話番号が登録されている連絡先のみを「連絡先」タブに表示します。
	スワイプして発信／メッセージ送信	「電話」または「連絡先」アプリで、連絡先または電話番号をフリック(スワイプ)して発信やメッセージ送信を行うかを設定します。
権限	本アプリに関する権限を確認できます。	
電話アプリについて	本アプリについての情報を確認できます。	
お問い合わせ	お問い合わせ方法などが表示されません。	

番号指定ブロックの設定をする

あらかじめ「番号指定ブロック」(▶P.45)に電話番号を追加しておくと、着信を自動的に拒否します。

■「番号指定ブロック」に電話番号を追加する

着信を拒否する電話番号を登録します。

1 通話設定画面→「番号指定ブロック」

- ・ 「不明な番号からの着信をブロック」をオンにすると、不明な番号からの着信を拒否します。

2 拒否したい電話番号を入力

- ・ 「履歴」／「連絡先」をタップすると、通話履歴や連絡先から電話番号を選択できます。

3 「+」

クイック拒否メッセージを編集する

電話に応答できないときに送信するメッセージ(SMS)を編集します。

1 通話設定画面→「クイック拒否メッセージ」

クイック拒否メッセージ一覧画面が表示されます。

2 編集したいクイック拒否メッセージを選択

3 クイック拒否メッセージを編集→「保存」



- ◎ クイック拒否メッセージを新規作成する場合は、「新規メッセージを作成」欄にクイック拒否メッセージを入力→「+」と操作します。
- ◎ クイック拒否メッセージ一覧画面で、削除したいクイック拒否メッセージの「-」をタップすると、クイック拒否メッセージを削除できます。

オプションサービス

便利な音声電話用オプションサービスが利用できます。



オプションサービスについて

ソフトバンク／ワイモバイルでは次のオプションサービスが利用できます。

サービス名	説明
転送電話サービス	圏外時や電話を受けられないとき、あらかじめ指定した電話番号へ転送します。
留守番電話プラス*	圏外時や電話を受けられないとき、留守番電話センターで伝言をお預かりします。
割込通話*	通話中にかかってきた電話を受けることができます。
グループ通話*	複数の相手と同時に通話できます。
発信者番号通知サービス	お客様の電話番号を相手に通知したり、通知しないようにしたりできます。
発着信規制サービス	電話発着信を状況に合わせて制限できます。
一定額ストップサービス*	ご利用金額が設定額を超えた場合、発信(音声発信・メールサービス・パケット通信)を停止します。
ナンバーロック*	かかってきたいたずら電話や迷惑電話などを次から着信しないように設定できます。



* 別途お申し込みが必要です。

転送電話サービスを利用する

- 1 ホーム画面で「」→「」→「設定」→「通話サービス設定」→「留守番電話・転送電話」
 - ・ 画面の指示に従って操作します。



留守番電話プラスを利用する

ご利用いただく際には、別途お申し込みが必要です。

- 1 ホーム画面で「」→「」→「設定」→「通話サービス設定」→「留守番電話・転送電話」
 - ・ 画面の指示に従って操作します。



割込通話を利用する

ご利用いただく際には、別途お申し込みが必要です。

- 1 ホーム画面で「」→「」→「設定」→「通話サービス設定」→「割込通話」の「」
 - ・ 画面の指示に従って操作します。
 - ・ 通話中に電話がかかってくると、割り込み音が鳴ります。

グループ通話を利用する

ご利用いただく際には、別途お申し込みが必要です。

- 1 通話画面→「」→「通話を追加」
- 2 追加する相手の電話番号を入力し「」
 - ・ 画面の指示に従って操作します。



発信者番号通知サービスを利用する

- 1 ホーム画面で「」→「」→「設定」→「付加サービス」→「発信者番号表示」

発着信規制サービスを利用する

特定の電話番号に電話やSMSが発着信できないように制限します。

- ・ 発着信規制中に電話やSMSを発信しようとする、発信できない旨のメッセージが表示されます。お客様がご利用になる地域によっては、表示されるまでに時間がかかることがあります。
- ・ エリアによりSMSの送信は制限できない場合があります。

- 1 ホーム画面で「」→「」→「設定」→「通話サービス設定」→「発信規制」／「着信規制」
 - ・ 画面の指示に従って操作します。

連絡先

連絡先を登録する

電話帳(連絡先)の連絡先画面では、連絡先の各種情報が表示されます。連絡先に写真を追加することもできます。



- ◎ 電話帳に登録したデータは、電池残量の少ない状態で放置したりすると、消失または変化してしまうことがあります。また、事故や故障でも同様の可能性があります。大切な電話帳などは、控えをとっておかれることをおすすめします。なお、電話帳が消失または変化した場合の損害につきましては、当社では責任を負いかねますのであらかじめご了承ください。
- ◎ 「アカウントを登録する」(▶P.93)を利用して、サーバーに保存されたGoogleの連絡先などと本機の連絡先を同期できます。

1 アプリ一覧画面で「連絡先」

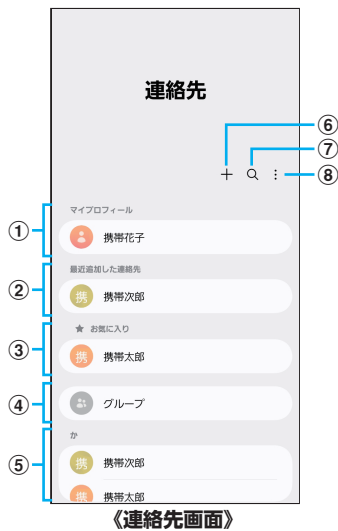

《連絡先画面》

- ① **マイプロフィール**
(▶P.47 「マイプロフィールを編集する」)
- ② **最近追加した連絡先**
- ③ **お気に入りの連絡先**
- ④ **グループ**
連絡先の登録時に設定したグループ別に、連絡先を管理・利用できます。
- ⑤ **連絡先一覧**
連絡先をタップすると連絡先詳細画面が表示されます。アイコンをタップして電話発信やメッセージ送信などの操作ができます。
- ⑥ **新規登録**
連絡先を新規登録します。
- ⑦ **検索**
名前や電話番号などで、連絡先を検索できます。
- ⑧ **メニュー**
メニューを表示します。

2 「+」

連絡先の新規登録の画面が表示されます。

- Googleアカウントなどを設定した場合、初めて新規登録を行うときに「連絡先の保存先」のポップアップ画面が表示されます。画面の指示に従って、保存先を選択してください。

3 名前を入力

名前入力欄の右側に表示されている「✓」をタップすると敬称などを入力できます。

4 必要に応じて、他の項目を入力・設定

5 「保存」

連絡先をお気に入りに追加する

1 連絡先画面→追加したい連絡先をタップ

連絡先詳細画面が表示されます。

2 「お気に入り」の「☆」(白色)をタップして「★」(黄色)にする

連絡先画面の「お気に入り」欄に追加されます。

マイプロフィールを編集する

1 連絡先画面→マイプロフィールをタップ

- マイプロフィール未登録の場合、本機の電話番号が表示されます。
- 初期設定時にSamsungアカウントなどを登録した場合、アカウントに登録している情報は自動的にマイプロフィールに反映されます。

2 「編集」→必要な項目を入力→「保存」

連絡先を確認／編集する

- 1 連絡先画面→確認／編集したい連絡先をタップ
連絡先詳細画面が表示されます。

■ 連絡先を編集する場合

連絡先詳細画面→「編集」と操作します。



- ◎ 連絡先画面で連絡先を左にフリック(スワイプ)するとメッセージを作成して送信、右にフリック(スワイプ)すると電話発信ができます。

グループ分けした連絡先を確認する

連絡先の登録時に設定したグループ別に、連絡先を管理・利用できます。

- 1 連絡先画面 → 「グループ」
グループ一覧が表示されます。
- 2 確認したいグループをタップ→連絡先をタップ
連絡先詳細画面が表示されます。

■ グループを追加／編集する

- 1 連絡先画面 → 「グループ」
- 2 「+」
 - ・登録済みのグループを編集するには、連絡先画面 → 「グループ」→編集したいグループをタップ→「◇」と操作します。
- 3 グループ名を入力
- 4 「メンバーを追加」→追加したい連絡先にチェックを入れる→「完了」
- 5 「保存」



- ◎ 連絡先画面 → 「グループ」→削除したいグループをタップ→「:」→「グループを削除」→「グループのみを削除」／「グループを削除してメンバーをごみ箱に移動」と操作すると、グループを削除できます。「グループのみを削除」を選択した場合、メンバーは連絡先から削除されません。

連絡先から電話をかける

- 1 連絡先画面→電話をかけたい連絡先をタップ
 - ・連絡先を右にフリック(スワイプ)しても、電話をかけられます。

- 2 「☎」

連絡先のメニューを利用する

連絡先画面で「:」をタップするとメニュー項目が表示され、連絡先の削除、共有などの操作が行えます。

連絡先をインポート／エクスポートする

連絡先をストレージ(本機)、microSDカードやSIMカードへインポート／エクスポートできます。

- ・連絡先によっては、データの一部がインポート／エクスポートされない場合があります。

インポートする

ストレージ(本機)、microSDカードやSIMカードに保存されている連絡先をインポートします。

- 1 連絡先画面→「:」→「設定」
- 2 「連絡先をインポート」
- 3 「本体」→連絡先を選択→「完了」
 - ・「本体」を選択した場合は「内部ストレージ」や「外部SDカード」などをタップして、連絡先がエクスポートされているフォルダを選んで、インポートしたい連絡先を選択してください。
- 4 「本体」→「インポート」
Googleアカウントなどを設定している場合は、アカウント名を選択できます。
- 5 「OK」

エクスポートする

連絡先をストレージ(本機)、microSDカードやSIMカードへエクスポートします。

- 1 連絡先画面→「:」→「設定」
- 2 「連絡先をエクスポート」
- 3 「内部ストレージ」／「外部SDカード」／「SIM 1」→「エクスポート」
 - ・「内部ストレージ」／「外部SDカード」を選択した場合は、すべての連絡先がエクスポートされます。
 - ・「SIM 1」を選択した場合は、エクスポートしたい連絡先を選んでエクスポートできます。
- 4 「OK」

メール

+メッセージ	50
+メッセージのご利用にあたって	50
+メッセージのご利用方法を確認する	50
連絡先を登録する	50
公式アカウントを登録する	50
メッセージを送信する	50
グループを作る・グループに送信する	50
+メッセージを設定する	51
Y!mobileメール	51
Y!mobileメールアドレスを利用する.....	51
Y!mobileメールを送信する.....	51
Y!mobileメールを受信する.....	51
Y!mobileメールのメニューを利用する.....	51
Gmail	52
Gmailを送信する	52
Gmailを受信する	52
Gmailのメニューを利用する	52

+メッセージ

「+メッセージ」アプリは、電話番号でメッセージのやりとりができるアプリです。

ご利用時に一部機能が更新されている場合があります。その場合は、下記のウェブサイトをご参照ください。

<https://help.mb.softbank.jp/app/plusmessage/sp/>

+メッセージのご利用にあたって

初めて起動したときは許可画面や利用規約などの確認画面が表示されます。内容をご確認の上、画面に従って操作してください。

+メッセージのモードについて

+メッセージは、相手が+メッセージを利用している場合、スタンプや写真や動画などのコンテンツを送ることができます。

相手が+メッセージを利用していない場合は、SMSとしてテキスト文のみを送ることができます。

メッセージの種類

 (+メッセージ) では、3種類のメッセージを送受信できます。

利用できるメッセージの種類は次のとおりです。

項目	説明
+メッセージ	携帯電話の電話番号を宛先として、本アプリを利用している端末とメッセージの送受信ができます。画像や動画のほか、スタンプや位置情報などを送信することができます。最大全角2730文字まで送受信可能です。
SMS	携帯電話の電話番号を宛先として、670文字(半角英数字のみの場合は1530文字)までのメッセージを送受信できます。
SIメール	ソフトバンク携帯電話(SIメール対応端末)のほか、他社の携帯電話、パソコンなどのeメール対応端末とも送受信できるメールです。SMSより長いメッセージ、画像や動画などを添付して送信することができます。

+メッセージのご利用方法を確認する

1 ホーム画面で「」

2 「... (マイページ)」→「ヘルプ」

以下の内容をブラウザで確認できます。ご希望の操作説明をご確認ください。

- よくあるご質問
- 使い方ガイド

連絡先を登録する

1 ホーム画面で「」

2 「連絡先」→「」

連絡先アプリの連絡先新規登録画面が表示されます。新規連絡先を登録できます。

公式アカウントを登録する

1 ホーム画面で「」

2 「公式アカウント」→「ホーム」または「カテゴリ」

おすすめやカテゴリごとに分けられた公式アカウントが表示されます。登録した公式アカウントは「利用中」に表示されます。

メッセージを送信する

漢字・ひらがな・カタカナ・英数字・記号・絵文字のメッセージ(メール本文)に加え、スタンプや写真や動画などのコンテンツを送信できます。

1 ホーム画面で「」

- 「連絡先」をタップすると、連絡先一覧画面が表示されます。
- 「メッセージ」をタップすると、メッセージ一覧画面が表示されます。

2 「メッセージ」→「」

メッセージの作成画面が表示されます。

3 連絡先一覧から相手先を選択

- 「名前や電話番号を入力」欄に、名前を入力すると連絡先一覧から相手先を検索できます。

4 「メッセージを入力」→本文を入力

5 「」

- メッセージが送信されます。
- 送信したメッセージをロングタッチすると、コピー、転送、削除ができます。

グループを作る・グループに送信する

1 ホーム画面で「」

2 「メッセージ」→「」

3 「新しいグループメッセージ」

4 連絡先一覧から相手先を選択

- 「名前や電話番号を入力」欄に、名前を入力すると連絡先一覧から相手先を検索できます。

5 「OK」

6 「グループ名(入力スキップ可)」→任意の名称を入力

- 「」をタップしてグループのプロフィール写真を設定することもできます。

7 「OK」

8 メッセージを入力し、送信

- メッセージの送信方法については、「メッセージを送信する」(▶P.50)をご参照ください。

+メッセージを設定する

1 ホーム画面で「」

2 「… (マイページ)」→「設定」

+メッセージの設定メニューが表示されます。

メッセージ	バックアップや連絡先未登録者フィルタリングなどの設定を行えます。
公式アカウント	公式アカウントの通知音設定を行うことができます。
写真や動画	写真や動画のダウンロード設定、サイズ設定などを行うことができます。
画面表示	テーマカラーや背景設定、表示モードが設定できます。
通知	メッセージ受信時の通知関連の設定を行えます。
プライバシー	パスコード、ブロックリストなどの設定を行えます。
その他	ユーザー情報引き継ぎ設定、初期化などの設定を行うことができます。

Y!mobileメール

Y!mobileメールアプリは、ワイモバイル公式メールアプリです。

Y!mobileメールアドレス (@yahoo.ne.jp) に加え、Yahoo!メール (@yahoo.co.jp)、SMS / MMS、Gmailなど複数のメールアカウントもまとめてご利用いただけます。また、家族や友人とのコミュニケーションがよりスムーズに楽しめる会話型の表示形式にも対応しています。

詳しくは、下記のワイモバイルウェブサイトをご参照ください。

<https://www.ymobile.jp/service/ymobile/mail/>

Y!mobileメールアドレスを利用する

1 ホーム画面で「」

2 「ログインする」

3 「リスト型」／「会話型」

4 色を選択→「Y!mobile メールをはじめる」

Y!mobileメールを送信する

1 ホーム画面で「」

2 「」

3 「+」→宛先を選択→「決定」

4 件名／本文を入力

5 「」

Y!mobileメールを受信する

1 ホーム画面で「」

- メール一覧を下にスライドすると、メール一覧を更新できます。

2 受信したメールをタップ

Y!mobileメールのメニューを利用する

1 ホーム画面で「」

2 「」→「設定」

Gmail

Gmailとは、Googleが提供するメールサービスです。本機からGmailの確認・送受信などができます。

- Gmailの利用にはメールアドレスの設定が必要です。メールアドレスの設定画面が表示された場合は、画面の指示に従って設定してください。

Gmailを送信する

- 1 ホーム画面で「Google」→「Gmail」
 - 確認画面が表示された場合は、画面の指示に従って操作してください。
- 2 「✍」
- 3 「宛先」→宛先を入力→「受信者を追加」
- 4 「件名」→件名を入力
- 5 「メールを作成」→本文を入力
- 6 「▶」
「⋮」→「下書きを保存」と操作すると下書き保存されます。

Gmailを受信する

- 1 ホーム画面で「Google」→「Gmail」
 - メール一覧を下にスライドすると、メール一覧を更新できます。
- 2 受信したメールをタップ

Gmailのメニューを利用する

Gmail画面で「☰」をタップするとメニュー項目が表示され、設定などの操作が行えます。

インターネット

インターネット接続	54
インターネットに接続する	54
ブラウザ(Chrome)	54
ウェブサイトを表示する	54
ブックマークを利用する	55
履歴を利用する	55
ブラウザを設定する	55

インターネット接続

インターネットに接続する

データ通信または無線LAN (Wi-Fi[®]) 機能を使用してインターネットに接続できます。

- データ通信 (▶P.54 「データ通信ご利用上のご注意」)
- 無線LAN (Wi-Fi[®]) 機能 (▶P.78 「無線LAN (Wi-Fi[®]) 機能」)

■ データ通信ご利用上のご注意

- 画像を含むウェブサイトの閲覧、動画データなどのダウンロード、通信を行うアプリを使用するなど、データ量の多い通信を行うとデータ通信料が高額となるため、データ通信料定額サービスの加入をおすすめします。
- ネットワークへの過大な負荷を防止するため、一度に大量のデータ送受信を継続した場合やネットワークの混雑状況などにより、通信速度が自動的に制限される場合があります。

■ TLS利用に関するご注意

- TLS (Transport Layer Security) とは、データを暗号化して送受信するためのプロトコル (通信規約) です。TLS接続時の画面では、データを暗号化し、プライバシーにかかわる情報やクレジットカード番号、企業秘密などを安全に送受信でき、盗聴、改ざん、なりすましなどのネット上の危険から保護します。
- セキュリティで保護されている情報画面を表示する場合は、お客様は自己の判断と責任においてTLSを利用するものとします。お客様ご自身によるTLSの利用に際し、ソフトバンクおよび認証会社であるデジサート・ジャパン合同会社、サイバートラスト株式会社は、お客様に対しTLSの安全性に関して何ら保証を行うものではありません。

ブラウザ (Chrome)

ウェブサイトを表示する

- 1 ホーム画面で「」
ブラウザ画面が表示されます。



◎ ブラウザ画面では、スクロール/フリック操作で画面のスクロール、ロングタッチ操作でテキストのコピーなどができます。

ウェブサイトを移動する

- 1 検索/URL入力欄をタップ
- 2 検索したいキーワードまたはURLを入力
検索候補の一覧が検索/URL入力欄の下に表示されます。
- 3 検索候補から目的の項目を選択/キーボードの「移動」
Google検索の検索結果が表示された場合は、目的の項目を選択します。

ブラウザ画面のメニューを利用する

- 1 ブラウザ画面→「」
• ウェブサイトの共有やブラウザの設定などの操作が行えます。

タブを利用する

ウェブサイトを表示中に新しいタブを開くことができます。



■ 新しいタブを開く

- 1 ブラウザ画面→「」
- 2 「」

■ タブを切り替える

- 1 ブラウザ画面→「」
- 2 表示するタブをタップ

■ タブを閉じる

- 1 ブラウザ画面→「」
- 2 閉じるタブの「」

ウェブサイト内の画像をダウンロードする

- 1 ブラウザ画面→ダウンロードする画像／画像を含むリンクをロングタッチ
- 2 「画像をダウンロード」



◎ ダウンロードした画像は、ギャラリーアプリなどから確認できます。

リンクを操作する

- 1 リンクを操作するウェブサイトを開く
- 2 リンクをタップ

■ リンクのメニューを利用する

テキストのリンクをロングタッチするとメニュー項目が表示され、リンクのダウンロード、リンクテキストのコピーなどの操作が行えます。

画像を含むリンクをロングタッチすると、画像のダウンロードやコピーなどの操作が行えます。

- リンクのない画像をロングタッチしても、画像のダウンロードやコピーなどの操作ができます。



◎ リンクやウェブサイトによっては、ロングタッチしてもメニューが表示されない場合や、選択した操作を実行できない場合があります。

ブックマークを利用する

ブックマークの確認や追加などができます。

ブックマークを確認する

- 1 ブラウザ画面→「:」→「ブックマーク」
ブックマーク画面が表示されます。
- 2 開くブックマークをタップ

ブックマークを追加する

- 1 ブラウザ画面→ブックマークに追加するページを表示→「:」
- 2 「☆」(白色)をタップして「★」(青色)にする

履歴を利用する

履歴の確認や消去などができます。

履歴を確認する

- 1 ブラウザ画面→「:」→「履歴」
履歴画面が表示されます。
- 2 確認する履歴をタップ

履歴を消去する

- 1 ブラウザ画面→「:」→「履歴」
履歴画面が表示されます。
- 2 「閲覧履歴データを削除」
- 3 画面の指示に従って操作

ブラウザを設定する

ウェブサイトや検索エンジン、プライバシーの設定などを行います。

- 1 ブラウザ画面→「:」→「設定」
ブラウザ設定画面が表示されます。
- 2 必要な項目を設定

アプリ

アプリについて	58	NFC / おサイフケータイ®	68
アプリ一覧	58	おサイフケータイ®とは	68
カメラ	60	NFC / おサイフケータイ®機能を設定する	69
カメラをご利用になる前に	60	[NFC / おサイフケータイ ロック ON / OFF]を 設定する	69
写真 / 動画を撮る	61	Wallet	69
ファンで撮る	63	時計	69
ポートレートで撮る	63	アラームを利用する	69
シーン別に最適化を利用する	63	世界時計を利用する	70
ギャラリー	64	ストップウォッチを利用する	70
ギャラリーを利用する	64	タイマーを利用する	70
My SoftBank	64		
My SoftBankを利用する	64		
かんたんデータコピー	64		
かんたんデータコピーを利用する	64		
緊急速報メール	65		
緊急速報メールを利用する	65		
緊急速報メールを受信すると	65		
カレンダー	65		
カレンダーを表示する	65		
カレンダーのメニューを利用する	65		
イベントやタスクを作成する	65		
Notes	66		
Notesを作成する	66		
Notesを編集する	66		
作成したノートを確認する	66		
Notesのメニューを利用する	66		
Store	67		
ボイスレコーダー	67		
音声を録音する	67		
音声を再生する	67		
ボイスレコーダーのメニューを利用する	67		

アプリについて

アプリをインストールする

Google Playの利用にはGoogleアカウントの設定が必要です(▶P.28)。

- 1 ホーム画面で「**Playストア**」
Google Play画面が表示されます。
- 2 アプリを検索→インストールしたいアプリを
タップ
- 3 無料アプリの場合は「**インストール**」、有料アプリ
の場合は金額欄をタップ → 画面の指示に従っ
て操作
ダウンロード・インストールが開始されます。



◎ Google Playについてヘルプが必要なときや質問がある場合は、Google Play画面の右上に表示されるアイコンをタップし、「ヘルプとフィードバック」をタップします。

インストールされたアプリを削除する

インストールされたアプリを削除する前に、アプリ内に保存されているデータも含めて、そのアプリに関連する保存しておきたいコンテンツをすべてバックアップしておいてください。

・アプリによっては削除できないものもあります。

- 1 アプリ一覧画面で「**設定**」→「**アプリ**」
- 2 削除するアプリをタップ
- 3 「**削除**」→「**OK**」



- ◎ Google Playからダウンロード、インストールしたアプリはすべてアンインストールできます。
- ◎ アプリ内に保存されているデータを消去する場合は、アプリ一覧画面で「**設定**」→「**アプリ**」→データを消去するアプリをタップ→「**ストレージ**」→「**データを消去**」→「**削除**」と操作します。
- ◎ アプリのキャッシュを消去する場合は、アプリ一覧画面で「**設定**」→「**アプリ**」→キャッシュを消去するアプリをタップ→「**ストレージ**」→「**キャッシュを消去**」と操作します。

アプリ一覧

お客様の契約状況や使用状況などによって、搭載されるアプリや、アプリ名が異なる場合があります。

※ 下記のアプリ一覧は、お買い上げ時のソフトバンク向け端末、アプリ一覧画面の順番で記載しています。

アプリ	概要	ページ
イチ推し! ^{*3}	「イチ推し!」アプリはソフトバンクで提供しているアプリの中から、特におすすめするアプリを紹介しています。	—
さとふる ^{*3}	ふるさと納税サイト「さとふる」の公式アプリです。 ふるさと納税とは、あなたが応援したい自治体に寄付ができる仕組みのことで、お礼品として自治体から特産品などをもらうことができます。 プッシュ通知やお知らせで、寄付後のお礼品の発送状況など、お手元に届くまでサポートします。 また、控除額シミュレーションを使えば控除上限額がすぐに計算され、控除上限額までの残高がマイページ上で簡単に確認できます。	—
HELPO	健康医療サポートアプリ「HELPO」の紹介ページへのリンクアプリになっております。 24時間365日いつでもチャットで相談できる健康医療相談チャットや自宅から診療が受けられ、土日も利用可能なオンライン診療、歩数でポイント獲得できる健康サポートなどにも対応しております。 専用サイトから加入いただけますと、ソフトバンク・ワイモバイル・LINEMOのユーザーには特典の付与などがございます。	—
LINE MUSIC	名曲から最新ヒット曲まで楽しめる定額制音楽サービスです。 最新ランキング・ミュージックビデオ・カラオケなど音楽をお楽しみいただけます。	—
My SoftBank	請求額やデータ使用量がかんたんに確認できるアプリです。また、料金プランやオプション契約、各種メール設定の内容が確認・変更できます。	P.64
PayPay	スマホひとつでカンタン・おトクにお支払いができるアプリです。全国のお店を始め、ネットサービスや公共料金の支払いもできます。日々のお買い物で使えるお得で便利なキャッシュレス決済サービス「PayPay」をぜひご利用ください。	—
Y! ショッピング	Yahoo! JAPANが運営する日本最大級のオンラインショッピングモールです。有名ブランドの商品や人気の家電、食料品、ギフト、日用品まで幅広い商品が揃っています。お買い物でPayPayポイントがもらえたり、お支払い時にも使えるのでさらにお得に便利にご利用いただけます。	—
Yahoo!	Yahoo! JAPANアプリでは、厳選ニュースやスポーツ、芸能、天気予報など、毎日を豊かにする情報をお届けします。 検索や災害情報のプッシュ通知など、便利な機能も。スマートフォンでも、ぜひYahoo! JAPANをご活用ください。	—
Wi-Fiスポット設定 ^{*3}	ソフトバンクWi-Fiスポット提供エリアで、ソフトバンクWi-Fiスポットに自動で接続(ログイン)することができるようになるアプリです。 ご利用には、ソフトバンクWi-Fiスポットサービスへの加入が必要となります。	—

アプリ	概要	ページ
データコピー ^{*3}	iPhoneやスマートフォンなど端末内にある電話帳やメール等のデータを、かんたんに別の端末にコピーできるアプリです。サーバーやSDカードを経由せず、コピー元、コピー先の端末をダイレクトに接続することで、かんたんに・はやくデータコピーが可能です。機種変更時に、これまでお使いの端末から新たな端末にデータをコピーしたい場合に便利です。	P.64
SmartThings ^{*1}	スマートアプライアンスやIoT製品などを利用・管理します。	—
ボイスレコーダー ^{*1}	音声を録音できます。	P.67
マイファイル	写真や動画、音楽などのデータを表示・管理できます。	P.74
Health ^{*1}	消費カロリーの記録などを行い、健康管理をサポートします。	—
Wearable ^{*1}	本機に接続された周辺機器を管理します。	—
Members ^{*1}	Membersを起動します。	—
Find ^{*1}	紛失したSamsungデバイスなどを検索できます。	—
Google	本機やウェブサイトの情報を検索できます。	—
Chrome	Googleのウェブブラウザアプリです。	P.54
Gmail	Gmailを利用します。	P.52
マップ	現在地の確認／他の場所の検索／経路の検索などが行えます。	—
YouTube	YouTubeで動画を再生します。	—
ドライブ ^{*1}	画像や動画などをGoogleドライブに保存したり、共有できます。	—
Google TV ^{*1}	Google Playの映画やテレビ番組をレンタルしたり、本機に保存した動画を再生したりできます。	—
Meet	チームで安全にビデオ会議を行います。	—
フォト	写真や動画を閲覧できます。Googleフォトにログインして、バックアップすることもできます。	—
Microsoft 365 (Office) ^{*1} ^{*2} ^{*3}	Android向けのMicrosoft Officeアプリです。	—
M365 Copilot ^{*1} ^{*2} ^{*4}	Microsoftのコンテンツとツールを1か所にまとめた、仕事と生活のためのアプリです。	—
OneDrive	ファイルや写真をOneDriveに保存すれば、スマートフォン、タブレット、PCからアクセスして共有できます。	—
LinkedIn ^{*1} ^{*2}	プロフィールを設定し、世界に向けてお客様のキャリアをアピールできます。また、各種機能でお客様のビジネスを支援します。	—
Outlook ^{*1}	Android向けのMicrosoftのメールアプリです。	—
あんしんフィルター	お子さまを不適切なサイトや有害アプリから守り、安全にスマートフォンやタブレットが利用できるようにサポートします。ご利用にはあんしんフィルターのサービスに加入する必要があります。	—
セキュリティ One	ウェブサイトやメッセージ(SMS)、電話、Wi-Fiなどを安全にご利用できるように、お客様のスマートフォンを危険やトラブルから守るアプリです。ご利用いただくには「セキュリティパックプレミアム」へのお申し込みが必要です。	—

アプリ	概要	ページ
緊急速報メール	気象庁が配信する「緊急地震速報」・「津波警報」、国・地方公共団体が配信する「災害・避難情報・特別警報」などを、対象エリアにいるお客さまにブロードキャスト(同報)配信するサービスです。「緊急速報メール」を受信した携帯電話は、自動でメッセージが表示され、回線混雑の影響を受けずに受信することができます。	—
災害用伝言板	震度6弱以上の地震など、大規模災害が発生した場合に、安否情報の登録、確認、削除ができます。また、あらかじめ設定したeメールアドレスに対して、安否情報が登録されたことを自動送信することができます。	—
あんしんデータボックス	大切なデータをかんたんに保存できるサービスです。自動バックアップで故障や紛失など万が一の時でも大切な写真・動画・連絡先などが復元できます。	—
スマートフォン安心遠隔ロック	端末が紛失・盗難にあった際、遠隔からロックができます。さらに、電話帳やメール・発着信履歴などのデータを遠隔消去できるので、セキュリティの強化に役立ちます。	—
Wallet ^{*1}	Samsung Walletが使用できます。	P.69
Store	役に立つアプリのダウンロードや、インストールしたアプリのアップデートができます。	P.67
Playストア	Google Playからアプリをダウンロード／購入します。	—
Gemini	Google提供のAIアシスタントが利用できます。	—
Facebook	友達や家族などの親しい人々や、同じ興味・関心を持つ人々とのコミュニティとつながることができる無料の「実名制」コミュニケーションアプリです。	—
Spotify ^{*1}	最新の音楽、プレイリスト、ポッドキャストを、ジャンルを問わず世界中から集めて、無料でアクセスできるオーディオストリーミングサービスです。	—
電話	電話の発信／着信、通話履歴などを表示します。	P.42
メッセージ	シンプルで便利なGoogleのメッセージアプリです。	—
カメラ	写真や動画を撮影します。	P.60
ギャラリー	写真や動画を閲覧します。	P.64
時計 ^{*1}	アラームの設定や時計などを表示します。	P.69
ブラウザ ^{*1}	ウェブサイトを閲覧するアプリです。	—
連絡先	連絡先を管理します。	P.47
設定	本機の各種設定を行います。	P.84
YT Music ^{*1}	YouTubeで音楽を探して再生できます。	—
カレンダー ^{*1}	スケジュールを管理できます。	P.65
電卓 ^{*1}	基本的な計算ができます。	—
Notes ^{*1}	テキスト入力や手書きのメモを作成できます。	P.66
Gaming Hub ^{*1}	すべてのゲームを自動的にまとめて管理することや、ゲームプレイ中に便利な追加機能を使用できます。	—
Global Goals ^{*1}	このアプリを使用することで、国連のグローバルゴールについてさらに理解することや、寄付するお金を稼ぎ、あなたが気にしている特定のゴールを支援するために寄付できます。	—
Samsung Free ^{*1}	最新のニュースなどを確認できます。	—

アプリ	概要	ページ
+メッセージ (SMS) ^{※3}	+メッセージ(プラスメッセージ)は同じアプリを利用している相手と、電話番号だけで1対1やグループでのメッセージのやり取りが楽しめるサービスです。長文テキストメッセージに加え、無料スタンプや写真、動画、位置情報等も送受信できます。また、本アプリではSMSやS!メール(MMS)もご利用頂けます。	P.50
TikTok ^{※3}	TikTokは、世界中の動画を楽しめるショートムービープラットフォームアプリです。おもしろ動画、グルメ、癒されペット、ためになる動画など豊富なジャンル。自分の好きな動画がきっと見つかります。	-
おサイフケータイ	本機をリーダー/ライターにかざすだけで、電子マネーでのショッピングやクーポン情報の取得などができます。	P.68
かんたん設定 ^{※4}	Y!mobileサービスの初期登録や各Yahoo!JAPANアプリの設定を簡単に行えるアプリです。	-
Y!mobileメール ^{※4}	Y!mobileメールは、ワイモバイル公式メールアプリです。Y!mobileメールアドレス(@yahoo.ne.jp)に加え、Yahoo!メール(@yahoo.co.jp)、+メッセージ、SMS、MMS、Gmailなど複数のメールアドレスもまとめてご利用いただけます。また、家族や友人とのコミュニケーションがよりスムーズに楽しめる会話型の表示形式にも対応しています。	P.51

※1 「本機を初期化する」(▶P.95)を行うとアンインストールされます。一部のアプリはショートカットアイコンが残り、使用時には再インストールが必要です。

※2 Playストアへ遷移するショートカットアプリです。利用するにはアプリのダウンロード/インストールが必要です。

※3 ソフトバンク向けのみ表示されます。

※4 ワイモバイル向けのみ表示されます。



◎ アプリ一覧画面には、いくつかのフォルダ内にまとめられているアプリもありますが、表ではフォルダを示していません。

◎ 表に記載のアプリ以外にも、機種変更前にご利用・ご契約いただいたアプリがアプリ一覧画面に表示される場合があります。

カメラ

本機のリアカメラは広角、マクロの2種類のレンズで構成されています。

カメラをご利用になる前に

- レンズに指紋や油脂などが付くと、鮮明な写真/動画を撮影できなくなります。撮る前に、柔らかい布などでレンズをきれいに拭いてください。
- 撮影時にはレンズ部に指や髪などがつかないようにご注意ください。
- 手振れにご注意ください。画像がブレる原因となりますので、本機が動かないようにしっかりと持って撮るか、セルフタイマー機能を利用して撮影してください。特に室内など光量が十分でない場所では、手振れが起きやすくなりますのでご注意ください。また、被写体が動いた場合もブレた画像になりやすいのでご注意ください。
- 動画を録画する場合は、送話口/マイク(上部、下部)を指などで覆わないようにご注意ください。また、録画時の声の大きさや周囲の環境によって、送話口/マイク(上部、下部)の音声の品質が悪くなる場合があります。
- カメラ撮影時に衝撃を与えると、ピントがずれる場合があります。ピントがずれた場合はカメラを起動し直してください。
- 次のような被写体に対しては、ピントが合わないことがあります。
 - 無地の壁などコントラストが低い被写体
 - 強い逆光のもとにある被写体
 - 光沢のあるものなど明るく反射している被写体
 - ブラインドなど、水平方向に繰り返しパターンのある被写体
 - カメラからの距離が異なる被写体がいくつもあるとき
 - 暗い場所にある被写体
 - 動きが速い被写体
- 本機は強い光が出ますので、フラッシュを目に近づけて点灯させないでください。フラッシュ点灯時は発光部を直視しないでください。また、他の人の目に向けて点灯させないでください。視力低下などの障害を起こす原因となります。
- 本機の温度が高くなると、フラッシュがオフになる場合があります。本機の温度が下がった後、フラッシュをオンにできます。
- マナーモード設定中でも写真撮影時のシャッター音、動画録画の開始音や終了音は鳴ります。
- 不安定な場所に本機を置いてセルフタイマー撮影を行うと、着信などでバイブレータが振動するなどして本機が落下する恐れがあります。
- 本機を利用して撮影または録音したものを複製、編集などする場合は、著作権侵害にあたる利用方法をお控えいただくことはもちろん、他人の肖像を勝手に使用、改変などと肖像権を侵害することとなりますので、そのような利用方法もお控えください。なお実演や興行、展示物などの中には、私的使用目的であっても、撮影または録音などが禁止されている場合がありますので、ご注意ください。
- お客様が本機のカメラ機能を利用して公衆に著しく迷惑をかける不良行為などを行った場合、法律や条例/迷惑防止条例などに従って罰せられることがあります。

写真／動画を撮る

撮影画面の見かた

ここでは、本機を縦表示にした状態の画面で説明しています。

1 ホーム画面で「」

操作アイコンはお買い上げ時の状態です。

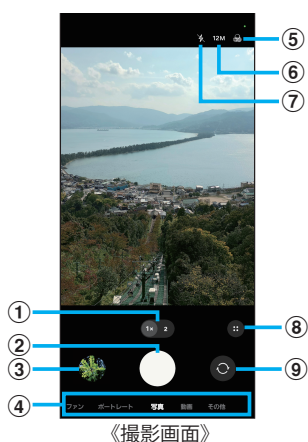

《撮影画面》

① カメラズームの切り替え

② シャッターボタン

③ プレビュー縮小表示

- ・直前に撮影した写真／動画のプレビューが縮小表示され、タップするとプレビュー画面(▶P.63)を表示できます。

④ 撮影モードの切り替え(▶P.62)

⑤ フィルターエフェクト設定

⑥ 画像の解像度設定

⑦ フラッシュ設定

⑧ クイックコントロール

- ・カメラ設定や縦横比設定などができます。設定する項目によっては、撮影画面上部にアイコンが表示されるものもあります。

⑨ フロントカメラ／リアカメラの切り替え

- ・撮影画面で上または下にフリック(スワイプ)しても切り替えられます。



- ◎ カメラを起動して約2分間何も操作をしないと、カメラは自動的に終了します。
- ◎  (サイドボタン)／指紋センサーを2回押してもカメラを起動できます(▶P.36)。
- ◎ 広角レンズなどを使用することによる写真や動画の歪みは、本機の問題ではありません。

撮影前の設定をする

カメラの設定メニューから、撮影の各種設定ができます。

1 写真／動画撮影画面を表示

2 「」→「」

3 各項目を設定

シーン別に最適化	シーン別に最適化を設定します。
QRコードをスキャン	写真撮影画面で、QRコードをスキャンするかを設定します。
シャッターボタンをスワイプ	シャッターボタンを下側にドラッグしたときの動作について、写真を連続撮影するかGIFを作成するかを選択できます。
透かし	撮影した写真に透かし(すかし)を追加するかを設定します。また、透かしの表示内容や表示位置なども設定できます。
HEIF画像	写真モードでは、HEIF形式で写真を撮ることで容量を節約します。一部のアプリやサイトは、この形式に対応していません。
プレビュー通りに自分撮りを保存	自分撮りの画像などを左右反転せずプレビューに表示されたとおりに保存します。
上／下にスワイプしてカメラを切り替え	撮影画面で上または下にフリック(スワイプ)してフロントカメラ／リアカメラを切り替えるかを設定します。
HEVC形式	動画の画質を損なうことなく容量を節約できます。
動画手振れ補正	動画撮影時の手振れ補正機能のオン／オフを設定します。
自動HDR	自動HDR機能をオンにするかどうかを設定します。オンにすると明るい部分と暗い部分の差を検出し、より鮮やかな写真が撮影できます。
構成ガイド	グリッド線を表示するかを設定します。
位置情報タグ	撮影した写真／動画に位置情報を追加するかを設定します。
撮影方法	音量UPボタン／音量DOWNボタンで写真や動画を撮影、フローティングシャッターボタンを追加、手のひらに向けて自分撮り撮影などの機能のオン／オフを設定します。
設定を保持	カメラを前回使用時と同じ撮影モードで起動するかなどを設定します。
保存先	撮影した静止画／動画の保存先を設定します。 <ul style="list-style-type: none">・ microSDカードを挿入している場合のみ表示されます。・ 設定した保存先に関わらず、連写した写真やGIF動画などは内部ストレージに保存されます。
Snapchatレンズをファンモードで表示	Snapchatレンズを「ファン」モード(▶P.63)で表示するかどうかを設定します。
権限	アプリに関する権限を確認できます。
設定をリセット	設定をリセットします。
カメラについて	カメラアプリのバージョン情報などを表示します。
お問い合わせ	お問い合わせ方法などが表示されます。

4 設定が終了したら「」



- ◎ メニュー項目によっては、同時に設定できない場合があります。

撮影モードを変更する

1 ホーム画面で「」

2 画面下部の撮影モードを選択

3	ファン	▶P.63 「ファンで撮る」
	ポートレート	▶P.63 「ポートレートで撮る」
	写真	撮影オプションを周囲の状況に合わせて自動的に調整して写真を撮影します。
	動画	撮影オプションを周囲の状況に合わせて自動的に調整して動画を撮影します。
その他	プロ	ISO感度の値などを手動で設定し、写真を撮影します。
	パノラマ	垂直方向または水平方向のパノラマを作成することで、より多くの被写体を1枚の写真におさめることができます。
	食事	食べ物の色を鮮明に際立たせます。
	ナイト	フラッシュを使わずに、暗い場所を撮るのに適した調整を行います。
	マクロ	被写体を至近距離で撮るのに適した調整を行います。
	スローモーション	高フレームレートで録画することで、実際よりもゆっくりと動くスローモーション動画を撮影できます。
	ハイパーラプス	動画の時間を実際の時間より速めるタイムラプス動画を撮影します。



◎ 写真／動画撮影画面を表示→「その他」→「編集」と操作すると、撮影モードの表示順番を変更できます。

写真を撮る

1 ホーム画面で「」

2 「写真」



3 被写体にカメラを向ける

- 画面をピンチアウト／ピンチインすると、ズーム調節ができます。ただし、撮影モードの設定によっては、ズーム調整ができない場合があります。

4 「」

シャッター音が鳴って撮影され、撮影した写真が自動的に保存されます。



- ◎ 撮影した写真はJPEG形式で保存されます。
- ◎ 撮影モードが「写真」の場合、「」→「」→「撮影方法」→「音量ボタンを押して実行する操作」で「写真や動画を撮影」に設定した場合、音量UPボタン／音量DOWNボタンを押しても写真を撮影できます。

動画を撮る

1 ホーム画面で「」

2 「動画」





3 被写体にカメラを向ける→「」

- 開始音が鳴り、動画撮影が開始されます。
- ・「」をタップすると、動画撮影中に写真も撮影できます。
- ・画面をピンチアウト／ピンチインすると、ズーム調節ができます。



4 撮影を終了するときは「」

終了音が鳴り、撮影した動画が自動的に保存されます。



- ◎ 動画を撮る前に、ストレージに十分な空きがあることを確認してください。
- ◎ 撮影モードが「動画」の場合、「」→「」→「撮影方法」→「音量ボタンを押して実行する操作」で「写真や動画を撮影」に設定した場合、音量UPボタン／音量DOWNボタンを押しても動画を撮影開始／終了できます。
- ◎ 写真撮影画面で「」をロングタッチ→「」までドラッグして指を離しても動画撮影ができます。

録画を一時停止する場合

動画を録画中、「」をタップすると、録画を一時停止できます。「」をタップすると再開できます。

プレビュー画面を利用する

プレビュー画面を表示して、撮影した写真／動画を確認できます。また、メールで送信したり、編集したりできます。

1 写真／動画撮影画面→プレビュー縮小表示をタップ

プレビュー画面が表示され、画面下部にはメニュー項目が表示されます。

- 左右にスライドすると他の写真／動画を確認できます。

2 画面下部のメニュー項目を選択



- ◎ メニュー項目が表示されていない場合は、画面をタップすると表示されます。
- ◎ アプリ一覧画面で「ギャラリー」→「アルバム」→「カメラ」と操作すると、撮影した写真／動画の一覧が表示されます。
- ◎ 表示画面で「:」をタップするとメニューが表示され、写真の印刷、壁紙に設定などができます。

ファンで撮る

全体的な色合いを変えるなどのフィルターをかけて撮影できます。顔を認識したフィルターも選択できます。

1 ホーム画面で「」

2 「ファン」

3 シャッターボタンの位置で、お好みのフィルターを選択し、撮る

ポートレートで撮る

ポートレート機能では、被写体の人物の背景を調整して撮影できます。

1 ホーム画面で「」

2 「ポートレート」

3 「」→調整バーで「エフェクトの強度」を調節

4 「準備完了」が表示されたら、「」



- ◎ 十分な光がある場所で撮影してください。
- ◎ 以下の場合は背景の効果が適用されない場合があります。
 - 本機や被写体が動いている場合
 - 被写体の色が薄いまたは透明である場合
 - 被写体が背景と同じ色である場合
 - 被写体と背景の色合いにコントラストが低い場合

シーン別に最適化を利用する

カメラが自動的に被写体を検出し、写真の色の設定などを自動的に調整し最適な写真を撮影できます。

1 ホーム画面で「」

2 → 「」(カメラ設定)

3 「シーン別に最適化」の「」をタップして「」にする



- ◎ 本機能は撮影モードが「写真」の場合のみ有効です。

ギャラリー

本機やmicroSDカードに保存されている写真や動画を閲覧したり、整理したりできます。

ギャラリーを利用する

1 アプリ一覧画面で「ギャラリー」

撮影日別に並んだ画像一覧画面、アルバム一覧画面またはストーリー一覧画面が表示されます。アルバム一覧画面が表示された場合はアルバムをタップしてデータ一覧画面を表示します。



- ギャラリーアプリ起動時は、前回終了時に表示していた種類の一覧画面が表示されます。
- 一部の機能を利用するにはSamsungアカウントを設定する必要があります (▶P.28)。

写真／動画を表示する

1 データ一覧画面→表示したい写真／動画をタップ

写真／動画が表示されます。写真／動画を切り替えるには画面を左右にスライド／フリックします。
・ 動画の場合は、自動的に再生されます。

動画を編集する

1 データ一覧画面→編集する動画をタップ

2 「∅」

3 画面の指示に従って操作

ギャラリーのメニューを利用する

アルバム一覧画面／ストーリー一覧画面／アルバム内のデータ一覧画面で「∵」をタップすると、アルバムの編集やストーリー作成などの操作が行えます。
また、表示画面で「∵」をタップすると、印刷などの操作が行えます。

- ・ 利用できる機能はアルバム／ストーリー／データの種類や画面によって異なります。
- ・ 本機に対応するプリンタでのみ印刷できます。

My SoftBank

My SoftBankを利用する

ご利用料金やご契約内容の確認・変更のお手続きができます。
ご利用時はWi-Fi®をオフに設定していただくと自動でログインできます。

1 ホーム画面で「My SoftBank」

My SoftBankのウェブサイトへアクセスします。

かんたんデータコピー

かんたんデータコピーを利用する

かんたんデータコピーについては、下記のウェブサイトを参照してください。

<https://www.softbank.jp/mobile/service/datamigration/>

緊急速報メール

緊急速報メールを利用する

気象庁が配信する緊急地震速報・津波警報、国や地方公共団体からの災害・避難情報および特別警報を本機で受信して、警告音とメッセージでお知らせします。



- ◎ 受信について
お客様のご利用環境・状況によっては、お客様の所在地と異なるエリアに関する情報が受信される場合、または受信できない場合があります。また、当社は情報の内容、受信タイミング、情報を受信または受信できなかったことに起因した事故を含め、本サービスに関連して発生した損害については、一切責任を負いません。
- ◎ 待受時間について
緊急速報メールを有効にしている場合、待受時間が短くなる場合があります。

緊急速報メールを受信すると

ステータスバーに緊急速報メールのメッセージが表示され、緊急地震速報／災害・避難情報個別の警告音およびバイブレータでお知らせします。

- 通話中、通信中および電波状態が悪いときは受信できません。
- 受信時には、マナーモード設定中でも警告音が鳴動します。



- ◎ 以前に受信した緊急速報メールを確認するには、アプリ一覧画面で「安心・安全」→「緊急速報メール」→確認する緊急速報メールをタップします。

カレンダー

本機にはイベントやタスクを管理するカレンダーが搭載されています。

カレンダーを表示する

- 1 アプリ一覧画面で「カレンダー」
カレンダー画面が表示されます。

カレンダーのメニューを利用する

カレンダー画面で「☰」をタップするとメニュー項目が表示され、カレンダーの設定などの操作が行えます。

イベントやタスクを作成する

- 1 カレンダー画面→「+」
- 2 各項目を設定
- 3 「保存」

Notes

キーボードを使ってノートを作成したり、絵を描いたりできます。また、写真などを貼り付けたり、録音したデータをノートに保存したりすることもできます。

- 一部の機能を利用するにはSamsungアカウントを設定する必要があります(▶P.28)。

Notesを作成する

1 アプリ一覧画面で「Notes」

Notes一覧画面が表示されます。

2 「」

ノート編集画面が表示されます。



① 保存／戻る

- 現在のノートを保存し、Notes一覧画面に切り替えます。

② タイトル

- ノートのタイトルを入力できます。

③ 閲覧モード

- 編集中の記載内容を確認する閲覧モードのオン／オフを切り替えます。

④ 挿入

- 画像データや音声データなどを追加します。

⑤ メニュー

- ノートの共有やお気に入りへの追加などができます。

⑥ ツールバー

3 ノートを作成

4 「」

作成したノートが保存され、Notes一覧画面に切り替わります。

メモを書きながら音声を録音する

1 Notes一覧画面→「」

2 「」

3 「音声録音ファイル」

録音が始まります。

4 「」

録音が終了します。

- 「」と操作すると、録音ファイルが再生されます。

Notesを編集する

1 Notes一覧画面→編集したいノートをタップ

ノート編集画面が表示されます。

2 ノートを編集

3 「」

編集したノートが保存され、Notes一覧画面に切り替わります。

作成したノートを確認する

1 Notes一覧画面→確認するノートをタップ

Notesのメニューを利用する

Notes一覧画面／ノート編集画面で「」をタップするとメニュー項目が表示されます。画面の指示に従って操作してください。

Store

Storeを利用して、おすすめの豊富なアプリをダウンロードできます。

- 一部の機能を利用するにはSamsungアカウントを設定する必要があります(▶P.28)。

1 ホーム画面で「Store」

- 初めて起動したときは利用規約などに同意する必要があります。内容をご確認の上、画面の指示に従って操作してください。

2 利用したいアプリを検索してダウンロード



◎ Storeは、国や地域によってはご利用になれない場合があります。詳しくはStoreサイト内のサポートページをご参照ください。

ボイスレコーダー

音声を録音する

1 アプリ一覧画面で「Samsung」→「ボイスレコーダー」

ボイスレコーダー画面が表示されます。

2 「●」

録音が始まります。

録音を一時停止／再開するには「⏏」／「●」をタップします。

3 「■」→ファイル名を入力→「保存」

音声を再生する

1 ボイスレコーダー画面→再生したいファイルをタップ

2 「▶」

音声再生されます。

ボイスレコーダーのメニューを利用する

ボイスレコーダー画面で「⋮」をタップするとメニュー項目が表示され、録音ファイルの共有などの操作が行えます。

NFC / おサイフケータイ[®]

おサイフケータイ[®]とは

おサイフケータイ[®]とは、NFCと呼ばれる近接型無線通信方式を用いた、電子マネーやポイントなどのサービスの総称です。

NFCとはNear Field Communicationの略で、ISO（国際標準化機構）で規定された国際標準の近接型無線通信方式です。FeliCa[®]機能やリーダー／ライター（R/W）機能などが本機でご利用いただけます。

おサイフケータイ[®]を利用したサービスによっては、ご利用になりたいサービス提供会社のおサイフケータイ[®]対応アプリをダウンロードする必要があります。

おサイフケータイ[®]対応サービスのご利用にあたっては、本機に搭載されたFeliCaチップへ、サービスのご利用に必要なデータを書き込む場合があります。

おサイフケータイ[®]のご利用にあたって

- 紛失・盗難・故障などによりFeliCaチップ内のデータが消失してしまっても、当社としては責任を負いかねますのであらかじめご了承ください。万一消失してしまった場合の対応は、各サービス提供会社にお問い合わせください。
- 当社におサイフケータイ[®]の修理をお申し付けになる場合は、当社がFeliCaチップ内のデータを消去することに承諾していただく必要があります。データの消去の結果、お客様に損害が生じた場合であっても、当社は責任を負いかねますのであらかじめご了承ください。
- 各種暗証番号およびパスワードにつきましては、お客様にて十分ご留意の上管理をお願いいたします。
- おサイフケータイ[®]対応サービスの内容、提供条件などについては、各サービス提供会社にご確認、お問い合わせください。
- 各サービスの提供内容や対応機種は予告なく変更する場合がありますので、あらかじめご了承ください。
- 対応機種によって、おサイフケータイ[®]対応サービスの一部がご利用いただけない場合があります。詳しくは、各サービス提供会社にお問い合わせください。
- 電池残量がなくなった場合、おサイフケータイ[®]がご利用いただけないことがあります。
- おサイフケータイ[®]対応アプリ起動中は、おサイフケータイ[®]によるリーダー／ライターとのデータの読み書きができない場合があります。

リーダー／ライターとデータをやりとりする

NFC / おサイフケータイ[®] かざし位置をリーダー／ライターにかざすだけでFeliCaチップ内のデータをやりとりできます。

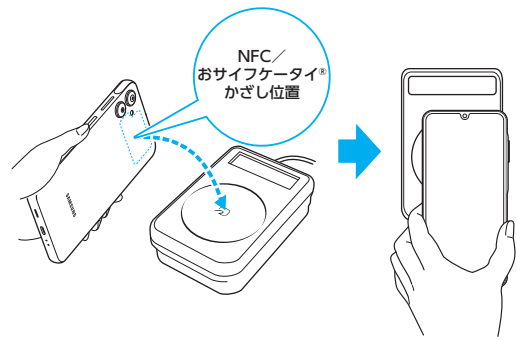

- NFC / おサイフケータイ[®] かざし位置をリーダー／ライターにかざす際に強くぶつけないようにご注意ください。
- NFC / おサイフケータイ[®] かざし位置はリーダー／ライターの中心に平行になるようにかざしてください。
- NFC / おサイフケータイ[®] かざし位置をリーダー／ライターの中心にかざしても読み取れない場合は、本機を少し浮かす、または前後左右にずらしてかざしてください。
- NFC / おサイフケータイ[®] かざし位置とリーダー／ライターの間金属物があると読み取れないことがあります。また、NFC / おサイフケータイ[®] かざし位置の付近にシールなどを貼り付けると、通信性能に影響を及ぼす可能性がありますのでご注意ください。
- NFC / おサイフケータイ[®] かざし位置を強い力で押さないでください。通信に障害が発生する恐れがあります。



- ◎ おサイフケータイ[®]対応アプリを起動せずに、リーダー／ライターとのデータの読み書きができます。
- ◎ 本機の電源を切ってもご利用いただけます。ただし電池残量がない場合はご利用できません。その場合は充電後に一度本機の電源を入れることでご利用になれます。
- ◎ [NFC / おサイフケータイ ロック ON / OFF]を設定している場合、画面ロック中は本機能をご利用いただけません。

NFC / おサイフケータイ[®]機能を設定する

NFC / おサイフケータイ[®]機能を有効にする

- 1 アプリ一覧画面で「設定」
- 2 「接続」→「NFC / おサイフケータイ 設定」
NFC / おサイフケータイ[®] 設定画面が表示されます。
- 3 「」をタップして「」にする
NFC機能が有効になります。NFC機能を有効にすると、おサイフケータイ[®]対応サービスのすべてが利用できます。



- ◎ 「おサイフケータイ」アプリの「」からもNFC / おサイフケータイ 設定画面を表示できます。
- ◎ NFC / おサイフケータイ[®]機能無効中に電池が切れると有効にできなくなります。電池残量にご注意ください。充電が切れた場合は、充電後にNFC / おサイフケータイ[®]機能を有効にしてください。

NFC / おサイフケータイ[®]機能を無効にする

- 1 アプリ一覧画面で「設定」
- 2 「接続」→「NFC / おサイフケータイ 設定」
NFC / おサイフケータイ[®] 設定画面が表示されます。
- 3 「」をタップして「」にする
NFC / おサイフケータイ[®]機能を無効にすると、おサイフケータイ[®]対応サービスの利用を制限できます。これにより、おサイフケータイ[®]対応サービスの機能がロックされます。

[NFC / おサイフケータイ ロック ON / OFF]を設定する

[NFC / おサイフケータイ 設定]がオンの場合に[NFC / おサイフケータイ ロック ON / OFF]をオンにすると、画面ロック時および画面消灯時にNFC機能が自動的にオフになります。画面ロック解除時に[NFC / おサイフケータイ 設定]は自動的にオンに戻ります。

- 1 アプリ一覧画面で「設定」
- 2 「接続」→「NFC / おサイフケータイ 設定」
NFC / おサイフケータイ[®] 設定画面が表示されます。
- 3 [NFC / おサイフケータイ ロック ON / OFF]の「」をタップして「」にする

Wallet

便利な決済サービス[Samsung Wallet]を利用できます。

- 本機能を利用するにはSamsungアカウントへのサインインが必要です。
- Samsung Walletの詳細については、以下のウェブサイトをご参照ください。
<https://www.samsung.com/jp/apps/samsung-wallet/>

- 1 アプリ一覧画面で「Wallet」
- 2 画面の指示に従って操作

時計

アラーム、世界時計、ストップウォッチ、タイマーを利用できます。

- 1 アプリ一覧画面で「時計」
時計画面が表示されます。
- 2 各機能に切り替える
画面下部のタブをタップすると各機能に切り替えられます。

アラームを利用する

- 1 時計画面→「アラーム」タブ
アラーム一覧画面が表示されます。
- 2 「+」
• 設定済みのアラームをタップすると編集できます。
- 3 各項目を設定・入力
• 「スヌーズ」をオンにすると、設定した時間の経過後にアラーム画面の表示とアラーム鳴動で再通知されます（スヌーズとは、いったんアラームを停止しても、しばらくするとアラームが鳴るようにする機能です）。
- 4 「保存」
作成したアラームが表示されます。
• 「」をタップすると「」に変わり、アラームがオフになります。



- ◎ アラームを削除するには、アラーム一覧画面→削除したいアラームをロングタッチ→「削除」と操作します。
- ◎ マナーモード設定中は、アラームが鳴りません。マナーモード設定中にアラームを鳴らすには、時計画面で「」→「設定」→「システムサウンドがOFFの場合、アラームを消音」の「」をタップして「」にしてください。

アラームを止める

- 1 アラーム画面が表示された場合は、「」を表示される円の外までドラッグ / スライド
• 「アラーム」ウィンドウが表示された場合は、「解除」をタップしてください。
• スヌーズをオンにしたアラームの場合は、「+」 / 「-」でスヌーズの間隔を設定→「スヌーズ:XX分」と操作するとスヌーズを設定できます。

世界時計を利用する



登録した都市／国の日付と時刻を一覧で確認できます。

1 時計画面→「世界時計」タブ

世界時計画面が表示されます。

2 「+」

3 追加したい都市をタップ→「追加」

- ・「」→都市をタップ→「追加」と操作すると、現在地を追加できます。
- ・「」→追加したい都市を入力→都市をタップ→「追加」と操作しても、都市を追加できます。



◎ 追加した都市を削除するには、世界時計画面→削除したい都市をロングタッチ→「削除」と操作します。

ストップウォッチを利用する

1 時計画面→「ストップウォッチ」タブ

2 「開始」

測定が開始されます。

- ・ラップタイムを計測するには「ラップ」をタップします。

3 「停止」

測定を再開するには「再開」、測定をやり直すには「リセット」をタップします。

タイマーを利用する

1 時計画面→「タイマー」タブ

2 時間／分／秒をタップ→時間を設定

3 「開始」

タイマーが開始されます。

4 タイムアップ画面が表示された場合は、「」を表示される円の外までドラッグ／スライド

- ・「タイマー」ウィンドウが表示された場合は、「解除」をタップするか、または「タイマー」ウィンドウを左右いずれかにフリック(スワイプ)してください。
- ・タイムアップ画面または「タイマー」ウィンドウの「リスタート」をタップすると、同じ設定でもう一度カウントダウンを開始します。

ファイル管理

ファイル管理	72
本機の保存領域について	72
microSDカードを利用する	72
microSDカードを取り付ける／取り外す	72
本機内のデータをパソコンとやりとりする	73
ストレージの使用量を確認する	74
マイファイルを利用する	74
Smart Switchを利用する	74
Windowsと連携する	75
Samsungアカウントを利用してサーバー上にバックアップする.....	75

ファイル管理

本機の保存領域について

本機は、内部ストレージとmicroSDカードにデータを保存できます。

内部ストレージ	アプリや各アプリが使用するデータ、スクリーンショットで撮影した画像などのメディアファイルを保存します。
microSDカード	メディアファイルなどを保存します。



◎ アプリによってはmicroSDカードに保存するメニューやメッセージが表示されても、本体ストレージに保存される場合があります。

microSDカードを利用する

microSDカードを本機にセットすることにより、データを保存／移動／コピーすることができます。また、連絡先などをmicroSDカードに控えておくことができます。

- microSDカードのデータにアクセスしているときに、電源を切ったり衝撃を与えたりしないでください。データが壊れる可能性があります。

microSDカードを取り付ける／取り外す

microSDカードの取り付け／取り外しは、なるべく本機の電源を切ってから行ってください。

- 取り付け／取り外しの際に無理な力を加えないでください。

microSDカードを取り付ける

- 1 SIM取り出しツール（試供品）の先端をSIMカード／microSDカードトレイイジェクトホールにまっすぐ差し込む

SIMカード／microSDカードトレイが少し出ます。

- まっすぐ差し込まないと破損や故障の原因となります。

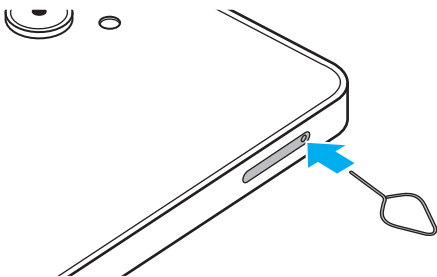

- 2 SIMカード／microSDカードトレイをまっすぐ引き出す

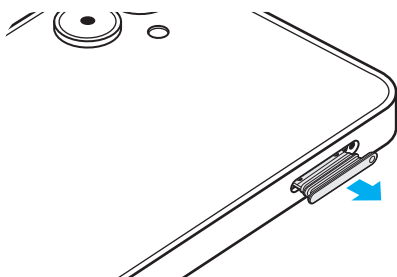

- 3 microSDカードの端子（金属）部分を上にしてSIMカード／microSDカードトレイにはめ込む

- SIMカード／microSDカードトレイにmicroSDカードが正しくはめ込まれていることを確認してください。正しくはめ込まれていないと、トレイを差し込んだときにmicroSDカードが本体との間に挟まる恐れがあります。
- SIMカード／microSDカードトレイの裏面にSIMカードがはめ込まれている場合、microSDカードをはめ込む際にSIMカードが外れないようにご注意ください。

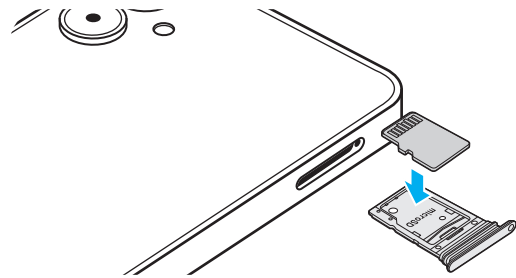

- 4 図の向きでSIMカード／microSDカードスロットの奥までSIMカード／microSDカードトレイをまっすぐ差し込む

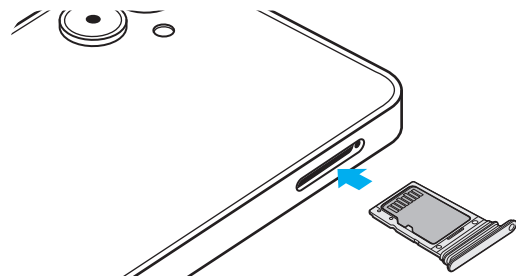

◎ microSDカードには、表裏／前後の区別があります。無理に入れようとすると取り外せなくなったり、破損したりする恐れがあります。

microSDカードを取り外す

- 1 SIM取り出しツール（試供品）の先端をSIMカード／microSDカードトレイイジェクトホールにまっすぐ差し込む

SIMカード／microSDカードトレイが少し出ます。

- まっすぐ差し込まないと破損や故障の原因となります。

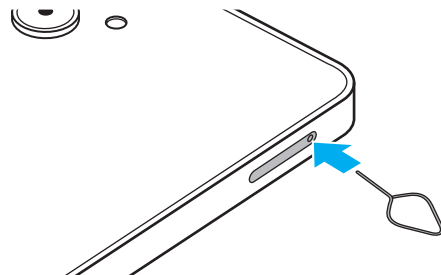

2 SIMカード／microSDカードトレイをまっすぐ引き出す

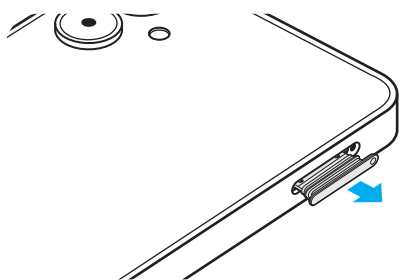

3 SIMカード／microSDカードトレイからmicroSDカードを取り外す

- SIMカード／microSDカードトレイの裏面にSIMカードがはめ込まれている場合、microSDカードを取り外す際にSIMカードが外れないようにご注意ください。

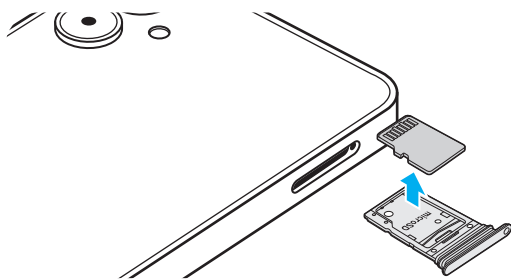

4 図の向きでSIMカード／microSDカードスロットの奥までSIMカード／microSDカードトレイをまっすぐ差し込む

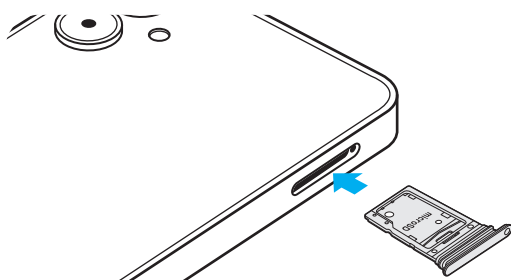

- ◎ マウント解除完了前に取り外すと、故障・内部データの消失の原因となります。
- ◎ 長時間お使いになった後、取り外したmicroSDカードが温かくなっている場合がありますが、故障ではありません。
- ◎ マウントを解除した後に再度microSDカードを認識させる場合は、microSDカードを挿入したまま、アプリ一覧画面で「設定」→「デバイスケア」→「ストレージ」→「内部ストレージ」欄を左にスワイプして「外部SDカード」欄を表示→「外部SDカード」欄の「マウント」と操作してください。
- ◎ microSDカードにデータを保存中は、マウント解除操作できません。
- ◎ microSDカードの端子部には触れないでください。
- ◎ microSDカードを無理に引き抜かないでください。故障・内部データの消失の原因となります。

本機内のデータをパソコンとやりとりする

USB Type-Cケーブル(市販品)で本機とパソコンを接続すると、メディアデバイス(MTP)モードまたはカメラ(PTP)モードでパソコンとデータのやりとりができます。



- ◎ データ転送中にUSB Type-Cケーブル(市販品)を取り外さないでください。データが破損する恐れがあります。
- ◎ 著作権で保護されたデータはやりとりできない場合や、利用できない場合があります。

メディアデバイス(MTP)モードでパソコンと接続する

■ 本機ストレージのデータをパソコンで操作する

本機とパソコンをUSB Type-Cケーブル(市販品)で接続してメディアデバイス(MTP)モードにすると、本機で保存しているファイルをパソコンに転送できます。

1 パソコンから「Galaxy A25 5G」を開く

- 本体ストレージを操作する場合は、「内部ストレージ」を開いてください。

2 パソコンを操作してデータを転送

3 転送終了後、USB Type-Cケーブル(市販品)を本機から取り外す

USB Type-Cケーブル(市販品)のType-Cプラグをまっすぐに引き抜いてください。

カメラデバイスとして使用する

本機とパソコンをUSB Type-Cケーブル(市販品)で接続してカメラ(PTP)モードにすると、本機で撮影した写真や動画をパソコンに転送できます。

- MTP非対応のパソコンなどにデータを転送する場合に使用します。

1 USB Type-Cケーブル(市販品)で本機とパソコンを接続

2 通知パネルを開く→「USBを画像転送に使用」→「USBを画像転送に使用」

3 「画像を転送」が選択されていることを確認

4 パソコンでデータのやりとりや、同期の操作を行う

5 同期終了後、USB Type-Cケーブル(市販品)を取り外す

USB Type-Cケーブル(市販品)のType-Cプラグをまっすぐに引き抜いてください。

ストレージの使用量を確認する

本機のストレージやmicroSDカードの合計容量と空き容量などを確認できます。

- 1 アプリ一覧画面で「設定」
- 2 「デバイスケア」→「ストレージ」

microSDカードをフォーマットする

microSDカードをフォーマットすると、microSDカードに保存されているデータがすべて消去されます。

- 1 アプリ一覧画面で「設定」
- 2 「デバイスケア」→「ストレージ」
- 3 「内部ストレージ」欄を左にスワイプして「外部SDカード」欄を表示
- 4 「外部SDカード」欄の「⋮」→「初期化」
- 5 「初期化」

マイファイルを利用する

本機に保存されている写真や動画、音楽や文書などのデータを表示・管理できます。

- 1 アプリ一覧画面で「Samsung」→「マイファイル」カテゴリ/ストレージ一覧画面が表示されます。
- 2 利用したい項目をタップ
フォルダ/ファイル一覧画面が表示されます。
 - 「📁」をタップするとカテゴリ/ストレージ一覧画面に戻ります。「<」をタップすると1つ上の階層に移動します。
- 3 表示/再生したいファイルをタップ
選択したファイルが表示/再生されます。

マイファイルのメニューを利用する

カテゴリ/ストレージ一覧画面、フォルダ/ファイル一覧画面で「⋮」をタップすると、以下の項目が表示されます。

選択 ^{※1}	選択したフォルダ/ファイルの移動、コピーや削除などを行います。
表示 ^{※1}	フォルダ/ファイル一覧の表示方法を設定します。
フォルダ作成	フォルダを作成します。
ごみ箱 ^{※1}	削除したアイテムを確認できます。 <ul style="list-style-type: none">• 「ごみ箱」で削除したアイテムは復元したり、完全に削除したりできます。
最近使用したファイルのリストを消去 ^{※2}	「最近使用したファイル」の履歴を消去します。
設定	隠しシステムファイルを表示/非表示などを設定します。

※1 フォルダ/ファイル一覧画面にのみ表示されます。

※2 カテゴリ/ストレージ一覧画面にのみ表示されます。

Smart Switchを利用する

Smart Switchを利用して、連絡先や画像などのデータを本機と同期できます。

- Smart SwitchはSmart Switchのウェブサイトからダウンロードします。ダウンロードや使いかたの詳細については、Smart Switchのウェブサイトをご参照ください。
<パソコンから>
<https://www.samsung.com/jp/apps/smart-switch/>

パソコンと接続してSmart Switchを起動する

- 1 USB Type-Cケーブル(市販品)で本機とパソコンを接続
- 2 通知パネルを開く→「USBをファイル転送に使用」→「USBをファイル転送に使用」
- 3 「ファイルを転送/Android Auto」が選択されていることを確認
- 4 パソコンでSmart Switchを起動する



- ◎ データを転送中にUSB Type-Cケーブル(市販品)を取り外さないでください。データが破損する恐れがあります。
- ◎ データを転送する前に十分にバッテリー残量があることを確認してください。

ワイヤレスで接続してSmart Switchを起動する

ワイヤレスで接続することで、データを移行できます。

例: 以前の端末からデータを移行する

- 1 以前の端末のSmart Switchを起動する
 - アプリがインストールされていない場合は、Google PlayやStoreからダウンロードしてください。
- 2 本機のアプリ一覧画面で「設定」
- 3 「アカウントとバックアップ」
- 4 「デバイス設定用のデータを転送」
 - 確認画面が表示された場合は、画面の指示に従って操作してください。
- 5 データ移行する2つの端末を近づける
- 6 以前の端末で「この端末から送信」→「ワイヤレス」
 - 端末により表示や手順が異なる場合があります。
- 7 本機で「この端末で受信」→以前の端末の種類を選択→「ワイヤレス」
- 8 画面の指示に従って操作する

Windowsと連携する

Microsoftアカウントを利用して、本機に保存された写真などをパソコンから確認できます。

1 アプリ一覧画面で「設定」→「接続デバイス」

2 「Windowsにリンク」

- クイック設定パネル(▶P.35)で「Windowsにリンク」をタップしても、Windowsと連携できます。

3 画面の指示に従って操作

- Microsoftアカウントの設定画面が表示された場合は、画面の指示に従ってMicrosoftアカウントを設定してください。

Samsungアカウントを利用してサーバー上にバックアップする

1 アプリ一覧画面で「設定」

2 「アカウントとバックアップ」

3 「Samsungクラウド」の「データをバックアップ」

- Samsungアカウントの設定画面が表示された場合は、画面の指示に従ってSamsungアカウントを設定してください(▶P.28)。

4 バックアップ対象の「」をタップして「」にする

5 「今すぐバックアップ」

6 画面の指示に従って操作



- ◎ バックアップしたデータを復元するには、アプリ一覧画面で「設定」→「アカウントとバックアップ」→「データを復元」と操作し、画面の指示に従って操作してください。

データ通信

無線LAN (Wi-Fi®)機能	78
Wi-Fi®機能を利用する	78
Wi-Fi®機能をオンにする	78
Wi-Fi®ネットワークに接続する	78
Wi-Fi®接続を切断する	78
Intelligent Wi-Fiを設定する	79
Bluetooth®機能	79
Bluetooth®機能をオンにする	80
他のBluetooth®機器を登録する	80
Bluetooth®機能でデータを送受信する	80
テザリング機能	81
テザリングについて	81
Wi-Fi®テザリング機能を利用する	81
Bluetooth®テザリング機能を利用する	81
イーサネットテザリング機能を利用する	81
USBテザリング機能を利用する	81

無線LAN (Wi-Fi®) 機能

Wi-Fi®機能を利用する

家庭内で構築した無線LAN (Wi-Fi®) 環境や、外出先の公衆無線LAN環境を利用して、インターネットサービスに接続できます。



- ◎ ご自宅などご利用になる場合は、インターネット回線と無線LAN親機 (Wi-Fi®ネットワーク) をご用意ください。
- ◎ 外出先でご利用になる場合は、あらかじめ外出先のWi-Fi®ネットワーク状況を、公衆無線LANサービス提供者のウェブサイトなどご確認ください。公衆無線LANサービスをご利用になるときは、別途サービス提供者との契約などが必要な場合があります。
- ◎ すべての公衆無線LANサービスとの接続を保証するものではありません。
- ◎ 無線LAN (Wi-Fi®) 機能は、電波を利用して情報のやりとりを行うため、電波の届く範囲であれば自由にLAN接続できる利点があります。その反面、セキュリティの設定を行っていないときは、悪意ある第三者により不正に進入されるなどの行為をされてしまう可能性があります。お客様の判断と責任において、セキュリティの設定を行い、使用することを推奨します。

Wi-Fi®機能をオンにする

Wi-Fi®機能を使用するには、Wi-Fi®機能をオンにしてから利用可能なWi-Fi®ネットワークを検索して接続します。

1 アプリ一覧画面で「設定」→「接続」→「Wi-Fi」

2 「」をタップして「」にする

Wi-Fi®機能が起動し、利用可能なWi-Fi®ネットワークがスキャンされます。
Wi-Fi®機能がオンになるまで、時間がかかる場合があります。



- ◎ Wi-Fi®機能を使用するときには十分な電波強度が得られるようご注意ください。Wi-Fi®ネットワークの電波強度は、お使いの本機の位置によって異なります。Wi-Fi®ルーターの近くに移動すれば、電波強度が改善されることがあります。

Wi-Fi®ネットワークに接続する

1 アプリ一覧画面で「設定」→「接続」→「Wi-Fi」

Wi-Fi設定画面が表示され、利用可能なWi-Fi®ネットワーク一覧が表示されます。

2 接続するWi-Fi®ネットワークを選択

- セキュリティで保護されたWi-Fi®ネットワークに接続する場合は、パスワード (セキュリティキー) *を入力し、「接続」をタップします。
※パスワード (セキュリティキー) は、アクセスポイントで設定されています。詳しくは、ネットワーク管理者にお問い合わせください。
- 接続が完了すると、ステータスバーに が表示されます。



- ◎ Wi-Fi設定画面で接続中のWi-Fi®ネットワークの「」をタップすると、ネットワーク情報の詳細が表示されます。
- ◎ お使いの環境によっては通信速度が低下したり、ご利用にならない場合があります。
- ◎ 「」をタップして接続したいネットワークのQRコードをスキャンすると、パスワードの入力なしで接続できます。

Wi-Fi®ネットワークを手動で追加する

1 Wi-Fi設定画面で「ネットワークを追加」

2 追加するWi-Fi®ネットワークのネットワーク名を入力

3 セキュリティを選択

必要に応じて、追加するWi-Fi®ネットワークのセキュリティ情報を入力します。

4 「保存」



- ◎ 手動でWi-Fi®ネットワークを追加する場合は、あらかじめネットワークSSIDや認証方式などをご確認ください。

静的IPを使用して接続する

静的IPアドレスを使用してWi-Fi®ネットワークに接続するように設定できます。

1 Wi-Fi設定画面で接続するWi-Fi®ネットワークをタップ→「さらに表示」→「IP設定」欄をタップ→「静的」

設定項目が下に表示されます。

2 項目を選択→必要な情報を入力

静的IPアドレスを使用するには、「IPアドレス」「ゲートウェイ」「ネットワークプレフィックス長」「DNS 1」「DNS 2」の入力が必要です。

3 「接続」

Wi-Fi®接続を切断する

1 Wi-Fi設定画面で接続中のWi-Fi®ネットワークの「」

2 「切断」



- ◎ 切断すると、再接続のときにパスワード (セキュリティキー) の入力が必要になる場合があります。

Intelligent Wi-Fiを設定する

1 Wi-Fi設定画面で「:」→「Intelligent Wi-Fi」

2	モバイルデータに切り替え	Wi-Fi®ネットワーク速度が低速または不安定な場合、モバイルデータを自動的に使用するように設定します。
	より最適なWi-Fiネットワークに切り替え	現在のネットワークより高速で安定したWi-Fi®ネットワークに自動的に切り替えます。
	自動的にWi-FiのON / OFFを切り替え	Wi-Fi®を頻繁に使用する場所ではWi-Fi®が自動的にONになり、それ以外の場所では自動的にOFFになるようにします。
	リアルタイムデータを優先	ゲームやビデオコールなど遅延の影響が大きいタスクで、Wi-Fi®ネットワークを優先して使用します。
	不審なネットワークを検出	Wi-Fi®ネットワークで不審な動作が検出されたときに通知するかを設定できます。
	自動Wi-Fiテザリング接続	本機がインターネットに接続されていないときに、自動でテザリングデバイスに接続するタイミングを選択します。
	Intelligent Wi-Fi	Intelligent Wi-Fiのバージョン情報を確認します。

Bluetooth®機能

Bluetooth®機能は、パソコンやハンズフリー機器などのBluetooth®デバイスとワイヤレス接続できる技術です。Bluetooth®デバイスと通信するには、Bluetooth®機能をオンにする必要があります。また、必要に応じて本機とBluetooth®デバイスのペアリング(登録)を行ってください。



- ◎ 本機はすべてのBluetooth®機器との接続動作を確認したものではありません。したがって、すべてのBluetooth®機器との接続は保証できません。
- ◎ 無線通信時のセキュリティとして、Bluetooth®標準仕様に準拠したセキュリティ機能に対応していますが、使用環境および設定内容によってはセキュリティが十分でない場合が考えられます。Bluetooth®通信を行う際はご注意ください。
- ◎ Bluetooth®通信時に発生したデータおよび情報の漏洩につきましては、当社は一切の責任を負いかねますので、あらかじめご了承ください。

Bluetooth®機能使用時の注意

良好な接続を行うために、以下の点にご注意ください。

- 1.本機とほかのBluetooth®対応機器とは、見通し距離10m以内で接続してください。周囲の環境(壁、家具など)や建物の構造によっては、接続可能距離が極端に短くなる場合があります。
- 2.ほかの機器(電気製品、AV機器、OA機器など)から2m以上離れて接続してください。特に電子レンジ使用時は影響を受けやすいため、必ず3m以上離れてください。近づいていると、ほかの機器の電源が入っているときに正常に接続できないことがあります。また、テレビやラジオに雑音が入ったり映像が乱れたりすることがあります。

無線LAN (Wi-Fi®) 対応機器との電波干渉について

本機のBluetooth®機能と無線LAN (Wi-Fi®) 対応機器は同一周波数帯(2.4GHz)を使用するため、無線LAN (Wi-Fi®) 対応機器の近辺で使用すると、電波干渉が発生し、通信速度の低下、雑音や接続不能の原因になることがあります。この場合、以下の対策を行ってください。

1. Bluetooth®デバイスと無線LAN (Wi-Fi®) 対応機器は、20m以上離してください。
2. 20m以内で使用する場合は、Bluetooth®デバイスまたは無線LAN (Wi-Fi®) 対応機器の電源を切ってください。

Bluetooth®機能をオンにする

本機でBluetooth®機能を利用する場合は、あらかじめ次の操作でBluetooth®機能をオンに設定します。他のBluetooth®機器からの接続要求、機器検索への応答、オーディオ出力、ハンズフリー通話、データ送受信などが利用可能になります。

1 アプリ一覧画面で「設定」→「接続」→「Bluetooth」

2 「」をタップして「」にする



- ◎ Bluetooth®機能のオン/オフ設定は、電源を切っても変更されません。
- ◎ Bluetooth®機能は本機の電源を切った状態では利用できません。
- ◎ お買い上げ時は、Bluetooth®機能がオンに設定されています。Bluetooth®機能をオンにすると、電池の消耗が早くなります。使用しない場合は電池の消耗を抑えるためにBluetooth®機能をオフにしてください。また、航空機内や病院などでご利用になる場合は各社・各施設の指示に従ってください。

他のBluetooth®機器を登録する

本機と他のBluetooth®機器を接続するには、あらかじめペアリング（登録）を行います。機器によって、ペアリングのみ行う場合と、続けて接続まで行う場合があります。

1 アプリ一覧画面で「設定」→「接続」→「Bluetooth」Bluetooth設定画面が表示されます。

2 「」をタップして「」にする

接続可能なBluetooth®機器の検索が自動的に開始され、検出されたBluetooth®デバイス名が一覧表示されます。

3 ペアリングを行うBluetooth®デバイス名を選択

4 画面の指示に従って操作



- ◎ ペアリングを行うデバイス側で、Bluetooth®機能が有効になっていることとBluetooth®検出機能がオンになっていることを確認してください。
- ◎ 接続するBluetooth®デバイス名が表示されていないときは、「スキャン」をタップして、機器を再検索します。

他のBluetooth®機器から検出可能にする

1 アプリ一覧画面で「設定」→「接続」→「Bluetooth」

2 「」をタップして「」にする

他のBluetooth®機器からペアリング要求を受けた場合

ペアリングを要求する画面が表示された場合は、必要に応じて「ペアリング」をタップしてください。

ペアリングを解除する

1 Bluetooth設定画面→ペアリング済みのBluetooth®デバイス名の「」

2 「ペアリングを解除」→「ペアリングを解除」

Bluetooth®機能でデータを送受信する

あらかじめ本機のBluetooth®機能をオンにし、相手のBluetooth®機器とペアリングを行ってください。

Bluetooth®機能でデータを送信する

連絡先、写真、動画、音楽などのファイルを、他のBluetooth®機器に送信できます。

- 送信は各アプリの「共有」などのメニューから行ってください。

Bluetooth®機能でデータを受信する

1 ファイル転送画面が表示されたら→「承認」

ステータスバーにが表示され、データの受信が開始されます。

通知パネルで受信状態を確認できます。

テザリング機能

テザリングについて

テザリングとは一般に、スマートフォンなどのモバイル機器をモデムとして使い、データ通信を通じて無線LAN (Wi-Fi[®]) 対応機器、USB対応機器などをインターネットに接続させることをいいます。

Wi-Fi[®]テザリング機能を利用する

- 1 アプリ一覧画面で「設定」→「接続」→「テザリング」
- 2 「Wi-Fiテザリング」の「」をタップして「」にする



◎ Wi-Fi[®]テザリング機能は電池を多く消費するため、充電しながらご利用になることをおすすめします。

Wi-Fi[®]テザリングを設定する

- 1 アプリ一覧画面で「設定」→「接続」→「テザリング」
- 2 「Wi-Fiテザリング」→ネットワーク名をタップ
- 3 ネットワーク名を入力
- 4 セキュリティを選択
必要に応じて、Wi-Fi[®]ネットワークのセキュリティ情報を入力します。
 - ・セキュリティを「オープン」にすると、意図しない機器からの接続の恐れがありますので、ご注意ください。
- 5 「保存」

Bluetooth[®]テザリング機能を利用する

- 1 アプリ一覧画面で「設定」→「接続」→「テザリング」
- 2 「Bluetoothテザリング」の「」をタップして「」にする
 - ・他のBluetooth[®]機器から検出可能 (▶P.80) になっていない場合、自動的に検出可能になります。

イーサネットテザリング機能を利用する

- 1 本機とUSBイーサネットアダプタ (市販品) を接続
- 2 アプリ一覧画面で「設定」→「接続」→「テザリング」
- 3 「イーサネットテザリング」の「」をタップして「」にする

USBテザリング機能を利用する

- 1 USB Type-Cケーブル (市販品) で本機とパソコンを接続
- 2 アプリ一覧画面で「設定」→「接続」→「テザリング」
- 3 「USBテザリング」の「」をタップして「」にする

機能設定

機能設定	84
設定メニューを表示する	84
接続の設定をする	84
接続デバイスの設定をする	85
モードとルーチンの設定をする	86
サウンドとバイブの設定をする	86
通知の設定をする	87
ディスプレイの設定をする	88
バッテリーの設定をする	88
壁紙とスタイルの設定をする	88
テーマの設定をする	88
ホーム画面の設定をする	89
ロック画面の設定をする	89
セキュリティおよびプライバシーの設定をする	90
各種暗証番号／PINコードについて	91
位置情報の設定をする	92
安全および緊急の設定をする	92
アカウントとバックアップの設定をする	93
デジタルウェルビーイングとペアレンタルコントロールの設定をする	93
デバイスカアの設定をする	94
一般管理の設定をする	94
ユーザー補助の設定をする	95
ソフトウェア更新の設定をする	97
端末情報を表示する	97

設定メニューを表示する

設定メニューから本機の各種機能を設定、管理します。壁紙や着信音のカスタマイズ、セキュリティの設定、データの初期化などを行えます。

1 アプリ一覧画面で「設定」

設定メニュー画面が表示されます。

- ステータスバーを下にスライドし、クイック設定パネルにある「」をタップしても、設定メニュー画面を表示できます。

2 (使用者名)	登録中のSamsungアカウントのアカウント情報などを確認できます。 • Samsungアカウントが未登録の場合、「Galaxyにサインイン」と表示されます。
接続	▶P.84 「接続の設定をする」
接続デバイス	▶P.85 「接続デバイスの設定をする」
モードとルーチン	▶P.86 「モードとルーチンの設定をする」
サウンドとバイブ	▶P.86 「サウンドとバイブの設定をする」
通知	▶P.87 「通知の設定をする」
ディスプレイ	▶P.88 「ディスプレイの設定をする」
バッテリー	▶P.88 「バッテリーの設定をする」
壁紙とスタイル	▶P.88 「壁紙とスタイルの設定をする」
テーマ	▶P.88 「テーマの設定をする」
ホーム画面	▶P.89 「ホーム画面の設定をする」
ロック画面	▶P.89 「ロック画面の設定をする」
セキュリティおよびプライバシー	▶P.90 「セキュリティおよびプライバシーの設定をする」
位置情報	▶P.92 「位置情報の設定をする」
安全および緊急	▶P.92 「安全および緊急の設定をする」
アカウントとバックアップ	▶P.93 「アカウントとバックアップの設定をする」
Google	Googleのアカウントやサービスを設定します。
便利な機能	▶P.36 「便利な機能の使いかた」
デジタルウェルビーイングとペアレンタルコントロール	▶P.93 「デジタルウェルビーイングとペアレンタルコントロールの設定をする」
デバイスクア	▶P.94 「デバイスクアの設定をする」
アプリ	本機にインストールしたアプリの確認や設定などを行います。
一般管理	▶P.94 「一般管理の設定をする」
ユーザー補助	▶P.95 「ユーザー補助の設定をする」
ソフトウェア更新	▶P.97 「ソフトウェア更新の設定をする」
端末情報	▶P.97 「端末情報を表示する」

接続の設定をする

1 設定メニュー画面→「接続」



2 Wi-Fi	Wi-Fi®機能のオン/オフを切り替えます。 ▶P.78 「Wi-Fi®機能をオンにする」
Bluetooth	Bluetooth®機能のオン/オフを切り替えます。 ▶P.80 「Bluetooth®機能をオンにする」
NFC/おサイフケータイ 設定	モバイル決済やNFCタグの読み取り/書き込みを行えます。 ▶P.68 「NFC /おサイフケータイ®」
機内モード	▶P.84 「機内モード」
SIMマネージャー	▶P.84 「SIMマネージャー」
モバイルネットワーク	▶P.85 「モバイルネットワーク」
データ使用量	▶P.85 「データ使用量」
テザリング	▶P.81 「テザリング機能」
その他の接続設定	▶P.85 「その他の接続設定」

機内モード

機内モードを設定すると、ワイヤレス機能(電話、データ通信、無線LAN (Wi-Fi®) 機能、Bluetooth®機能)がすべてオフになります。

1 設定メニュー画面→「接続」→「機内モード」

2 「」をタップして「」にする

「」をタップして「」にすると、機内モードはオフになります。

機内モードがオンの場合でも、無線LAN (Wi-Fi®) 機能やBluetooth®機能を、設定メニューからの操作、またはクイック設定パネルの操作(▶P.35)で再度オンにできます。航空機内や病院などご利用になる場合は各社・各施設の指示に従ってください。

SIMマネージャー

1 設定メニュー画面→「接続」→「SIMマネージャー」

2 SIMカード	SIMカードを有効にして、SIMカードに関して設定します。
eSIM	▶P.24 「eSIMを設定する」
優先SIM	通話などの一部の機能に優先して使用するSIMを選択します。
データの切り替え	設定した「優先SIM」でネットワークに接続できない場合に別のSIMのネットワークを使用するよう設定します。
その他のSIM設定	eSIMに関して設定します。

モバイルネットワーク

データ通信や海外利用などのネットワークを利用できるように設定します。

1 設定メニュー画面→「接続」

2 「モバイルネットワーク」

3 データローミング	▶P.100 「海外利用に関する設定を行う」
2Gサービスを許可	他のネットワークが利用できないエリアでは2Gネットワークを許可するかを設定します。
ネットワークモード	ネットワークモードを選択します。
5G SA ^{※1}	5G スタンドアロンを使用するかを設定します。
APN	インターネットに接続するためのアクセスポイントについて設定します。
通信事業者	通信事業者の選択などができます。

※1 表示される内容は、利用するSIMの種類などによって異なる場合があります。

データ使用量

期間ごとやアプリごとのモバイルデータ通信使用量(目安)を確認できます。また、アプリがバックグラウンドで行うデータ通信などを制限できます。

■データ通信を設定する

1 設定メニュー画面→「接続」→「データ使用量」

2 「モバイルデータ」の「」をタップして「」にする

■データセーバーを設定する

1 設定メニュー画面→「接続」→「データ使用量」→「データセーバー」

2 「今すぐON」の「」をタップして「」にする

- ・バックグラウンドでのデータ通信が制限されます。
- ・「常にデータを使用できるアプリ」をタップすると、データ通信の制限の対象外とするアプリを設定できます。

■バックグラウンドでのモバイルデータの使用を禁止する

1 設定メニュー画面→「接続」→「データ使用量」

2 「モバイルデータ使用量」→目的のアプリをタップ

3 「バックグラウンドデータの使用を許可」の「」をタップして「」にする

■指定したモバイルデータ使用量を超えたときに警告・制限させる

1 設定メニュー画面→「接続」→「データ使用量」

2 「モバイルデータ使用量」→「」

3 「データ制限を設定」の「」をタップして「」にする

- ・使用量を変更するには、「データ制限」をタップし、数値を入力→「設定」と操作します。



○ 「データ制限を設定」をオンにしていなくても、指定したデータ使用量を超えたときに警告が表示されます。

その他の接続設定

1 設定メニュー画面→「接続」→「その他の接続設定」

2 近くのデバイスをスキャン	接続可能なデバイスが近くにあるかをスキャンするように設定します。
印刷	対応する印刷サービスを設定します。
VPN	▶P.85 「VPNを設定する」
プライベートDNS	プライベートDNSを設定します。
イーサネット	イーサネットネットワークへの接続やイーサネットデバイスを設定します。
システム設定を自動更新	ネットワークの接続機能が動作するように自動設定の変更を許可します。

■VPNを設定する

本機からVPNアクセスを設定するには、ネットワーク管理者からセキュリティに関する情報を得る必要があります。

1 設定メニュー画面→「接続」→「その他の接続設定」→「VPN」

- ・ロック解除方法を設定する画面が表示された場合、画面の指示に従って操作してください。

2 「」→「VPNプロファイルを追加」

3 以降、画面の指示に従って設定

接続デバイスの設定をする

1 設定メニュー画面→「接続デバイス」

2 Quick Share	Quick Shareに関して設定します。共有を許可するユーザーの設定やリンク共有履歴の確認などができます。
Music Share	近くのユーザーが本機を通じてBluetooth®スピーカーで音楽を再生できるようにします。
イヤホンを自動切り替え	電話の発信時やメディアの再生時などの場合、Galaxy Buds (市販品)を他のデバイスとの接続から本機に切り替えるように設定します。
他のデバイスで通話	本機と同じSamsungアカウントを使っている他のデバイスで、本機の電話番号を使って発信できます。
他のデバイスで続行	Samsungアカウントにログインしている他のデバイスで、アプリを中断したところから引き続き使用できます。
Windowsにリンク	▶P.75 「Windowsと連携する」
マルチコントロール	本機から本機に対応するパソコンに接続されたマウスとキーボードなどを操作できます。
Smart View	テレビやモニターと接続して本機の画面を共有できます。
Galaxy Wearable	Wearableアプリ(▶P.59)を起動し、本機に接続された周辺機器を管理します。
SmartThings	スマートアプライアンスやIoT製品などを利用・管理します。
Android Auto	本機を自動車と接続し、自動車側のディスプレイ上で本機の一部の機能を利用できます。

モードとルーチンの設定をする

本機を使用する場所や状況に基づいてモードを選択したり、よく行う操作をルーチンとして追加したりして、本機をより使いやすくします。

モードを利用する

1 アプリ一覧画面で「設定」→「モードとルーチン」

2 「モード」

モード設定画面が表示されます。

3 利用するモードを選択

4 画面の指示に従って操作し、モードを実行する条件などを設定



- ◎ モード設定画面で「モードを追加」→「完了」と操作すると、新しいモードを追加できます。
- ◎ 設定したモードは、指定した条件を満たすと、自動的に実行されます。また、手動で実行したいモードをオンにすることもできます。モードを手動でオンにするには、モード設定画面で実行したいモードをタップ→「ON」と操作します。

ルーチンを利用する

1 アプリ一覧画面で「設定」→「モードとルーチン」

2 「ルーチン」

ルーチン設定画面が表示されます。

3 「+」

4 画面の指示に従って操作し、ルーチンを実行する条件や実行内容を設定



- ◎ 実行中のルーチンは通知パネルで確認できます。

サウンドとバイブの設定をする

1 設定メニュー画面→「サウンドとバイブ」

2 (サウンドモード)	サウンドモードを「サウンド」／「バイブ」／「サイレント」から切り替えます。 <ul style="list-style-type: none">・「サウンド」に設定すると、「着信時にバイブ」が表示されます。着信音に加えてバイブレーション動作もするかを設定します。・「サイレント」に設定すると、「一時的に消音」が表示されます。設定した「消音時間」になったら本機のサウンドモードを「サウンド」または「バイブ」に戻すかを設定します。
着信音	電話の着信音や音量などを設定します。
通知音	標準通知音や音量などを設定します。
システムサウンド	システムサウンドの音量などを設定します。
音量	▶P.87 「各種音量を調節する」
着信時のバイブ	着信のバイブレーションのパターンなどを設定します。
通知時のバイブ	通知のバイブレーションのパターンなどを設定します。
システムバイブ	タッチ操作、充電、キーボードなどを使用時にバイブレーションが動作するかを設定します。また、バイブレーションの強度も設定できます。
バイブの強度設定	▶P.87 「バイブレーションの強度を設定する」
音質とエフェクト	本機の音質とエフェクトを設定します。
アプリサウンドの出力デバイスを設定	選択したアプリのメディアサウンドを、別のオーディオデバイスで再生します。

マナーモードを設定する

公共の場所で周囲に迷惑がかからないよう、着信音や操作音が鳴らないように設定できます。

1 クイック設定パネルを開く

2 「」をタップし、「」／「」に設定する



◎ マナーモード(バイブ／サイレント)に設定中でも、カメラ撮影時のシャッター音や、動画再生、音楽再生などは消音されません。

各種音量を調節する

1 設定メニュー画面→「サウンドとバイブ」→「音量」

着信音、通知、アラームなどの音量を調節します。

2 スライダーを左右にドラッグして音量を調節

音量を下げるにはスライダーを左にドラッグ、上げるにはスライダーを右にドラッグします。



◎ マナーモード設定中に着信音の音量を調節すると、マナーモードは解除されます。

バイブレーションの強度を設定する

1 設定メニュー画面→「サウンドとバイブ」→「バイブの強度設定」

システムのバイブレーションの強度を調節します。

2 スライダーを左右にドラッグして強度を調節

バイブレーションを弱くするにはスライダーを左にドラッグ、強くするにはスライダーを右にドラッグします。

通知の設定をする

1 設定メニュー画面→「通知」

2 アプリの通知	通知の送信を許可するアプリを選択します。
ロック画面の通知	ロック画面での通知の表示方法などを設定します。
ステータスバー	ステータスバーの通知アイコンの表示方法などを設定します。
通知ポップアップのスタイル	通知ポップアップの表示方法を設定します。 ・「概要」を選択すると、対応するアプリやポップアップ画面の表示設定などを設定できます。
通知をミュート	▶P.87 「通知を消音する」
詳細設定	通知の詳細設定を行います。

通知を消音する

許可した例外を除いて、すべての着信や通知などを消音するように設定します。

1 設定メニュー画面→「通知」→「通知をミュート」

2 通知をミュート	「通知をミュート」をオン／オフします。 ・「通知をミュート」がオフの場合に、「期間を選択」が表示され、「通知をミュート」がオフになるまでの期間を設定します。
スケジュール	「通知をミュート」をオンにするスケジュールの編集・追加ができます。
「通知をミュート」中に許可	「通知をミュート」がオンのときに、例外になる着信・メッセージ、アラーム・サウンドやアプリなどを設定します。
通知を非表示	通知の非表示について、画面のオン／オフそれぞれの状況で設定ができます。

ディスプレイの設定をする

1 設定メニュー画面→「ディスプレイ」

2	ダークモード設定	表示画面を「ライト」/「ダーク」モードに設定します。また、ダークモードをオンにする時刻などを設定します。 <ul style="list-style-type: none">一部のアプリでは使用できない場合があります。ダークモードへの切り替えはクイック設定パネルからでもできます。
	明るさ	画面の明るさを設定します。
	明るさ自動調整	周囲の明るさに合わせて画面の明るさを自動的に調整します。
	目の保護モード	画面のブルーライトを制限し、暖色を使用することで目を休めます。
	文字サイズとフォントスタイル	文字サイズやフォントスタイルなどを設定します。
	画面のズーム	画面のズームを設定します。
	カメラ領域	アプリ別にカメラ領域を黒色のバーで覆って目立たなくするよう設定します。
	画面のタイムアウト	画面が自動消灯するまでの時間を設定します。
	かんたんモード	▶P.32 「かんたんモードに切り替える」
	エッジパネル	▶P.33 「エッジパネルを利用する」
	ナビゲーションバー	▶P.30 「ナビゲーションバーの使いかた」
	タッチ感度	画面のタッチ感度を向上させます。
	スクリーンセーバー	充電中に表示するスクリーンセーバーのオン/オフ、種類を設定します。

バッテリーの設定をする

1 設定メニュー画面→「バッテリー」

- 設定メニュー画面→「デバイスケア」→「バッテリー」と操作しても、「バッテリー」画面が表示されます。

2	(バッテリーの推定残り使用時間/充電完了までの時間)	バッテリーの推定残り使用時間または充電完了までの時間が表示されます。
	省電力モード	省電力モードを設定します。
	バックグラウンドでの使用を制限	頻繁に使用しないアプリのバッテリー使用量を制限するかを設定します。
	バッテリーを保護	バッテリーの寿命をより長くするための設定をします。
	(バッテリーの使用状況)	過去7日間のバッテリー使用状況を確認できます。
	充電設定	急速充電の設定ができます。
	画面を自動的に暗くする	バッテリー残量が5%を下回ると、画面が暗くなります。
	バッテリー残量(%)を表示	バッテリー残量を表示するかを設定します。
	バッテリー情報	バッテリーの性能などを確認できます。

壁紙とスタイルの設定をする

1 設定メニュー画面→「壁紙とスタイル」

2 「壁紙を変更」

- 「カラーパレット」をタップすると、壁紙の色に基づいたパレットを選択できます。
- 「ダークモードがONの時に壁紙を暗くする」をオンにすると、ホーム画面などの壁紙の明るさがダークモードに合わせて変更されます。

3 設定したい壁紙を選択

4 画面の指示に従って設定

テーマの設定をする

1 設定メニュー画面→「テーマ」



2 「テーマ」/「壁紙」/「アイコン」

3 設定したいテーマなどを選択

4 画面の指示に従って設定

ホーム画面の設定をする

1 設定メニュー画面→「ホーム画面」

2	アプリのサイズ	アプリのサイズを調整します。
	アプリのラベル	ホーム画面のラベルを設定します。
	ウィジェットのラベル	ウィジェットのラベルを設定します。
	ホーム画面のレイアウト	ホーム画面のレイアウトを設定し、アプリ一覧画面の代わりにすべてのアプリをホーム画面に表示するかを設定します。
	ホーム画面グリッド	ホーム画面グリッドを設定します。
	アプリ画面グリッド	アプリ一覧画面グリッドを設定します。
	フォルダグリッド	フォルダ内のグリッドを設定します。
	メディアページをホーム画面に追加	一番左のホーム画面で画面を右にフリック(スワイプ)して表示されるメディアページを設定します。
	アプリ画面ボタンをホーム画面に表示	「  」をホーム画面に表示するかを設定します。 ・「  」をタップすると、アプリ一覧画面が表示されます。
	ホーム画面のレイアウトをロック	ホーム画面にあるアイテムの削除や位置の変更を実行できないようにロックします。
	新しいアプリをホーム画面に追加	Google Playなどから初めてダウンロードしたアプリが、自動的にホーム画面に追加されるように設定します。 ・「ホーム画面のレイアウトをロック」をオンにしている場合は、設定できません。
	ホーム画面／アプリ画面でアプリを非表示	ホーム画面やアプリ一覧画面で非表示にするアプリを設定します。
	アプリアイコンのバッジ	アプリに通知があるとき、アプリアイコンにバッジを表示するかなどを設定します。
	下にスワイプして通知パネルを表示	ホーム画面の任意の場所を下にフリック(スワイプ)すると、通知パネルが表示されます。
	横画面モードを使用	ホーム画面を横表示に回転できるように設定します。
	ホーム画面について	ホーム画面についての情報を確認できます。
	お問い合わせ	お問い合わせ方法などが表示されます。

ロック画面の設定をする

1 設定メニュー画面→「ロック画面」

2	画面ロックと生体認証	▶P.90 「画面ロックの種類を設定する」
	ロック解除延長	信頼できる条件のときに本機の画面ロックが解除されたままにするかを設定します。 ・ロック解除延長は画面ロックの種類を「スワイプ」、「なし」以外にすると選択できます。
安全ロック設定※1	パターンを表示※1	画面ロック解除などのときにパターンの軌跡を表示するかを設定します。
	画面がOFFになったときに自動でロック	画面が消灯してからロックがかかるまでの時間を設定します。
	サイドボタンですぐにロック	⏏(サイドボタン) / 指紋センサーを押して画面を消灯にしたときに、すぐロックするかを設定します。
	自動初期化	画面ロック解除に20回失敗すると、本機を工場出荷時の状態にリセットするかを設定します。
	ネットワークとセキュリティをロック	本機がロックされている間、ネットワークがオフにならないようにします。
	ロックダウンモードのオプションを表示	「ロックダウンモード」のボタンを端末オプション画面に表示するかを設定します。 ・「ロックダウンモード」にすると、生体認証ロック解除などが使えなくなります。
Now bar	ロック画面で通知する情報について設定します。	
長押しして編集	ロック画面の何も無いスペースをロングタッチすると、ロック画面に表示するアイテムなどを編集できます。	
ローミング時計	海外利用時に現在地の都市とホーム都市の時刻を両方表示するかを設定します。	
自分の連絡先情報	ロック画面に電話番号などの情報を表示します。	
ロック解除の切り替え効果を表示	ロック解除の切り替え効果を表示します。	
ロック画面について	ロック画面についての情報を確認できます。	

※1 「画面ロックの種類」の設定によって、表示されない場合があります。

画面ロックの種類を設定する

1 設定メニュー画面→「ロック画面」

2 「画面ロックと生体認証」

3	PIN	4桁以上の数字を入力します。
	パスワード	アルファベットを含む4文字以上の文字を入力します。
	パターン	ロック解除パターンを入力します。
	スワイプ	画面を上下左右にフリック(スワイプ)して、画面ロックを解除します。
	なし	ロック画面を表示しないように設定します。
	顔認証	▶P.39 「顔認証機能を利用する」
	指紋認証	▶P.40 「指紋認証機能を利用する」
	生体認証でのロック解除について	生体認証でのロック解除方法について確認します。

4 画面の指示に従って操作

■画面ロックをかける

画面ロックの解除方法を「なし」以外に設定している場合、 (サイドボタン) / 指紋センサーを押す、または自動的に画面が消灯すると、画面ロックがかかります。

■画面ロックを解除する

1 (サイドボタン) / 指紋センサーを押して、ロック画面を表示

2 ロック画面で現在のロック解除方法を実行する ロック解除を5回続けて失敗した場合は、画面に従って再試行してください。



- ◎ ロック画面をフリック(スワイプ)して「緊急通報」が表示されたときに「緊急通報」をタップすると、緊急通報ができます。
 - ◎ 解除パターンやPIN、パスワードの入力、顔の認証、指紋の認証に5回失敗^{*1}すると、30秒後に再度入力するようメッセージが表示されます。
※1 解除パターンを3箇所以下、PIN/パスワードを3桁以下で入力した失敗、顔や指紋が正常に認識されない旨のエラーメッセージが出る場合はカウントされません。
- 解除パターンやPIN、パスワードを忘れた場合は、パソコンなどからSmartThings Findのウェブサイトへアクセスし、「ロック解除」を実行すると画面ロックを解除できます。詳細については、SmartThings Findのウェブサイトをご参照ください(▶P.28)。

セキュリティおよびプライバシーの設定をする

1 設定メニュー画面→「セキュリティおよびプライバシー」

2	ロック画面	画面ロックの種類や指紋認証を設定します。	
	アカウントのセキュリティ	Googleアカウントのセキュリティなどを設定します。	
	紛失したデバイスを保護	紛失などの場合に、本機の位置検索などができるように設定します。	
	アプリのセキュリティ	アプリをスキャンして、本機をセキュリティに関する脅威から保護します。	
	更新	本機の更新状態を確認したり、更新の有無をチェックしたりできます。	
	画面ロックと生体認証	PIN	4桁以上の数字を入力します。
		パスワード	アルファベットを含む4文字以上の文字を入力します。
		パターン	ロック解除パターンを入力します。
		スワイプ	画面を上下左右にフリック(スワイプ)して、画面ロックを解除します。
		なし	ロック画面を表示しないように設定します。
		顔認証	▶P.39 「顔認証機能を利用する」
		指紋認証	▶P.40 「指紋認証機能を利用する」
	生体認証でのロック解除について	生体認証でのロック解除方法について確認します。	
	自動ブロッカー	本機への脅威や不審な動作をブロックして端末の安全を確保します。	
	デバイスのセキュリティステータス	本機のセキュリティステータスを確認できます。	
	その他のセキュリティ設定	SIMカードのセキュリティ	▶P.92 「SIMカードのセキュリティを設定する」
		ロック中はUSB接続をブロック	端末のロックが解除されている場合のみ接続を許可するか設定します。
		セキュリティフォルダ ^{*1}	個人ファイルやアプリなどを安全に保護するためのセキュリティフォルダを設定します。
		データ保護を強化 ^{*1}	信頼できるデバイスのみアクセスできるように暗号化でクラウドデータを保護します。
		アプリの固定を許可	端末の画面に特定のアプリを固定できるようにするかを設定します。
		パスワード、パスキー、および自動入力	パスワードなどの情報を自動的に入力します。
		パスワードを表示	パスワードの入力画面で、入力した文字を一時的に表示するかを設定します。
		不明なアプリをインストール	未承認の提供元からのアプリをインストールします。
		デバイス管理アプリ	デバイス管理アプリを有効または無効にします。
		信頼エージェント ^{*2}	信頼できる端末が接続されると、選択した操作を実行します。
		セキュリティ証明書を表示	セキュリティ証明書を表示します。
	ユーザー証明書	ユーザー証明書を表示します。	
	ストレージからインストール	証明書をストレージ(本機またはmicroSDカード)からインストールします。	

その他のセキュリティ設定	証明書を消去	すべての証明書データを消去します。
	証明書の管理アプリ	証明書の管理アプリを確認できます。
	Androidセーフブラウジング	危険なウェブサイトの脅威に関する通知を表示できます。
	外部SDカードを暗号化	microSDカードを暗号化して、データを保護します。 <ul style="list-style-type: none"> 暗号化する前に、microSDカードを初期化する必要があります。暗号化する前に、重要なデータをバックアップしてください。 暗号化を実行後に、本機を初期化する場合、microSDカードのデータにアクセスできなくなります。初期化する前に、重要なデータをバックアップしてください。
	Galaxyシステムアプリを更新	Galaxyシステムアプリの更新や更新方法の設定などを行います。
過去24時間で使用された権限		過去24時間の各権限の使用履歴を確認できます。
操作および通知		マイク、クリップボードへのアクセスを制御します。
その他のプライバシー設定		SamsungやGoogleのプライバシー設定を行います。

- ※1 利用するにはSamsungアカウントの登録が必要です。セキュリティフォルダのロック解除方法を忘れた場合は、Samsungアカウントを使用してロックをリセットできません。
- ※2 「画面ロックの種類」の設定によって、設定できない場合があります。

各種暗証番号／PINコードについて

操作用暗証番号・交換機用暗証番号について

本機のご利用にあたっては、交換機用暗証番号が必要になります。ご契約時の4桁の暗証番号で、オプションサービスを一般電話から操作する場合などに必要な番号です。

- 交換機用暗証番号はお忘れにならないようご注意ください。万一お忘れになった場合は、所定の手続きが必要になります。詳しくは、お問い合わせ先(▶P.107)までご連絡ください。
- 暗証番号は、他人に知られないようご注意ください。他人に知られ悪用されたときは、その損害について当社は責任を負いかねますので、あらかじめご了承ください。

PINコードについて

●PINコード

第三者によるSIMカードの無断使用を防ぐために、電源を入れるたびにPINコードの入力を必要にすることができます。また、PINコードの入力可否を設定する場合にも入力が必要となります。

- PINコードの入力を3回間違えると、PINロック状態となります。その際は、PINロック解除コード(PUKコード)が必要となります。PUKコードについては、お問い合わせ先までご連絡ください。
- PUKコードを10回間違えると、USIMカード／eSIMがロックされ、本機が使用できなくなります。その際には、ソフトバンク／ワイモバイルにてUSIMカード／eSIMの再発行(有償)が必要となります。

●PUKコード

PINコードがロックされた場合に入力することでロックを解除できます。

- PUKコードは、SIMカードが取り付けられていたプラスチックカード裏面に印字されている8桁の番号で、お買い上げ時にはすでに決められています。
- PUKコードを入力した場合は、新しくPINコードを設定してください。

SIMカードのセキュリティを設定する

SIMカードにPIN (暗証番号) を設定し、電源を入れたときにPINコードを入力することで、不正使用から保護できます。PINコードについては「PINコードについて」(▶P.91) をご参照ください。

1 設定メニュー画面→「セキュリティおよびプライバシー」→「その他のセキュリティ設定」

2 「SIMカードのセキュリティ」→「SIMカードをロック」

3 PINコードを入力→「OK」

電源を入れたときにPINコードを入力する

1 PINコードの入力画面→PINコードを入力→「OK」

PINコードを変更する

SIMカードのPINが有効に設定されているときのみ変更できます。

1 設定メニュー画面→「セキュリティおよびプライバシー」→「その他のセキュリティ設定」

2 「SIMカードのセキュリティ」→「SIMカードのPINを変更」

3 PINコードを入力→「OK」

4 新しいPINコードを入力→「OK」

5 もう一度新しいPINコードを入力→「OK」

位置情報の設定をする

1 設定メニュー画面→「位置情報」

2 「」をタップして「」にする

3 アプリの権限	位置情報のアクセスを許可する／許可しないアプリを設定します。
位置情報サービス	位置情報サービスの利用や位置情報の精度を設定します。
最近のアクセス	位置情報にアクセスしたアプリを表示します。

安全および緊急の設定をする

1 設定メニュー画面→「安全および緊急」

2 医療情報	ユーザーの医療情報を編集・確認できます。また、登録した医療情報は「ロック画面に表示」をオンにするとロック画面からも確認できます。 ^{※1}
緊急連絡先	緊急連絡先を設定・確認できます。また、登録した緊急連絡先は「ロック画面に表示」をオンにするとロック画面からも電話をかけることができます。 ^{※1}
緊急SOS	□ (サイドボタン) / 指紋センサーを5回押すことで緊急通報や位置共有を実行するかを設定します。また、緊急通報の送信先なども設定できます。
緊急時共有	一定期間、位置情報などを緊急連絡先に共有するように設定します。
緊急位置情報サービス	お住いの地域が緊急位置情報サービスに対応している場合、緊急通報番号に電話をかけるかテキストメッセージを送信すると、本機の位置情報などが緊急サービスパートナーに自動的に送信されます。
緊急速報メール	緊急速報メールの受信を許可するかなどを設定します。
地震アラート	地震アラート機能をオン／オフにします。
不明なトラッキングアラート	不明なトラッカーが検出されたときに通知します。

※1 画面ロックの種類を「スワイプ」、「なし」以外に設定した場合に利用できます。ロック画面で画面をフリック(スワイプ)→「緊急通報」→画面の指示に従って操作してください。

アカウントとバックアップの設定をする

1 設定メニュー画面→「アカウントとバックアップ」

2 アカウントを管理	▶P.93 「アカウントを管理」
データをバックアップ (Samsung クラウド)	連絡先や端末設定などをSamsungアカウントを利用してバックアップします。
データを復元	Samsungアカウントを利用してバックアップしたデータを復元します。
データをバックアップ (Googleドライブ)	バックアップ用Googleアカウントの設定やバックアップなどを行います。
デバイス設定用のデータを転送	古い端末から画像、連絡先、アプリなどのデータを転送します。
外部ストレージ転送	microSDカードまたはUSBストレージデバイスにバックアップしたり、バックアップデータを復元したりできます。

アカウントを管理

■アカウントを登録する

1 設定メニュー画面→「アカウントとバックアップ」 →「アカウントを管理」→「アカウントを追加」

2 追加したいアカウントの種類をタップ→画面の指示に従って操作

■アカウントを削除する

1 設定メニュー画面→「アカウントとバックアップ」 →「アカウントを管理」

2 削除するアカウント名をタップ

3 「アカウントを削除」→「削除」

4 画面の指示に従って操作



- アカウントがオンラインサービスなどとの同期を設定できる場合は、設定メニュー画面→「アカウントとバックアップ」→「アカウントを管理」→アカウントをタップ→「アカウントを同期」→同期する項目をオンにして、同期させない項目をオフにして設定します。
- アカウントの種類によって、操作が異なる場合があります。
- 他のアプリで使用されているアカウントは、削除できない場合があります。削除するには初期化(▶P.95)が必要になります。

デジタルウェルビーイングとペアレンタルコントロールの設定をする

1 設定メニュー画面→「デジタルウェルビーイングとペアレンタルコントロール」

2 (ダッシュボード)	画面点灯時間をアプリごとに確認できます。タップすると、受信通知件数やロック解除の回数も確認できます。
スクリーンタイムの目標	本機の1日に使用する目標時間を設定します。
アプリタイマー	タイマーを設定することで、各アプリの毎日の使用時間を制限します。
運転中モニター	運転中に本機を使用した時間を確認できます。
歩行中モニター	ウォーキング中に本機を使用した時間を確認できます。
音量モニター	耳を安全に保護するため、大音量で聞いている時間を確認したり、音量レベルをモニタリングできます。
ペアレンタルコントロール	コンテンツの制限を追加したり、その他の制限を設定したりして、お子さまがスクリーンタイムのバランスを取りやすく設定できます。

デバイスケアの設定をする

1 設定メニュー画面→「デバイスケア」

2	今すぐ最適化 ^{※1}	▶P.94 「最適化機能を使用する」
	バッテリー	▶P.88 「バッテリーの設定をする」
	ストレージ	本機ストレージの空き容量などを確認できます。
	メモリ	本機のメモリの空き容量などを確認できます。
	アプリを保護	本機をセキュリティの脅威から保護します。
	自動最適化	バックグラウンドアプリの終了やメモリの空き容量の確保などを行うことで、本機を自動的に最適化します。
	ソフトウェア更新	▶P.97 「ソフトウェア更新の設定をする」
	診断 ^{※2}	Membersを使用して本機の機能を診断します。
	メンテナンスモード ^{※3}	本機の修理中などに、メンテナンスモードを有効にするとプライバシーを保護できます。

※1 表示される内容は、端末の状態によって異なります(表示されない場合もあります)。

※2 Samsungアカウントを登録した場合のみ利用できます。

※3 画面ロックの種類を「スワイプ」、「なし」以外に設定した場合に利用できます。

最適化機能を使用する

1 設定メニュー画面→「デバイスケア」

2 「今すぐ最適化」

処理の内容が一覧で表示されます。

3 「完了」

ストレージの確認や設定をする

本体や外部SDカード[※]などのストレージのデータ容量や空き容量を表示したり、ストレージの設定をします。

※ microSDカードが取り付けられているときに表示されます。

1 設定メニュー画面→「デバイスケア」→「ストレージ」

2 「内部ストレージ」欄を左にスワイプして「外部SDカード」欄を表示

- microSDカードのマウントを解除するには、「外部SDカード」欄の「:」→「マウント解除」と操作してください。
- microSDカードをマウントするには、「外部SDカード」欄で「マウント」をタップしてください。

一般管理の設定をする

1 設定メニュー画面→「一般管理」

2	言語	表示言語を切り替えます。
	アプリの言語	各アプリで使用する言語を選択します。
	日付と時刻	▶P.94 「日付と時刻を設定する」
	Samsungキーボード設定	▶P.39 「Samsungキーボードの設定を行う」
	キーボードリストと初期設定	標準キーボードの選択、Samsungキーボードの設定などができます。
	ハードウェアキーボード	外付けキーボードを使用する際の設定をします。
	マウスとトラックパッド	マウス/トラックパッド使用時のポインターの速度やホイールのスクロール速度などを設定します。
	リセット	▶P.95 「リセットを設定する」
	お問い合わせ	お問い合わせ方法などが表示されます。

日付と時刻を設定する

1 設定メニュー画面→「一般管理」→「日付と時刻」

2	自動日時設定	ネットワーク上の日付・時刻情報を使って、自動的に補正します(お買い上げ時)。
	日付設定 ^{※1}	▶P.94 「日付/時刻を手動で設定する」
	時刻設定 ^{※1}	
	自動タイムゾーン	ネットワークから提供されるタイムゾーンを使用します。
	位置情報に基づいてタイムゾーンを設定 ^{※2}	本機の位置情報を使用して、タイムゾーンを特定します。
	24時間形式を使用	オンにすると24時間表示、オフにすると12時間表示となります。

※1 「自動日時設定」がオフのときに表示されます。

※2 「位置情報」(▶P.92)がオンのときに設定できます。

日付/時刻を手動で設定する

1 設定メニュー画面→「一般管理」→「日付と時刻」

2 「自動日時設定」の「」をタップして「」にする

3 「日付設定」/「時刻設定」→日付/時刻を設定→「完了」

リセットを設定する

1 設定メニュー画面→「一般管理」→「リセット」

2	一時的にクラウドにバックアップ	一時的にクラウドへのバックアップができません。
	外部ストレージにバックアップ	外部ストレージなどへのバックアップができます。
	全ての設定をリセット	セキュリティ、言語、アカウント設定、個人データおよびダウンロードしたアプリの設定を除き、本機の設定をリセットします。
	モバイルネットワーク設定をリセット	すべてのモバイルネットワーク設定をリセットします。
	Wi-FiとBluetoothの設定をリセット	すべてのWi-Fi®とBluetooth®の設定をリセットします。
	ユーザー補助設定をリセット	ユーザー補助設定を初期設定にリセットします。
	デバイス全体の初期化	▶P.95「本機を初期化する」

■本機を初期化する

本機をお買い上げ時の状態に戻します(リセット)。この操作を行うと、ご購入後に本機にお客様がインストールしたアプリとプリセットされているアプリの一部が削除されます。また、登録したデータもすべて削除されます。必ず本機の重要なデータをバックアップしてから、リセットしてください。

1 設定メニュー画面→「一般管理」→「リセット」→「デバイス全体の初期化」→「リセット」

- 画面ロックの設定によっては、ロック解除が必要な場合があります。

2 「全て削除」

本機が自動的に再起動します。
本機の再起動またはリセット中は、そのままお待ちください。









◎ 初期化は、充電しながら行うか、内蔵電池が十分に充電された状態で行ってください。

ユーザー補助の設定をする

1 設定メニュー画面→「ユーザー補助」

2	あなたへのおすすめ	おすすめ機能を確認・設定します。
視認性向上	表示モード	表示モードを選択します。
	高コントラストのテーマ	高コントラストのテーマを設定します。
	高コントラストフォント	フォントの色や輪郭を調整して、表示を見やすくします。
	高コントラストキーボード	キーボードの色をより鮮明に変更します。
	ハイライトボタン	ボタンをフレーム付きで表示します。
	色を反転	画面の色を反転します。
	色の補正	画面の色設定を調整します。
	色フィルター	文字が読みやすくなるために、画面全体に色フィルターを追加できます。
	アニメーションを抑制	アニメーションや画面の動きが気になる場合、特定の画面エフェクトを抑制します。
	透明度とぼかしを抑制	ダイアログやメニューのビジュアルエフェクトを抑制して見やすくします。
	明るさをさらに下げる	最小限の明るさの設定よりさらに画面の明るさを下げます。
	拡大	画面の拡大操作を設定します。
	ルーペ	カメラをルーペとして使用して、周囲の映像を拡大します。
	カーソルの太さ	カーソルの太さを設定できます。
	ポインタのサイズと色	マウスやタッチパッドのポインタのサイズと色を設定します。
文字サイズとフォントスタイル	文字サイズやフォントスタイルなどを設定します。	
画面のズーム	画面のズームを設定します。	
キーボードの入力内容を読み上げ	キーボードで入力したテキストを文字または単語で読み上げるかなどを設定します。	
音声解説	音声解説を提供している動画を視聴するとき、音声解説が自動的に再生するよう設定します。	
ボイスラベル	音声録音に登録された状態で、近くにNFCタグがあるときに、NFCタグの情報を音声で聞くことができます。	
TalkBack	▶P.96「TalkBackを利用する」	
聴覚補助	音声文字変換	話を聞きながら、その内容をテキストで表示させます。
	自動字幕起こし	動画などを再生するときに、音声を検出して字幕を自動的に生成するように設定します。
	字幕の優先設定	字幕の表示方法などを設定・確認できます。
	音検知通知	赤ちゃんの泣き声や煙警報のピープ音などを検出すると通知するように設定します。
	Adapt sound	使用者の好みにあわせて音質を設定できます。
	全ての音を消音	着信、通知、メディアを含む、すべての音をオフに設定します。
	モノラル再生	両方のスピーカーから同じサウンドを再生するかを設定します。
左右のサウンドバランス	本機に接続されたオーディオ機器で音楽を聴くときの音量バランスを設定します。	

制御と操作	ユニバーサルスイッチ	外部アクセサリを使用して、本機を操作したり、画面のアイテムを選択したりできます。	
	アシスタントメニュー	アシスタントメニューを表示させるかを設定します。また、アシスタントメニューのサイズや透明度などを設定できます。	
	Voice Access	通知の表示やホーム画面への移動などの操作を音声コマンドで行います。	
	通話応答／終了	かかってきた電話を受ける操作方法を追加したり、  (サイドボタン) / 指紋センサーを押して電話を切ることができるように設定したりできます。 ・「サイドボタンを押して通話終了」がオンの状態で、通話中にスリープモードになった場合は、  (サイドボタン) / 指紋センサーを押してスリープモードを解除してから  (サイドボタン) / 指紋センサーを押すと通話を終了できます。	
	入力操作制御	入力操作制御により、  、  などボタンや着信と通知をブロックすることで、1つのアプリに集中しやすくなります。	
	長押しの認識時間	ロングタッチの認識時間を設定します。	
	タップの認識時間	何秒タップしたらタップとして認識されるかの時間を設定します。	
	繰り返しのタッチを無効化	タップの繰り返しの無効にする時間を設定します。	
	ポインター停止後に自動操作	項目の上にマウスポインターを置いたときに項目が自動的に選択されるように設定します。また、マウスポインターを画面のコーナーに移動したときに実行する操作なども設定できます。	
	固定キー	ハードウェアキーボードの使用時に、修飾キーを押すと、そのキーを押されたままになるかを設定します。	
	スローキー	ハードウェアキーボードの使用時に、キーを誤って押さないように、キーを押し続けたとき、長押ししたと認識されるまでの時間を設定します。	
	バウンスキー	ハードウェアキーボードの使用時に、同じキーを誤って複数回押さないように、同じキーを2回押したと認識されるまでの時間を設定します。	
	詳細設定	クイックパネルボタン	クイック設定パネルに表示するボタンを設定できます。
		ユーザー補助ボタン	ユーザー補助ボタンを表示するかなどを設定します。
サイドボタンと音量アップボタン		 (サイドボタン) / 指紋センサーと音量UPボタンを同時に押して起動する機能を設定します。	
音量アップボタンと音量ダウンボタン		音量UPボタンと音量DOWNボタンを同時に約3秒間長押しして起動する機能を設定します。	
フラッシュ通知		通知を受信したときや、アラームが鳴ったときにフラッシュ／ライトまたは画面が点滅します。	
画面に表示される時間		画面上に一時的に表示される通知や音量コントローラーのような、ユーザーの操作を必要とするポップアップの表示時間を設定します。	
インストール済みアプリ	インストール済みのアプリを設定します。		

ユーザー補助について	ユーザー補助のバージョン、オープンソースライセンスなどが確認できます。
お問い合わせ	お問い合わせ方法などが表示されます。

TalkBackを利用する

ユーザーの操作に音で反応したり、テキストを読み上げたりするTalkBack機能を有効にします。

1 設定メニュー画面→「ユーザー補助」

2 「TalkBack」

3 「」をタップ

4 画面の指示に従って操作する



TalkBackのタッチガイド機能について

- ◎ タッチガイド機能とは、タップした位置にあるアイテムの説明を読み上げる機能です。
- ◎ タッチガイド機能をオンにした場合、本機の操作の一部が通常の操作と異なります。
 - ・ 項目を選択する場合は、一度タップしてからダブルタップします。
 - ・ スライドする場合は、2本の指で操作します。

ソフトウェア更新の設定をする

1 設定メニュー画面→「ソフトウェア更新」

- 設定メニュー画面→「デバイスケア」→「ソフトウェア更新」と操作しても、「ソフトウェア更新」画面が表示されます。

2	ダウンロードおよびインストール	▶P.102 「ソフトウェアをダウンロードして更新する」
	最終更新	最終更新情報を確認できます。

端末情報を表示する

1 設定メニュー画面→「端末情報」

2	(端末名称)	本機の電話番号、製品名などを確認できます。 「名前を変更」をタップすると、端末名称を設定できます。
	ステータス情報	SIMカードの状態、IMEI情報などを確認できます。
	法定情報	オープンソースライセンスやGoogle利用規約などに関する情報を確認できます。
	認証情報	本機の認証情報を表示します。
	ソフトウェア情報	バージョンや各種情報を確認できます。
	バッテリー情報	本機のバッテリーの状態、残量などの情報を確認できます。

海外利用

海外利用	100
海外でご利用になる前に	100
海外利用に関する設定を行う	100
渡航先で電話をかける	100
渡航先で電話を受ける	100

海外利用

海外でご利用になる前に

本機は世界対応ケータイです。お使いのソフトバンク/ワイモバイル携帯電話の電話番号をそのまま海外で利用できます。

本機はお買い上げ時、自動的に滞在地域の適切な通信事業者に接続するように設定されています。特定の通信事業者を利用したい場合は、手動で選択することもできます。

その他、必要に応じて通信方式、データローミングの設定を変更してください。

海外利用に関する設定を行う

本機は、自動的に利用できるネットワークを検出して切り替えるように設定されています。

- 海外で電源をオンにすると、海外の事業者のネットワークで通話とSMSがご利用いただけます。
- データ通信を行う場合は「データローミング」(▶P.100)を有効に設定します。

データ通信を利用する

- 1 アプリ一覧画面で「設定」→「接続」
- 2 「モバイルネットワーク」
- 3 「データローミング」の「」をタップして「」にする

通信方式を設定する

海外でVoLTEを利用できるように設定します。

- 1 アプリ一覧画面で「設定」→「接続」
- 2 「モバイルネットワーク」
- 3 「ネットワークモード」
- 4 「5G優先」/「LTE優先」/「3G優先」



- ◎ モバイルネットワーク画面で「通信事業者」→「自動選択」をタップすると、通信事業者を設定できます。

渡航先で電話をかける

- 1 ホーム画面で「☎」
- 2 「0」をロングタッチ
「+」が入力され、発信時に渡航先現地からの国際アクセス番号が自動で付加されます。
- 3 相手先の国番号を入力
- 4 地域番号(市外局番)を入力
地域番号(市外局番)が「0」で始まる場合は、「0」を除いて入力してください(イタリアなど一部例外もあります)。
- 5 相手の電話番号を入力→「☎」

例: 渡航先から日本の「03-1234-XXXX」にかける場合

+81 (国番号) 3 (市外局番) 1234XXXX (相手の電話番号)

例: 渡航先(アメリカ)からアメリカの「123-456-XXXX」にかける場合

+1 (国番号) 123 (市外局番) 456XXXX (相手の電話番号)



- ◎ 電話をかける相手が日本の携帯電話の場合は、相手の渡航先にかかわらず国番号として「81」(日本)を入力してください。
- ◎ 渡航先では、一部特番などかけられない電話番号があります。
- ◎ 海外にお出かけになるときは、下記をご確認の上お出かけください。
 - ・ソフトバンクの場合
海外にお出かけになるときは、「海外ご利用ガイド」を携帯してください。
詳しくは下記のウェブサイトを参照ください。
https://www.softbank.jp/mobile/set/common/p/pdf/international/roaming/global_service_international_guide.pdf
 - ・ワイモバイルの場合
海外にお出かけになるときは、下記のウェブサイトを参照ください。
海外あんしん定額について
https://www.ymobile.jp/sp/p_guide/data/web/etc06/
設定と使い方について
https://www.ymobile.jp/sp/p_guide/data/web/etc07/

渡航先で電話を受ける

日本国内にいるときと同様の操作で、電話を受けることができます。



- ◎ 渡航先に電話がかかってきた場合は、いずれの国からであっても日本からの国際転送となります。発信側には日本までの通話料がかかり、着信側には着信通話料がかかります。

付録・索引

付録	102
ソフトウェアを更新する	102
故障とお考えになる前に	103
保証について	103
アフターサービスについて	103
ご不明な点について	103
SIMロック解除	104
主な仕様	104
携帯電話機の比吸収率 (SAR) について	104
Specific Absorption Rate (SAR) Information of This Product (for Japan)	105
欧州における電波ばく露の影響に関する情報	105
European RF Exposure Information.....	105
Declaration of Conformity	106
輸出管理規制	106
知的財産権について	106
お問い合わせ先	107
索引	109

ソフトウェアを更新する

最新のソフトウェアに更新することで、最適なパフォーマンスやセキュリティ向上を実現し、最新の拡張機能を入手できます。

■ご利用上のご注意

- モバイルデータ通信を利用して本機からインターネットに接続するとき、ご利用の回線のご契約内容に応じたデータ通信料が発生します。特にOSアップデートの場合、大容量のデータ通信が発生しますので、ご自宅等のWi-Fi®環境がご利用可能な場合はWi-Fi®回線へ接続した上で、ソフトウェア更新することをおすすめします。
- 十分に充電してから更新してください。電池残量が少ない場合や、更新途中で電池残量が不足するとソフトウェア更新に失敗することがあります。
- 電波状態をご確認ください。電波の受信状態が悪い場所では、ソフトウェア更新に失敗することがあります。
- ソフトウェアを更新しても、本機に登録された各種データ（連絡先、メール、写真、楽曲データなど）は変更されませんが、更新内容によってはお客様が設定した情報が初期化される場合があります。お客様の携帯電話の状態（故障・破損・水濡れなど）によってはデータの保護ができない場合もございますので、あらかじめご了承ください。また、更新前にデータのバックアップをされることをおすすめします。
- ソフトウェア更新に失敗したときや中止されたときは、ソフトウェア更新を実行し直してください。
- ソフトウェア更新後に初めて起動したときは、データ更新処理のため、数分から数十分間、動作が遅くなる場合があります。所要時間は本機内のデータ量により異なります。通常の動作速度に戻るまでは電源を切らないでください。
- 海外で利用中は、ソフトウェア更新の機能を利用できない場合があります。
- ソフトウェアの更新中は、移動しないでください。

■ソフトウェア更新が実行できない場合などについて

ソフトウェア更新に失敗すると、本機が使用できなくなる場合があります。本機が使用できなくなった場合は、お問い合わせ先までご連絡ください。

ソフトウェアをダウンロードして更新する

Wi-Fi®回線やモバイルデータ通信を利用したインターネット経由で、本機の設定メニューから直接更新ソフトウェアをダウンロードできます。

- 1 アプリ一覧画面で「設定」
- 2 「ソフトウェア更新」
- 3 「ダウンロードおよびインストール」
- 4 画面の指示に従って操作する



◎ ご利用のWi-Fi®回線の状態によっては、利用可能なネットワークの自動検索を行い、Wi-Fi®からモバイルデータ通信に切り替わることがあります。この場合、当初意図したものとは異なるデータ通信料が発生することがありますのでご注意ください。

故障とお考えになる前に

こんなときは	ご確認ください	参照
電源が入らない	内蔵電池は充電されていますか？	P.25
	⏏ (サイドボタン) / 指紋センサーを2秒以上長押ししていますか？	P.26
充電ができない	指定のACアダプタ(市販品)の電源プラグがコンセントに確実に差し込まれていますか？	P.25
電池を利用できる時間が短い	☑ (圏外)が表示される場所での使用が多くありませんか？	P.34
	内蔵電池が寿命となっていないですか？	P.15
タッチパネルで意図したとおりに操作できない	爪の先で操作したり、異物を乗せたまま操作したりしていませんか？	P.30
ボタン/タッチパネルの操作ができない	画面ロックが設定されていませんか？	P.27
	電源は入っていますか？ ・電源を切り、電源を入れ直してみてください。	P.26
画面をタップしたとき/ボタンを押したときの画面の反応が遅い	本機に大量のデータが保存されているときや、本機とmicroSDカードの間で容量の大きいデータをやりとりしているときなどに起こる場合があります。	-
「SIMなし 通信サービスはありません」と表示される	SIMカードは挿入されていますか？	P.23
電話がかかけられない	SIMカードが挿入されていますか？	P.23
	電話番号が間違っていないですか？(市外局番から入力していますか？)	P.42
	「機内モード」が設定されていませんか？	P.84
	モバイルネットワークの設定が間違っていないですか？	P.85
電話がかかってこない	電波は十分に届いていますか？	P.34
	サービスエリア外にいませんか？	
	「機内モード」が設定されていませんか？	P.84
	モバイルネットワークの設定が間違っていないですか？	P.85
	転送電話サービスが設定されていませんか？	P.46
着信音の鳴り始めの音量が小さい	耳に悪い影響を与えないよう、着信直後は小さな音量で鳴り、次第に設定した音量になる仕様です。	-
画面照明が暗い	「省電力モード」が設定されていませんか？	P.88
相手の方の声が聞こえない	通話音量が最小に設定されていませんか？	-
	受話口を耳でふさいでいませんか？ 受話口が耳の穴に当たるようにしてください。	P.22
おサイフケータイ [®] が使えない	内蔵電池は充電されていますか？	P.25
	[NFC / おサイフケータイ ロック ON / OFF]を設定中ではありませんか？	P.69
	本機の NFC / おサイフケータイ [®] かざし位置をリーダー/ライターにかざしていますか？	P.68
microSDカードを認識しない	microSDカードは正しくセットされていますか？	P.72
	microSDカードのマウントが解除されていませんか？	P.94

保証について

保証期間は、本製品を新規でお買い上げいただいた日より1年間です。

- ・修理規定に基づき無料修理を行います。修理規定はソフトバンクのウェブサイトでご確認頂けます。
<https://www.softbank.jp/mobile/support/product/warranty/>
- ・保証対象部分は本体です。ケーブル類等や試供品については修理規定の対象外となります。



- ◎ 本製品の故障、誤動作または不具合などにより、通話などの機会を逸したために、お客様、または第三者が受けられた損害につきましては、当社は責任を負いかねますのであらかじめご了承ください。
- ◎ 故障または修理により、お客様が登録/設定した内容が消失/変化する場合がありますので、大切な電話帳などは控えをとっておかれることをおすすめします。なお、故障または修理の際に本機に登録したデータ(電話帳/画像/サウンドなど)や設定した内容が消失/変化した場合の損害につきましては、当社は責任を負いかねますのであらかじめご了承ください。
- ◎ 本製品を分解/改造すると、電波法にふれることがあります。また、改造された場合は修理をお引き受けできませんので、ご注意ください。

アフターサービスについて

修理を依頼される場合、お問い合わせ先(▶P.107)または最寄りのソフトバンクショップ/ワイモバイルショップへご相談ください。

その際、できるだけ詳しく異常の状態をお聞かせください。

- ・保証期間中は修理規定に基づいて修理いたします。
- ・保証期間後の修理につきましては、修理により機能が維持できる場合はご要望により有料修理いたします。尚、補修用性能部品(機能維持のために必要な部品)の保有期間は生産打ち切り後目安として4年です。ただし、修理部品の不足等により、期間内であっても有料修理をお受けできない場合がございます。

ご不明な点について

アフターサービスについてご不明な点は、最寄りのソフトバンクショップ/ワイモバイルショップまたはお問い合わせ先(▶P.107)までご連絡ください。

SIMロック解除

本機にはSIMロックはされておりません。
他社のSIMカードをご使用になる場合、一部サービス・機能などが制限される場合があります。当社では一切の動作保証はいたしませんので、あらかじめご了承ください。

主な仕様

■ Galaxy A25 5G

サイズ(幅×高さ×厚さ)	78 × 168 × 8.5mm
重量	210g
連続通話時間 ^{※1}	3040分(4G LTE (FDD-LTE))
連続待受時間 ^{※1※2}	ソフトバンクの場合 ・600時間(4G LTE (FDD-LTE)) ・600時間(4G (AXGP)) ・600時間(5G (スタンドアローン環境)) ワイモバイルの場合 ・600時間(4G LTE (FDD-LTE)) ・600時間(4G (AXGP))
充電時間	110分 ACアダプタ(USB PD-PPS対応 USB Type-C™急速充電ACアダプタ [ZSDBAV] (SB-AC22-TCPD))使用時 ^{※3}

※1 連続通話時間・連続待受時間は、充電状態・気温などの使用環境・使用場所の電波状態・機能の設定などによって半分以下になることもあります。

※2 5Gの連続通話時間・連続待受時間は5Gスタンドアローン環境での目安時間になります。

※3 対応充電器について、詳しくはソフトバンク/ワイモバイルのウェブサイトをご参照ください。

携帯電話機の比吸収率(SAR)について

この機種【Galaxy A25 5G】の携帯電話機は、国が定めた電波の人体吸収に関する技術基準および国際ガイドラインに適合しています。

この携帯電話機は、国が定めた電波の人体吸収に関する技術基準(※1)ならびに、これと同等な国際ガイドラインが推奨する電波防護の許容値を遵守するよう設計されています。この国際ガイドラインは世界保健機関(WHO)と協力関係にある国際非電離放射線防護委員会(ICNIRP)が定めたものであり、その許容値は使用者の年齢や健康状況に関係なく十分な安全率を含んでいます。

国の技術基準および国際ガイドラインは電波防護の許容値を人体に吸収される電波の平均エネルギー量を表す比吸収率(SAR: Specific Absorption Rate)で定めており、携帯電話機に対するSARの許容値は2.0W/kgです。この携帯電話機の側頭部におけるSARの最大値は1.125W/kg(※2)、身体に装着した場合のSARの最大値は0.423W/kg(※2)です。個々の製品によってSARに多少の差異が生じることもありますが、いずれも許容値を満たしています。

携帯電話機は、携帯電話基地局との通信に必要な最低限の送信電力になるよう設計されているため、実際に通話等を行っている状態では、通常SARはより小さい値となります。

この携帯電話機は、側頭部以外の位置でも使用可能です。キャリングケース等のアクセサリをご使用するなどして、身体から1.5センチ以上離し、かつその間に金属(部分)が含まれないようにしてください。このことにより、この携帯電話機が国の技術基準および電波防護の国際ガイドラインに適合していることを確認しています。

世界保健機関は、『携帯電話が潜在的な健康リスクをもたらすかどうかを評価するために、これまで20年以上にわたって多数の研究が行われてきました。今日まで、携帯電話使用によって生じるとされる、いかなる健康影響も確立されていません。』と表明しています。

SARについて、さらに詳しい情報をお知りになりたい場合は、下記のホームページをご参照ください。

○総務省のウェブサイト:

<https://www.tele.soumu.go.jp/j/sys/ele/index.htm>

○一般社団法人電波産業会のウェブサイト:

<https://www.arib-emf.org/01denpa/denpa02-02.html>

○SoftBank スマートフォン 各機種の電波比吸収率(SAR)一覧はこちら:

<https://www.softbank.jp/mobile/support/sar/>

※1 技術基準については、電波法関連省令(無線設備規則第14条の2)に規定されています。

※2 携帯電話サービスと同時に使用可能な無線機能を含みません。

Specific Absorption Rate (SAR) Information of This Product (for Japan)

This mobile phone [Galaxy A25 5G] complies with the Japanese technical regulations and international guidelines regarding exposure to radio waves.

This mobile phone was designed in observance of the Japanese technical regulations regarding exposure to radio waves (*1) and the limits of exposure recommended in the international guidelines, which are equivalent to each other. The international guidelines were set out by the International Commission on Non-Ionizing Radiation Protection (ICNIRP), which is in collaboration with the World Health Organization (WHO), and the permissible limits include a substantial safety margin designed to assure the safety of all persons, regardless of age and health conditions.

The technical regulations and the international guidelines set out the limits of exposure to radio waves as the Specific Absorption Rate, or SAR, which is the value of absorbed energy in any 10 grams of human tissue over a 6-minute period. The SAR limit for mobile phones is 2.0 W/kg. The highest SAR value for this mobile phone when tested for use near the head is 1.125 W/kg (*2), and that when worn on the body is 0.423 W/kg (*2). There may be slight differences of the SAR values in individual product, but they all satisfy the limit.

The actual value of SAR of this mobile phone while operating can be well below the indicated above. This is due to automatic changes in the power level of the device to ensure it only uses the minimum power required to access the network.

This mobile phone can be used at positions other than against your head. By using accessories such as a belt clip holster that maintains a 1.5 cm separation with no metal (parts) between it and the body, this mobile phone is certified the compliance with the Japanese technical regulations.

The World Health Organization has stated that "a large number of studies have been performed over the last two decades to assess whether mobile phones pose a potential health risk. To date, no adverse health effects have been established as being caused by mobile phone use."

Please refer to the websites listed below if you would like more detailed information regarding SAR.
Ministry of Internal Affairs and Communications
Website: <https://www.tele.soumu.go.jp/e/sys/ele/index.htm>

Association of Radio Industries and Businesses Website:
<https://www.arib-emf.org/01denpa/denpa02-02.html>
(in Japanese only)

List of Specific Absorption Rates (SAR) information for SoftBank products
<https://www.softbank.jp/mobile/support/sar/>
(Japanese)

*1 The technical regulations are provided in Article 14-2 of the Radio Equipment Regulations, a Ministerial Ordinance of the Radio Act.

*2 Including other radio systems that can be simultaneously used with 5G/LTE.

欧州における電波ばく露の影響に関する情報

この携帯電話機【Galaxy A25 5G】は無線送受信機器です。本携帯電話機は国際的ガイドラインが定める電波の許容値を超えないことが確認されています。このガイドラインは、独立した科学機関である国際非電離放射線防護委員会 (ICNIRP) が策定したものであり、その許容値は、使用者の年齢や健康状態にかかわらず十分に安全な値となっています。携帯電話機から送出される電波の人体に対する影響は、比吸収率 (SAR: Specific Absorption Rate) という単位を用いて測定します。携帯電話機におけるSARの許容値は2W/kgで、本携帯電話機の側頭部におけるSARの最大値は0.711W/kg、アクセサリ等により人体より0.5センチ以上離して、その間に金属(部分)が含まれないようにして使用する場合のSARの最大値は0.935W/kgです。

European RF Exposure Information

This mobile phone [Galaxy A25 5G] is a radio transmitter and receiver. It is designed not to exceed the limits for exposure to radio waves recommended by the international guidelines. The guidelines were developed by the International Commission on Non-Ionizing Radiation Protection (ICNIRP) and include safety margins designed to assure the protection of all persons, regardless of age and health conditions. The guidelines use a unit of measurement known as the Specific Absorption Rate, or SAR. The SAR limit for mobile phones is 2.0 W/kg. The highest SAR value for this mobile phone when tested for use near head is 0.711 W/kg, and that when worn on the body at the separation distance of 0.5 cm from the body is 0.935 W/kg (*1). For electronic safety, maintain the separation distance with accessories containing no metal, that position handset a minimum of the above distance. Use of other accessories may not ensure compliance with the guidelines.

*1 The tests are carried out in accordance with the international guidelines for testing.

Declaration of Conformity

詳細は、下記をご参照ください。
https://www.samsung.com/mobile_doc/



輸出管理規制

本機および付属品は、日本輸出管理規制（「外国為替及び外国貿易法」およびその関連法令）の適用を受ける場合があります。また米国再輸出規制（Export Administration Regulations）の適用を受ける場合があります。本機および付属品を輸出および再輸出する場合は、お客様の責任および費用負担において必要となる手続きをお取りください。詳しい手続きについては経済産業省または米国商務省へお問い合わせください。

知的財産権について

商標について

本書に記載している会社名、製品名は、各社の商標または登録商標です。

- [SoftBank]および「ソフトバンク」の名称、ロゴは、日本国およびその他の国におけるソフトバンクグループ株式会社の商標または登録商標です。
- microSDロゴ、microSDHC  microSDXC  ロゴ、microSDXCロゴはSD-3C, LLCの商標です。
- Bluetooth® ワードマークおよびロゴは登録商標であり、Bluetooth SIG, Inc.が所有権を有します。
- Wi-Fi®、Wi-Fi CERTIFIED®とWi-Fiロゴは、 Wi-Fi Allianceの登録商標です。
- Yahoo!、ヤフー、Yahoo! JAPANのロゴ、Y!のロゴは、LINEヤフー株式会社の日本国内における商標または登録商標です。
- 「おサイフケータイ」は、株式会社NTTドコモの登録商標です。
- Excel®, PowerPoint®は、米国Microsoft Corporationの米国及びその他の国における商標または登録商標です。
- Microsoft® Word、Microsoft® Officeは、米国Microsoft Corporationの商品名称です。
- FeliCaはソニー株式会社が開発した非接触ICカードの技術方式です。
- FeliCaはソニー株式会社の登録商標です。
- ㊿は、フェリカネットワークス株式会社の登録商標です。
- InstagramおよびInstagramロゴはMeta Platforms, Inc.の商標または登録商標です。
- FacebookおよびFacebookロゴはMeta Platforms, Inc.の商標または登録商標です。
- MessengerおよびMessengerロゴはMeta Platforms, Inc.の商標または登録商標です。
- [Google]、[Google]ロゴ、[Android]、[Android]ロゴ、[Google Play]、[Google Play]ロゴ、[Gmail]、[Google カレンダー]、[Google Chrome]、[Googleマップ]、[Google音声検索]、[YouTube]および[YT Music]は、Google LLCの商標または登録商標です。
- 文字変換は、オムロンソフトウェア株式会社のiWnnを使用しています。iWnn© OMRON SOFTWARE Co., Ltd. 2008-2025 All Rights Reserved.

- Microsoft®, Windows Media®, ActiveSync®は、米国Microsoft Corporationの、米国またはその他の国における商標または登録商標です。
- OracleとJavaは、Oracle Corporation及びその子会社、関連会社の米国及びその他の国における登録商標です。文中の社名、商品名等は各社の商標または登録商標である場合があります。
- ドルビーラボラトリーズからの実施権に基づき製造されています。Dolby、ドルビー、Dolby Atmos及びダブルD記号はドルビーラボラトリーズの商標です。
- Amazon、Amazon.co.jpおよびAmazon.co.jpロゴは、Amazon.com, Inc. またはその関連会社の商標または登録商標です。
- QRコードは株式会社デンソーウェブの登録商標です。
- USB Type-C™はUSB Implementers Forumの商標です。
- Netflixは、Netflix, Inc.の登録商標です。
- さとふるの名称、ロゴ及びサービス名は、株式会社さとふるの日本国内における登録商標または商標です。
- その他本文中に記載されている会社名および商品名は、各社の商標または登録商標です。

License

本機に搭載されているソフトウェアまたはその一部につき、改変、翻訳・翻案、リバース・エンジニアリング、逆コンパイル、逆アセンブルを行ったり、それに関与してはいけません。

本機は、MPEG-4 Visual Patent Portfolio Licenseに基づきライセンスされており、お客様が個人的かつ非営利目的において以下に記載する場合においてのみ使用することが認められています。

- MPEG-4 Visualの規格に準拠する動画（以下、MPEG-4 Video）を記録する場合
- 個人的かつ非営利的活動に従事する消費者によって記録されたMPEG-4 Videoを再生する場合
- MPEG-LAよりライセンスを受けた提供者により提供されたMPEG-4 Videoを再生する場合
- プロモーション、社内用、営利目的などその他の用途に用いる場合には、Via Licensing Alliance LLCにお問い合わせください。

HEVC Advance



お問い合わせ先

お困りのときや、ご不明な点などございましたら、お気軽に下記お問い合わせ窓口までご連絡ください。

■各種お手続き (My SoftBank)

待ち時間0分で、いつでも簡単手続き可能です。利用料金／データ量の確認・プラン等各種変更ができます。

ソフトバンクの場合 (My SoftBank)

<https://u.softbank.jp/2HHEHkw>



ワイモバイルの場合 (My Y!mobile)

<http://ymobile.jp/s/BvhGB>



■カスタマーサポート

機種ごとの操作やサービス内容などのお困りごと・お問い合わせ内容に応じて、最適な解決方法をご案内します。

ソフトバンクの場合

<https://u.softbank.jp/3i5JjAB>



ソフトバンク カスタマーサポート

検索

ワイモバイルの場合

<https://ymobile.jp/s/QOhGf>



ワイモバイル カスタマーサポート

検索

索引

記号

+メッセージ	50
+メッセージのご利用にあたって	50
グループ	50
公式アカウント	50
ご利用方法を確認する	50
設定	51
送信	50
連絡先を登録する	50

アルファベット

B

Bluetooth®機能	79
起動	80
周波数帯	18
注意事項	18
データの送受信	80
ペアリング	80

G

Gemini	59
Gmail	52
作成	52
受信	52
送信	52
メニュー	52
Googleアカウント	28

M

microSDカード	72
取り付ける	72
取り外す	72
フォーマット	74
My SoftBank	64

P

PINコード	91
PINロック解除コード	91

S

Samsung Wallet	69
Samsungアカウント	28
Samsungキーボード	38
設定	39
SIMカード	23
取り付ける	23
取り外す	24
SIMカードのセキュリティ	92
Smart Switch	74
Store	67

U

USB Type-Cケーブル	
接続	73

V

VPN設定	85
-------	----

W

Wi-Fi®	78
起動	78
周波数帯	18
静的IP	78
接続	78
切断	78
注意事項	18
ネットワーク追加	78
Windowsにリンク	75

Y

Y!mobileメール	51
受信	51
送信	51
メニュー	51

かな

あ

アイコン	34
ステータスアイコン	34
通知アイコン	34
アフターサービス	103
アプリ	33
終了	36
ショートカットの移動/削除	32
ショートカットの追加	31
アプリ一覧	58
アプリ一覧画面	
カスタマイズ	33
アラーム	69
暗証番号	91
安全上のご注意	8
インターネット	54
データ通信	54
ウィジェット	31
移動/削除	32
追加	31
おサイフケータイ®	68
NFC/おサイフケータイ ロック ON / OFF	69
ご利用にあたって	68
音量調節	87

か

顔認証	39
各部の名称	22
カメラ	60
撮影画面	61
撮影モード	62
設定	61
注意事項	60
動画録画	62
プレビュー画面	63
ポートレート	63

画面ロック	27
解除	27, 90
カレンダー	65
作成	65
表示	65
メニュー	65
起動中のアプリ	36
機内モード	84
ギャラリー	64
写真/動画表示	64
メニュー	64
緊急通報位置通知	43
クイック設定パネル	35
携帯電話機の電波防護	104
故障とお考えになる前に	103

さ

再起動	26
最近使用したアプリ	36
指紋認証	40
充電	25
周辺機器	104
仕様	104
ショートカット	31
初期化	95
スクリーンショット	36
ステータスバー	34
ストップウォッチ	70
ストレージの使用量	74
セーフモード	27
世界時計	70
セキュリティ	
SIM PINを変更	92
SIMカードをロック	92
設定メニュー	84
ソフトウェア更新	102
ダウンロード	102
注意事項	102

た

タイマー	70
タッチパネルの使いかた	30
縦横表示切替	35
タブを切り替え	35
着信履歴	43
通知パネル	35
通話設定	45
データ使用量	85
データ通信料についてのご注意	19
テザリング	81
Bluetooth®テザリング	81
USBテザリング	81
Wi-Fi®テザリング	81
イーサネットテザリング	81
電源を入れる/切る	26

電話	42
応答	43
消音	42
スピーカー	42
着信	43
発信	42
電話番号確認	44
同梱品	1
時計	69
アラーム	69
ストップウォッチ	70
世界時計	70
タイマー	70
取り扱い上のご注意	13

な

ナビゲーションバーの使いかた	30
----------------	----

は

発信履歴	43
番号指定ブロック	45
ブックマーク	55
追加	55
ブラウザ(Chrome)	54
画像ダウンロード	55
設定	55
タブ	54
表示	54
ブックマーク	55
メニュー	54
履歴	55
履歴消去	55
リンク	55
分割画面表示	32
ボイスレコーダー	67
ホーム画面	31
ウィジェット	31
カスタマイズ	31
かんたんモード	32
ショートカット	31
ホーム画面位置	31

ま

マイファイル	74
メニュー	74
マナーモード	87
無線LAN (Wi-Fi [®]) 機能	78
メール	
+メッセージ	50
Gmail	52
Y!mobileメール	51
メニュー表示	35
文字入力	37
Samsungキーボード	38
キーボードのタイプ	37
切り取り	38
コピー	38
設定	39
選択	38
入力方法の切り替え	37
貼り付け	38

ら

連絡先	47
インポート	48
エクスポート	48
お気に入りへの追加	47
確認	48
グループ	48
登録	47
発信	48
編集	48
マイプロフィール編集	47
メニュー	48

Galaxy A25 5G 取扱説明書

2025 年 2 月 第 1 版発行

ソフトバンク株式会社

※ご不明な点はお求めになったソフトバンク携帯電話取扱店
またはワイモバイル携帯電話取扱店にご相談ください。

機種名：Galaxy A25 5G

輸入元：SAMSUNG ELECTRONICS JAPAN Co., Ltd.

製造元：Samsung Electronics Co., Ltd.