

らくらくスマートフォン a

かんたんガイドブック

ごあいさつ

このたびは「らくらくスマートフォンa」をお買い上げいただきまして、
まことにありがとうございます。

ご使用の前に本書をお読みいただき、正しくお使いください。
お読みになった後は、いつでも見られるようお手元に大切に保管してください。

本書においては、「らくらくスマートフォンa」を「本機」と表記しています。

安全上のご注意

ご使用前に、「安全上のご注意」(→P.146)をよくお読みの上、正しくお使いください。

- 本書は、お買い上げ時の内容を記載しています。
- 本機は、品質改善や機能の追加のため、オペレーティングシステム(OS)のバージョンアップを行うことがあります。その際、操作方法が変更になったりすることがあります。また、古いOSバージョンで使用していたアプリが使えなくなる場合や意図しない不具合が発生する場合があります。
- お客様のご契約内容により、ご利用になれないアプリやサービスがあります。
- 本書は配色テーマの設定が「マゼンタ」の場合で説明しています。
- 本書の内容やホームページのURLに関して、将来予告なしに変更することがあります。
- 本書に記載している画面およびイラストはイメージです。実際の製品とは異なる場合があります。
- 本書の内容の一部または全部を無断転載することは禁止されています。

箱の中身を確認する

ご使用いただく前に、下記の同梱物をご確認ください。

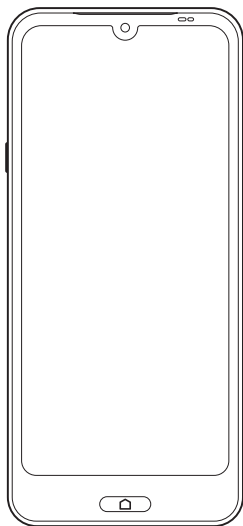

本体

- かんたんガイドブック（本書）

- 電池は本機に内蔵されています。
- 付属品／その他オプション品につきましては、最寄りのワイモバイルショップまたはお問い合わせ先（→P.207）までご連絡ください。

らくらくスマートフォンを使いこなそう

取扱説明書について

かんたん ガイドブック(本書)

本機の基本的な使いかたを、やさしく説明しています。
本機を安心して便利にお使いいただくため、必ずお読みください。

取扱説明書

さまざまな機能をより詳しく知りたいときは、下記のウェブサイトに接続して、取扱説明書をご覧ください。

本機から

ホーム画面で「**使いかたガイド**」▶「**オンラインマニュアルを見る**」

パソコンから

<https://ymobile.jp/s/UtZlq>
(PDF版もダウンロードできます。)

本機のカメラで右記のQRコードを読み取っても接続できます。



使いかたガイド

本機のおススメの機能や設定、困った時の解決方法などを紹介しています。
・ホーム画面で「**使いかたガイド**」を軽く押す

使いこなし QRコードリーダー

本書に記載のQRコードを、使いこなしQRコードリーダーで読み取ると、設定したい機能の操作画面をかんたんに起動することができます。

本機から

ホーム画面で[使いかたガイド] ▶ [使いこなしQRコードリーダーを使う] ▶ [読み取りを始める] ▶ 本書に記載されているQRコードを読み取る ▶ [起動する]
▶ 設定したい機能が起動します。

専用アプリで
読み取り (→P.4)



操作画面が起動します

目次

らくらくスマートフォンを使いこなそう	3	機内モード	51
初期設定について	10	マイクボタンを利用する	52
スマホ用語集	23	文字を入力する	53
基本操作	26	電話	62
各部の名前とボタンのはたらき	26	電話をかける	62
本機を充電する	30	迷惑電話対策を利用する	66
電源を入れる／切る	31	電話帳	68
タッチパネルを操作する	33	電話帳を利用する	68
ホームボタンについて	36	ワンタッチダイヤルを利用する	72
どこでもヘルプ	37	メール	75
トップ画面について	38	メールを利用する	75
アクセスの許可について	39	メールを受信する	79
ホーム画面を利用する	40	SMSを送る	81
最近使ったアプリを表示する	44	SMSを受信する	84
本機の状態を確認する	45	インターネット	85
電話番号について	48	インターネットを利用する	85
マナーモードを利用する	49		
運転中モード	50		

カメラ 87

- カメラを利用する 87
- 花ノートを利用する 94

オススメ機能 97

- 押しだけサポートを利用する 97
- radiko+FMを利用する 99
- ニュースを利用する 100
- LINEを利用する 101
- 乗換案内を利用する 102
- 地図を確認する 103
- 目覚ましを利用する 104
- スケジュールで予定を管理する 105
- 自律神経測定機能を利用する (ララしあコネクト) ... 107
- かんたんHELPO (健康相談) を利用する 109
- 「うごくま」を利用する 115

その他の機能 122

- おまかせズームを利用する 122
- ライトを利用する 124

- 緊急時ブザーを利用する 125
- 音を設定する 127
- 本機の無断使用を防ぐ 129
- 無線LAN (Wi-Fi) 機能を利用する 132
- Bluetooth機能を利用する 134
- 新しいアプリを追加する 135
- ホーム画面のアイコンを並び替える 136
- らくらくコミュニティを利用する 138
- サポート情報 (La Member's) を利用する 139

故障かな?と思ったら 140

- 故障かな?と思ったら 140

付録 143

- ソフトウェア更新 143
- マナーとルールを守り安全に使用しましょう ... 144
- 安全上のご注意 146
- お願いとご注意 162
- 防水/防塵/耐衝撃性能について 179
- お手入れのしかた 185

輸出管理規制について	190
知的財産権について	191
暗証番号について	195
PINコードについて.....	196
本製品の比吸収率 (SAR) について	197
General Notes	198
技術基準適合証明について.....	199
索引.....	200
保証とアフターサービス.....	205
お問い合わせ先	207

ボタンの表記について

本書ではボタンを次のように簡略化しています。

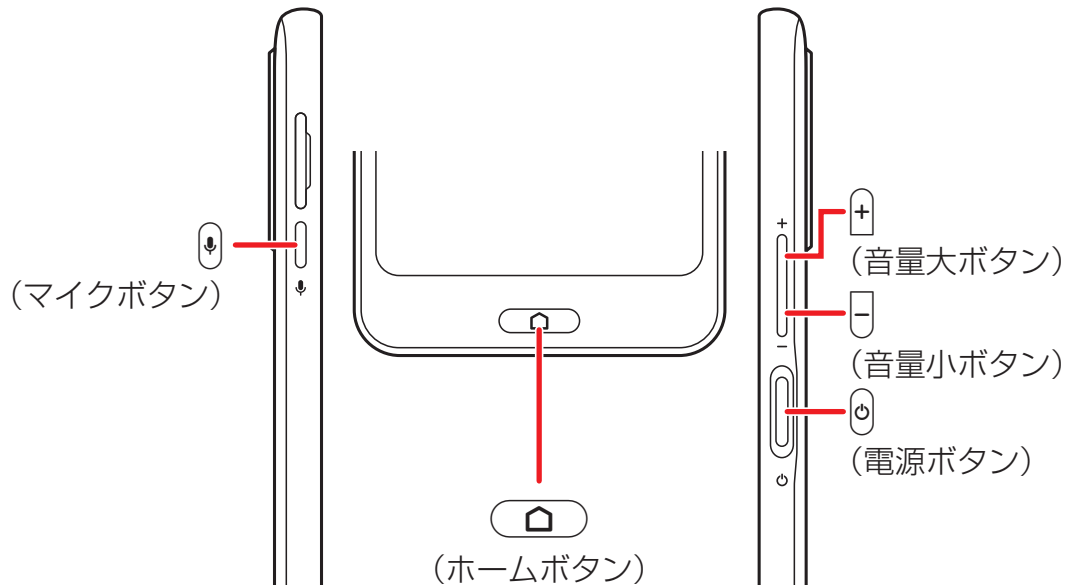

操作手順などの表記について

本書では、操作手順や選択項目を次のように表記しています。

ホーム画面で[本体設定] ▶ [画面・ランプの設定] ▶ [消灯までの時間] ▶ 時間を軽く押す ▶ [OK]

■操作の意味

- ① ホーム画面を上指でなぞる
- ②  (本体設定) アイコンを軽く押す
- ③ 「画面・ランプの設定」を軽く押す
- ④ 「消灯までの時間」を軽く押す
- ⑤ 時間を軽く押す
- ⑥ 「OK」を軽く押す

イラスト・画面表示・操作について

本書に記載されているイラストや画面、操作方法は、実際の製品や画面とは異なる場合があります。
また、画面の一部などを省略している場合がありますので、あらかじめご了承ください。

初期設定について

初めて電源を入れたときは、本機を使う前の準備を行う画面が表示されます。

- Google アカウントの設定や、設定の状況により表示される項目が異なる場合があります。
- 設定は後から変更することもできます。ここでは初めて Google アカウントを作成する場合の操作を例に説明します。

Google 初期設定を行う



「日本語 (日本)」
になっていることを
確認 ▶ 「開始」



必要に応じて、接続
するWi-Fiネット
ワークの設定を行う



「次へ」または、
「コピーしない」

- ▶ 以前利用していた端末からデータを移行する場合は、「次へ」を軽く押してください。
- 以前利用していた端末からデータを移行しない場合は、「コピーしない」を軽く押してください。
- 以降は、画面に従って操作してください。

Google アカウントの設定を行う

Google
ログイン
Google アカウントでログインしましょう。アカウントの使い方の詳細

個人で使用 これは電話番号

子供用 未成年

仕事 / ビジネス用

アカウントを作成

スキップ 次へ

[アカウントを作成] ➔ [個人で使用]

Google
Google アカウントを作成
名前を入力してください

姓 (姓専用)

携帯

名

太郎

次へ

お客様の「姓」、
「名」を入力 ➔ [次へ]

Google
基本情報
生年月日と性別を入力してください

年 月 日

1955 1月 29

性別

男性

生年月日と性別の入力をお願いする理由については、ブラウザで `google.com/age-gender` にアクセスしてご確認ください

次へ

生年月日と性別を
入力 ➔ [次へ]

Google
Gmail アドレスの選択
Gmail アドレスを選択するか、独自のアドレスを作成することができます

`example@gmail.com`

`example@gmail.com`

自分で Gmail アドレスを作成

Gmail アドレス `example@gmail.com`

半角数字、数字、ピリオドを使用できます。

次へ

[自分で Gmail アドレスを作成] ➔ Gmail
アドレスを
入力 ➔ [次へ]

Google アカウントの設定を行う (続き)

安全なパスワードの作成
半角アルファベット、数字、記号を
組み合わせてパスワードを作成しま
す

パスワード
[パスワードを入力]

パスワードを表示する

次へ

英数字や記号で
パスワードを入力▶
[次へ]

ご利用の携帯電話会社と共有する
ことにより、あなたの電話番号を
時宜に応じて確認します

今後、このデバイスで確認された
電話番号がすべて Google アカウ
ントに追加されます

設定は自分で管理できます

電話番号については、Google アカ
ウント
(account.google.com/phone)
で、いつでも変更や削除をし
たり、使用方法を変更したりでき
ます

その他の設定

スキップ

はい、追加します

画面を下まで
スクロールして
内容を確認▶
[はい、追加します]

アカウント情報の確認
このメールアドレスまたは携帯電話
番号は、後ほどログインに使用でき
ます

携帯電話
[電話番号]

再設定用の携帯電話番号
[電話番号]

次へ

内容を確認▶ [次へ]

設定は自分で管理できます

アカウントの設定に応じて、このデー
タの一部はご利用の Google アカウ
ントに連携付けられることがあり
ます。Google
はこのデータを個人情報として取り扱
います。Google がこのデータを収集し
て使用する方法は、下の [その他の設定]
で管理できます。設定の変更や同意の取り
消しは、アカウント情報
(myaccount.google.com) でいつでも
行えます。

その他の設定

同意する

アカウントを作成しない

画面を下まで
スクロールして
内容を確認▶
[同意する]



画面を下までスクロールして内容を設定/確認▶
[同意する]



必要に応じて、指紋認証や画面ロックを設定

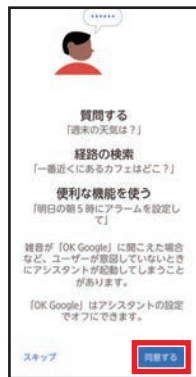

画面を下までスクロールして内容を確認▶
[同意する]

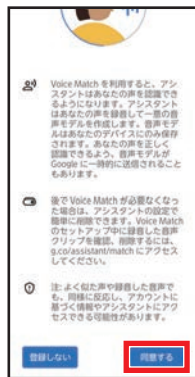

画面を下までスクロールして内容を確認▶
[同意する]



Google アカウントの設定を行う (続き)



画面の指示に従って
Voice Matchを
設定

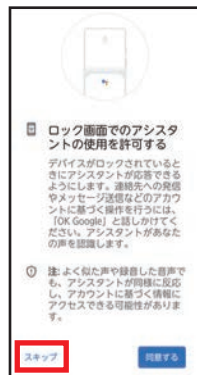

画面を下まで
スクロールして
内容を確認
[スキップ]

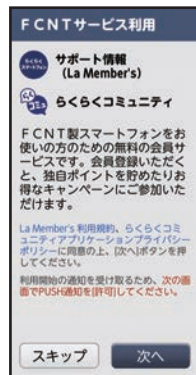

FCNTサービス利用
について、画面の
指示に従って操作

迷惑電話対策などを設定する

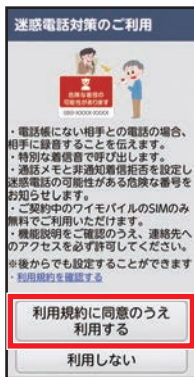

[利用規約に同意の
うえ利用する]

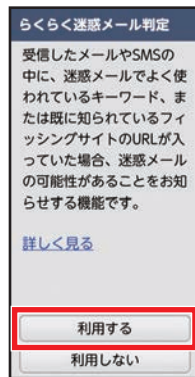

[利用する]

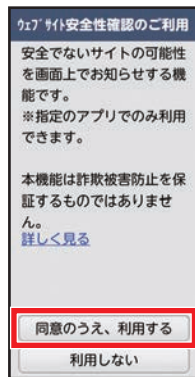

[同意のうえ、利用
する]

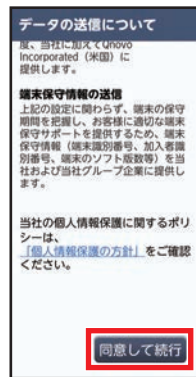

画面を下まで
スクロールして
内容を設定/確認
[同意して続行]

Y!mobileの初期登録を行う

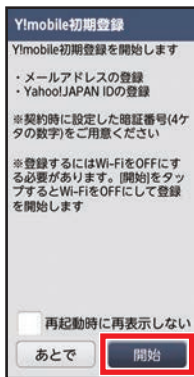

[開始]



ご契約時の暗証番号
欄を軽く押す



暗証番号を入力
[次へ]

▶暗証番号はご契約時に決めた4桁の数字です。

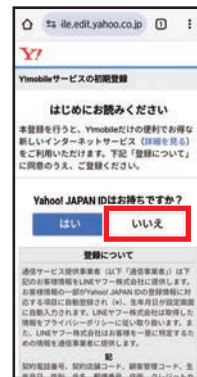

[いいえ]

▶Yahoo! JAPAN IDをお持ちのかたは、「はい」を軽く押し、画面に従って操作してください。



お好みのメールアドレスを入力▶[次へ]



お好みのパスワードを入力



必要情報を入力▶[次へ]



[PayPayを利用しない]



▶「PayPay」を利用する場合は携帯電話番号を入力して「次へ」を軽く押し、画面の指示に従って操作してください。

Y!mobileの初期登録を行う(続き)



初期登録が完了▶
[次へ]



[閉じる]

Google アカウントの設定を行う

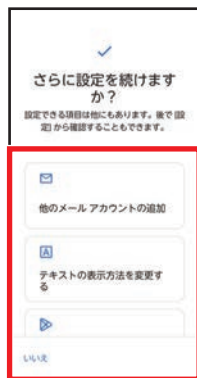

その他の設定項目を確認し、必要に応じて設定



[次へ]



[ホームへ]

▶「かんたんHELPO」を利用する場合は[使ってみる]を軽く押します(→P.109)。





(ホームボタン)

「オススメ設定」を行う

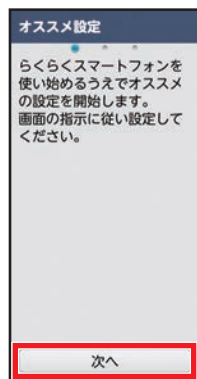

ホーム画面で
「オススメ設定」



[次へ]

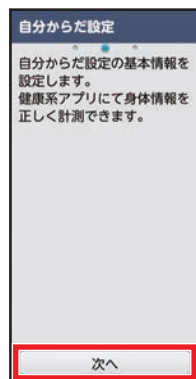

[次へ]



誕生日を入力
[次へ]





性別を選択 ▶ [次へ]



身長を入力 ▶ [次へ]



体重を入力 ▶ [次へ]

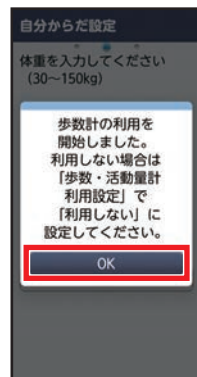

[OK]



専用アプリで
読み取り (→P.4)
操作画面が起動します



「オススメ設定」を行う (続き)

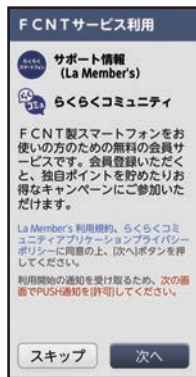

FCNTサービス利用
について、画面の
指示に従って操作



配色テーマを選択▶
[次へ]

- 後から配色テーマの設定を変更する場合
ホーム画面で [本体設定] ▶ [画面・ランプの設定] ▶ [配色テーマの設定] ▶ 配色テーマを選択 ▶ [OK]

スマホ用語集

基本的なスマートフォン用語の意味を確認しましょう。

Google™ (グーグル)	検索ボックスに打ち込んだ言葉に関するWebサイトを探す「検索サイト」です。また、このサービスを提供している企業の名前でもあり、Android や Gmail、YouTube™ などは Google が提供しているサービスの一部です。
Android™ (アンドロイド)	スマートフォンを動かすために使う基本のシステムで、パソコンの Windows にあたります。本機はこの「Android」を利用しています。
SMS (エスエムエス)	電話番号を宛先にして、メッセージを送受信できるサービスです。
Wi-Fi／無線LAN (ワイファイ／むせ んらん)	インターネットに接続するための無線通信システムです。本機にはWi-Fi接続機能が付いています。
アイコン	本機のアプリを起動するときに軽く押す、ボタン状のものです。それ以外に、操作方法や処理内容などをわかりやすく表現したイラスト、もしくは記号を指すこともあります。
アカウント	インターネットなどのネットワークにログインするための権利を意味しますが、一般的にはWebサービスなどを利用する場合に必要なユーザーIDと同じ意味で使われています。

アクセスポイント	ネットワークに接続するための接続先のことで、「無線LANアクセスポイント」や「Wi-Fiルータ」とも呼ばれます。
アップデート	アプリや Android デバイスの状態を更新することです。アップデートを行うと、新しい機能を追加したり不具合を解消することができます。アップデートできるものがあるかどうかは、通知パネルから確認することができます。
アプリ／アプリケーション	本機にさまざまな機能を追加するプログラムです。本機では、Webサイトを見る、写真を撮るなどの動作をすべてアプリで行います。アプリはアイコンを軽く押すことで起動します。
アンインストール	インストールしたアプリを本機から消す操作のことです。アンインストールしたアプリは本機から完全に消えてしまうので、もう一度使いたい場合は Play ストアで再インストールする必要があります。
インストール	アプリを本機に入れて使えるようにすることです。Play ストアのアプリは、ダウンロードすると自動的にインストールまで行い、すぐに使えるようになります。
ウィジェット	本機のホーム画面に配置できるアプリのことです。ほとんどのウィジェットには元となるアプリがあり、その機能の一部をホーム画面に表示する仕組みになっています。

スクロール	本機の画面を指でなぞる操作のことです。1画面で表示しきれない画像などを表示させることができます。
ダウンロード	インターネット上のファイルを、本機に保存することです。Play ストアでは、「ダウンロード」ボタンからアプリをダウンロードし、その後、自動的にインストールする仕組みになっています。
タッチパネル	指や専用のペンで画面に触って操作する方式を採用した、入力画面のことです。本機にもこの画面が採用されており、物理ボタンを押すことなく操作を行うことができます。
ブックマーク	現在開いているWebサイトを登録するブラウザの機能です。よくアクセスするWebサイトをブックマークしておくことで、次回からはキーワード検索をしたり、複数のURL (リンク) をたどったりすることなくスムーズにアクセスできます。
ホーム画面	スマートフォンを起動し、ロックを解除した後に表示される画面のことを「ホーム画面」と呼びます。

各部の名前とボタンのはたらき

本機を順に眺めながら、各部の名前とはたらきを確認していきましょう。

・ボタンのはたらきは、本機の状態や利用中の機能などによって異なることがあります。

正面

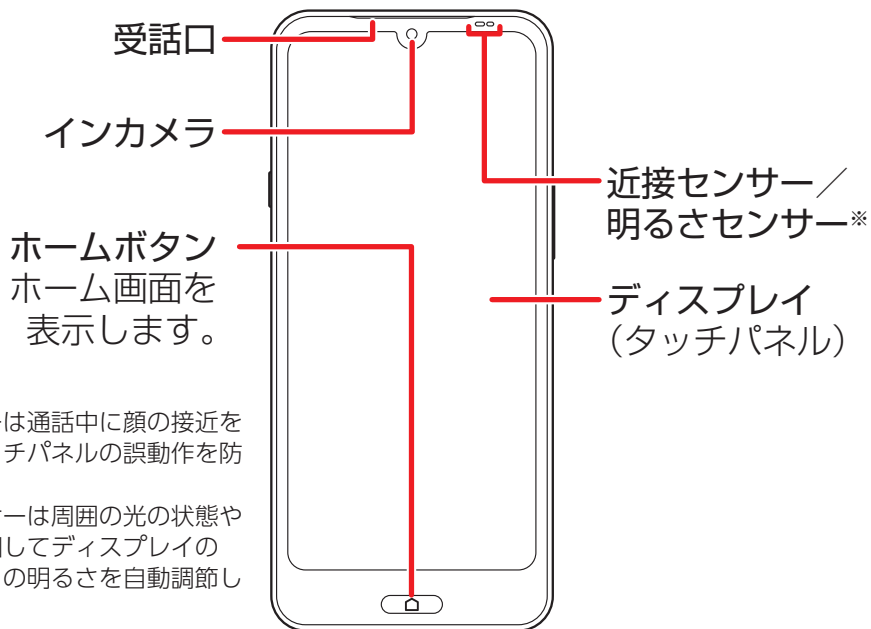

※ 近接センサーは通話中に顔の接近を検知してタッチパネルの誤動作を防ぎます。

明るさセンサーは周囲の光の状態や明るさを検知してディスプレイのバックライトの明るさを自動調節します。

- 本機の背面カバーは取り外せません。無理に取り外そうとすると破損や故障の原因となります。
- 本機の電池は内蔵されており、お客様による取り外しはできません。

背面

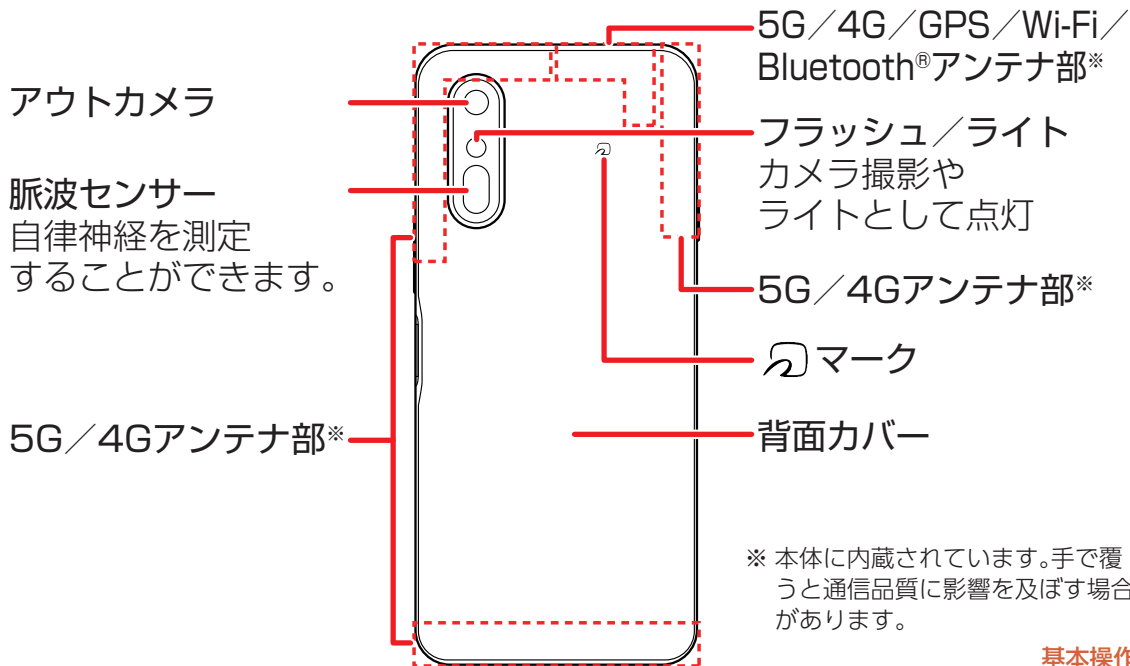

※ 本体に内蔵されています。手で覆うと通信品質に影響を及ぼす場合があります。

天面

セカンドマイク※
通話時に騒音を抑えるために
使用します。

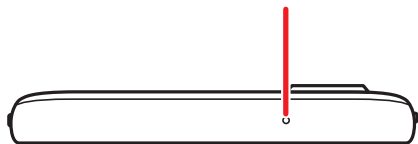

底面

ステレオイヤホン端子(防水)

送話口／マイク※



外部接続端子

スピーカー

ストラップホール

※ 送話口／マイク部分、セカンドマイク部分に保護シートやシールなどを貼り付けたり、指などでふさいだりすると、正しく音声が入力されない場合があります。

側面

スロットキャップ※1

開けるとUSIMカード
スロットとmicroSD
カードスロットがあり
ます。

マイクボタン※2

おまかせズームを起動
(→P.122)
長押しで、Google
アシスタント(音声検索)を
起動(→P. 52)

※1 水や粉塵の侵入を防ぐために、
しっかりと閉じてください。

※2 使用するには設定が必要な場合
があります。



音量大/小ボタン

電源ボタン/指紋センサー
画面を点灯/消灯(短押し)、
電源をON / OFF(長押し)

ストラップホール

本機を充電する

お買い上げ時には、内蔵電池は十分に充電されていません。必ず充電してからお使いください。

・オプション品のACアダプタ*をお使いください。

充電する

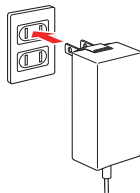
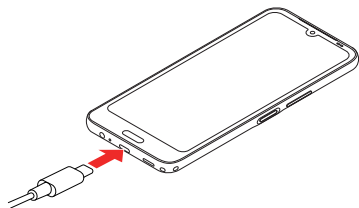

本機の外部接続端子にACアダプタのUSB Type-Cプラグを差し込む

- ▶ USB Type-Cプラグのコネクタを持って、図のようにまっすぐ差し込んでください。

ACアダプタのプラグを起し、家庭用ACコンセントに差し込む

- ▶ 充電中はホームボタンが赤色に点灯します。

充電完了

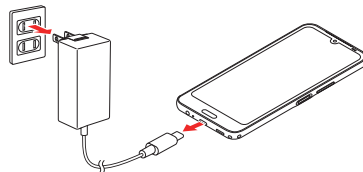

充電が完了したらACアダプタを外す

- ▶ 充電が完了するとホームボタンが消灯します。

* ACアダプタ (USB PD-PPS対応 USB Type-C™ 急速充電 ACアダプタ [ZSDBAV] (SB-AC22-TCPD))

電源を入れる／切る

電源の入れかた、切りかたを覚えましょう。

・初めて電源を入れたときは、初期設定を行ってください(→P.10)。

電源を入れる



⓪(電源ボタン)を
2秒以上押し続ける

▶ホームボタンが点灯
したら、⓪(電源ボタ
ン)から指を離しま
す。

しばらくすると
トップ画面
(→P.38)が表示

電源を切る



携帯電話オプションメニューが表示されるまで(電源ボタン)を押し続ける

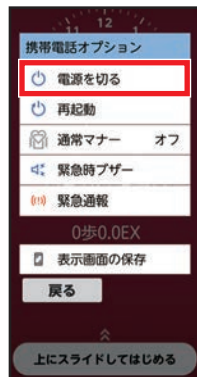

[電源を切る]



[OK]

タッチパネルを操作する

本機のディスプレイはタッチパネルです。指で直接触れて操作できます。

軽く押す (タップ)

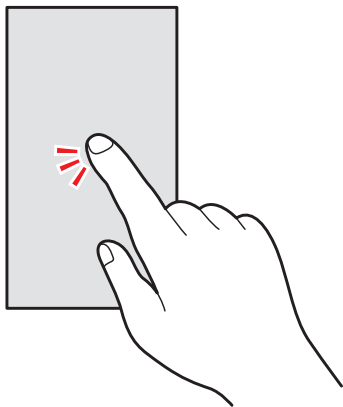

画面に軽く触れて、すぐに指を離す

▶ アプリの起動や項目の選択など、いろいろな場面で使います。タッチパネル操作の基本です。

長く押し続ける (ロングタッチ)

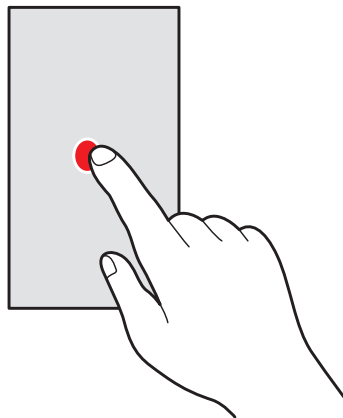

項目などに指を触れたままにする

指でなぞる(スライド/ドラッグ)

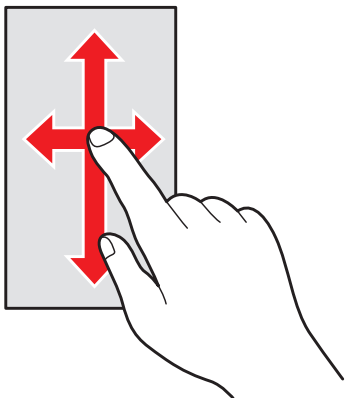

画面に軽く触れたまま、目的の方向へなぞる

- ▶ 隠れている画面を表示したり、前後の写真やメールを確認したりするときなどに使います。

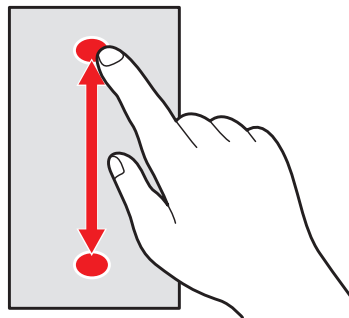

画面に軽く触れたまま目的の位置までなぞる
画面が切り替われば指を離す

- ▶ 項目やアイコンを移動するときなどに使います。

指ではじく(フリック/スワイプ)

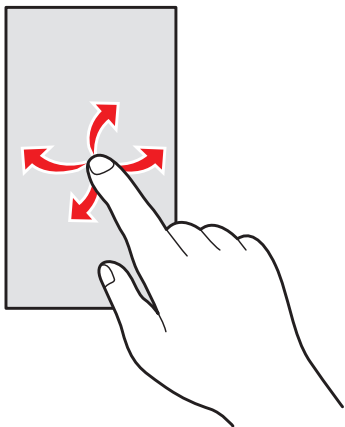

画面に触れた指をすばやく払う

- ▶画面内のページや項目を次へ移動する操作です。

指をつまむ/広げる(ピンチ)

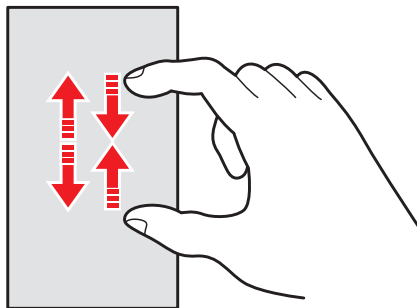

画面に2本の指で触れたまま、
指の間隔を広げたり(ピンチアウト)、
狭くしたり(ピンチイン)する

- ▶画面の表示を拡大したり、縮小したりするときの操作です。

ホームボタンについて

🏠 (ホームボタン) を押したときの特殊な操作を説明します。

- 🏠 (ホームボタン) を2回押すと最近使ったアプリを表示することもできます。

例：メール編集中などにホームボタンを押した場合

メール編集画面などのテキスト編集中に🏠 (ホームボタン) を押してホーム画面に戻っても、編集状態が保存されます。



メール編集中に
🏠 (ホームボタン) を押す

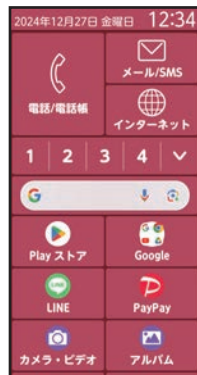

ホーム画面に戻る

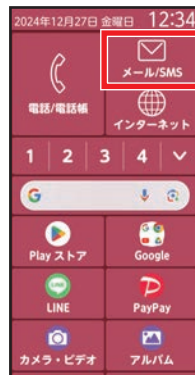

再びメールを
起動する

- ▶ メール編集中の画面に戻ります。

どこでもヘルプ

使用中の機能の概要やその画面から操作できることを調べることができます。

どこでもヘルプを使う

画面右上に「**[?]**」が表示されているときは機能の説明(ガイド)などを確認できます。



アプリ利用中に
画面右上の「**[?]**」

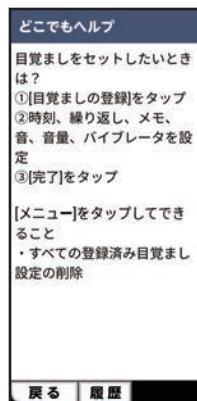

説明画面が表示され
ます

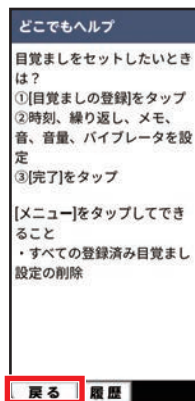

元の画面に戻るとき
は「戻る」

トップ画面について

専用アプリで
読み取り (→P.4)
操作画面が起動します



トップ画面は、本機の誤動作を防ぐための画面です。セキュリティを解除しないと、本機が使用できないようになっています。

・セキュリティ解除の方法を変更して、本機のセキュリティをさらに高めることもできます (→P.129)。

画面ロックを解除する



画面消灯時に
⓪ (電源ボタン) を
押す

▶ トップ画面が表示されます。



トップ画面で下から
上方向に指でなぞる
▶ 「XXX EX」(XXXは数字)
は1週間当たりの活動量を表しています。



ホーム画面が表示

アクセスの許可について

アプリによっては、初めて起動すると必要な機能の利用確認(アクセス権限の許可)画面が表示されます。アクセス権限を許可すると、該当する機能・情報を利用できるようになります。

アプリの権限を設定する

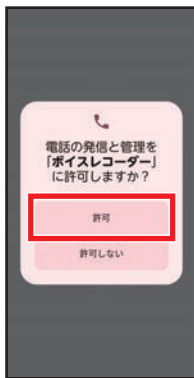

アクセス権限の確認画面が表示されたら
[許可]

- お買い上げ時にインストールされているアプリは、お客様の不利益になる動作は行いませんので、「許可」を選択してください。
- 後から追加(ダウンロード)したアプリによっては、許可を求めるものがあります。表示内容を必ずよくご確認の上、操作してください。
- アプリや機能によって表示される確認画面が異なりますので、表示内容をよくご確認の上、操作してください。
- 本書では、機能の利用確認(アクセス権限の許可)画面の操作は省略しています。

ホーム画面を利用する

ホーム画面からアプリや機能の操作を始めたり、電波状況、日付や時刻、新着メールや不在着信の新着通知などを確認したりすることができます。

標準ホームについて

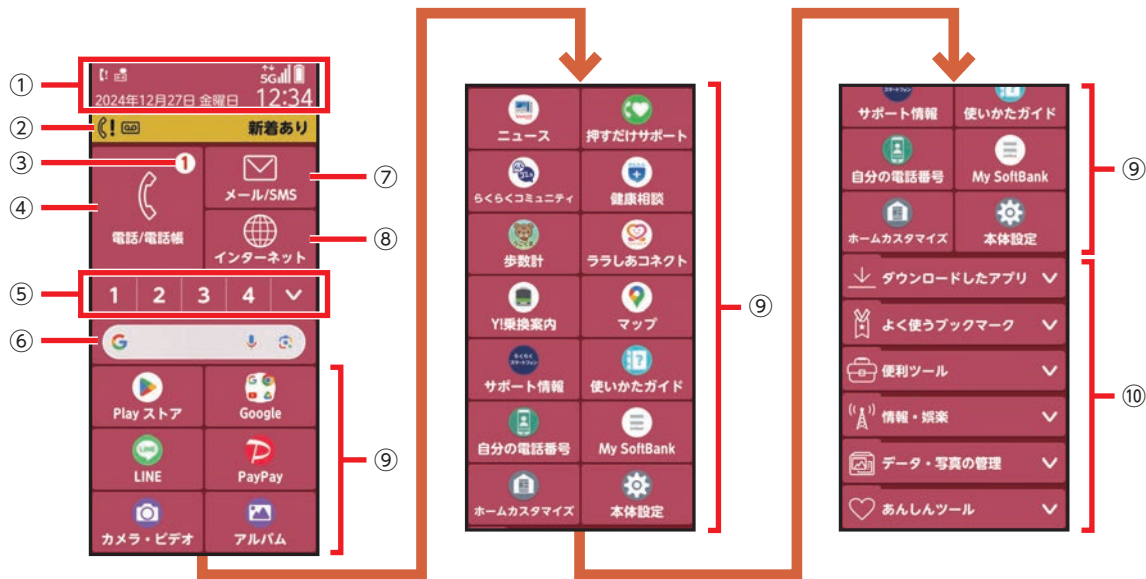

ホーム画面は、「標準ホーム」と「シンプルホーム」があります。
初期設定時は「標準ホーム」となり、本機をかたんに操作できるホーム画面です。

①ステータス表示エリア

ホーム画面やトップ画面の上部に、ステータスバーに表示されるステータスアイコンや通知アイコンの一部が表示されます。

ホーム画面上部のステータス表示エリアを軽く押すと通知パネルが表示されます。

②お知らせ通知

オススメ設定や不在着信、新着メールなどがあるときに表示されます。

③バッジ

新着通知やアプリの更新があるときに表示されます。

④電話／電話帳

電話アプリが利用できます。

⑤ワンタッチダイヤル

[]を軽く押すと、ワンタッチダイヤルを9個まで表示します。

⑥Google 検索

キーワードを入力して検索ができます。

⑦メール／SMS

メールアプリが利用できます。

⑧インターネット

インターネットアプリが利用できます。

⑨基本アプリ

よく使うアプリが並んでいます。

⑩カテゴリ別アプリ

[ダウンロードしたアプリ]^{※1}

[よく使うブックマーク]^{※2}

[便利ツール]:

辞書、メモ、お知らせタイマー、ボイスレコーダー、QRコード読み取り、拡大鏡などを利用できます。

[情報・娯楽]:

radiko+FM、花ノートなどを利用できます。

[データ・写真の管理]:

安心データ保存などを利用できます。

[あんしんツール]:

緊急速報メール、災害用伝言板、あんしんフィルターなどを利用できます。

※1 Play ストアなどでアプリをダウンロードすると表示されます。

※2 インターネットのブックマークをホーム画面に貼ると表示されます。

専用アプリで
読み取り(→P.4)
操作画面が起動します



シンプルホームに切り替える

シンプルホームは、通常のスマートフォンに近い操作ができるホーム画面です。



ホーム画面で[ホームカスタマイズ]



ホーム画面切替



シンプルホーム

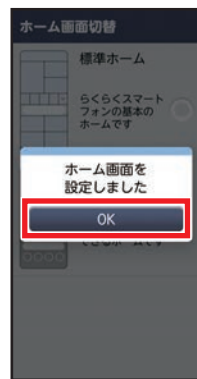

[OK]

- シンプルホームから標準ホームへ切り替える
[シンプルホーム]のホーム画面で[標準モードに切替] ▶ [切り替える]

シンプルホーム画面のみかた

ホーム画面を左右に指でなぞると、ホーム画面を切り替えることができます。



デイリーアクション
画面



連絡先貼り付け(ワ
ンタッチダイヤル)
画面



メインのホーム画面



ホーム画面(アプリ)
▶ ホーム画面がアプリ
で埋まったら、右側に
ホーム画面が追加さ
れます。

※ 「シンプルホーム設定」で「ウィジェットシートを表示」を「オン」に設定すると、ウィジェット画面が追加されます。

最近使ったアプリを表示する

最近使用したアプリの履歴を確認することができます。履歴画面からはアプリを起動することもできるので、よく使用するアプリをすばやく起動することができます。

・アプリ表示中などで、画面下部の[履歴]を軽く押しても表示できます。

最近使ったアプリを起動する

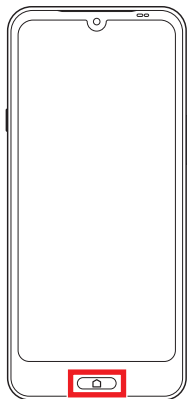

🏠 (ホームボタン)を2回押す



アプリを軽く押す
▶ 画面を左右に指でなぞると、隠れているアプリが表示されます。



アプリが起動

● 使用履歴を消去する
アプリ使用履歴画面で、使用履歴を消去したいアプリを上へ指でなぞります。「アプリ全終了」を軽く押すと、すべての使用履歴を消去します。



本機の状態を確認する

ステータスバーには、本機の現在の状態を示すステータスアイコンと、通知があることをお知らせする通知アイコンが表示されます。

ステータスバーについて

■ 電波状態／電池残量

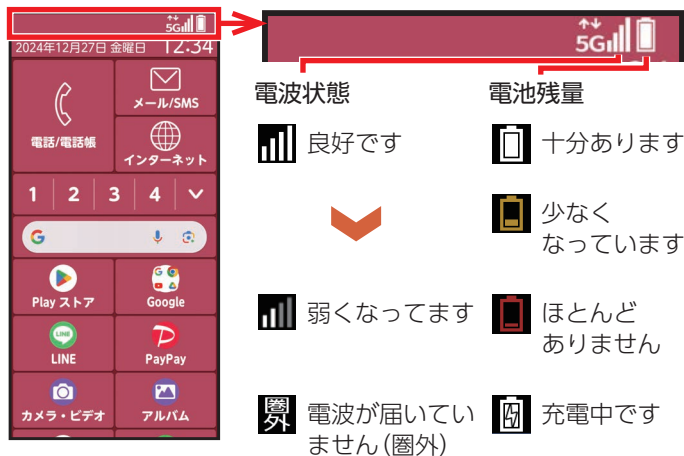

■ その他の主なアイコン

	不在着信あり
	新着メール／SMSあり
	アラームあり
	通話中
	マナーモード(振動)設定中
	伝言メモあり
	機内モード
	運転中モード
	Wi-Fi利用中

通知パネルについて



ホーム画面上部のステータス表示エリアを軽く押す
▶ ホーム画面以外では、ステータスバーを下へ指でなぞると表示されます。

● 通知パネルのみかた

マナー
マナーモードのオン／オフを切り換えます。

ライト
ライトを点灯／消灯します。

通知
各通知を軽く押して、通知内容を確認したり、必要な設定を行ったりします。

戻る
通知パネルを閉じて、元の画面に戻ります。

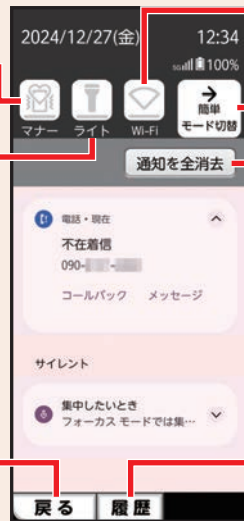

Wi-Fi
Wi-Fiのオン／オフを切り換えます。

簡単モード切替
マナーモード、ライト点灯モード、運転中モード、機内モード、Wi-Fi、Bluetooth®、位置情報機能、画面の自動回転のオン／オフの切り替えができます。

通知を全消去
通知内容がすべて消去されます。通知内容によっては消去できない通知もあります。

履歴
最近使ったアプリを表示します。

お知らせランプ(ホームボタン)の見かた

充電中や不在着信など、本機の状態をお知らせランプ(ホームボタン)の点灯や点滅で通知します。

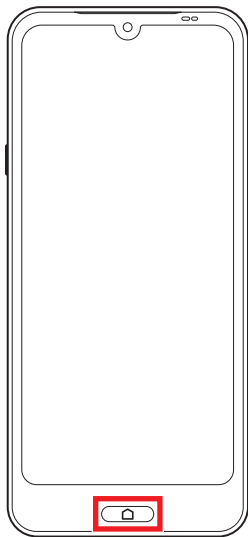

主な通知の種類と点灯／点滅について

•通知の内容によっては、スリープモード中のみ点灯します。

電源を入れたとき	緑 1回点灯
充電中	赤 点灯
充電異常	赤 点滅
新着メール	白 点滅
不在着信	白 点滅
新着SMS	白 点滅
アプリの通知	白 点滅

電話番号について

ご利用の電話番号を確認します(マイプロフィール)。「自分の電話番号」には、メールアドレスやメモ、誕生日などを追加登録することもできます。

自分の電話番号(マイプロフィール)を表示する



ホーム画面で
[自分の電話番号]

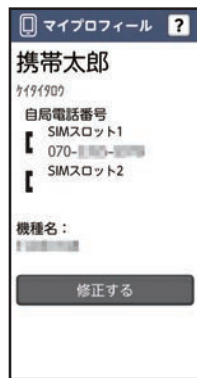

自分の電話番号画面
が表示

- 自分の電話番号(マイプロフィール)を編集する
自分の電話番号(マイプロフィール)画面で[修正する]と軽く押すと、自分の電話番号(マイプロフィール)を編集できます。

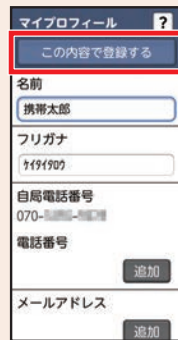

編集する項目を軽く押して、内容を入力してください。
「この内容で登録する」を軽く押すと、編集を完了します。

マナーモードを利用する

着信音などをスピーカーから鳴らさないように設定します。

- ・マナーモードに設定していても、カメラのシャッター音／撮影音などは鳴ります。

マナーモードに設定する



⓪(電源ボタン)を
押し続ける



[通常マナー]

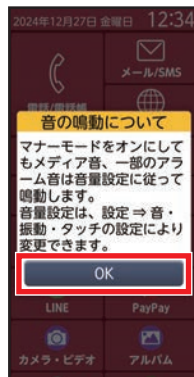

[OK]



[OK]

運転中モード

電話に出られない旨を発信者にガイダンスでお知らせします。

運転中モードを設定する



ホーム画面上部のステータス表示エリアを軽く押す



[簡単モード切替]

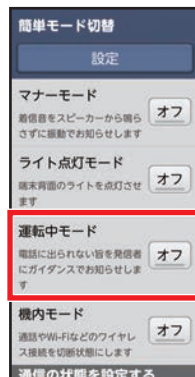

[運転中モード]

機内モード

電話、インターネット接続(メールの送受信を含む)など、電波を発する機能をすべて無効にします。

機内モードを設定する



ホーム画面上部のステータス表示エリアを軽く押す



[簡単モード切替]



[機内モード]

- Bluetoothでヘッドセットなどの音楽再生機器と接続しているときは、機内モード中でもBluetooth接続が維持されます。
- Wi-Fi機能およびBluetooth機能は機内モード中に手動で機能を有効にすることができます。
- 機内モード設定中にWi-Fi、Bluetoothを有効にすると、次回機内モードを設定する際も接続が維持されます。

マイクボタンを利用する

- ④(マイクボタン)を押すと、Google アシスタントが起動し音声で情報を検索したり、機能を利用できます。
- あらかじめGoogle アカウント設定を行い、ログインしてください。

マイクボタンで検索する(例:アラーム機能を使う)



トップ画面やホーム画面が表示中に
④(マイクボタン)を
長押し

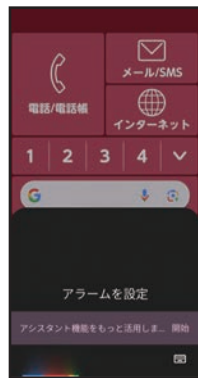

送話口に向かって
「アラームを設定」と
話す



アラームの設定画面
が表示されるので、
アラームを設定する
時間を話す

- Google アシスタントでできること

音声検索や機能の起動以外にも、今日の天気や予定を確認したり、マップ機能と連携して、近くのお店を探したりできます。

文字を入力する

ディスプレイに表示されるキーボード(ソフトウェアキーボード)を使って、文字を入力します。入力方法には、「ケータイ入力とらくらく2タッチ入力を併用」と「ケータイ入力」、「らくらく2タッチ入力」、「らくらくフリック入力」があります。

入力方式を選択する



文字入力画面で
[機能]

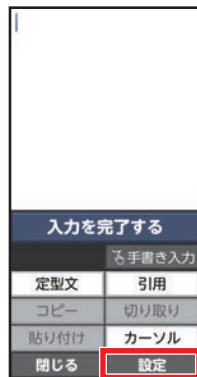

[設定]

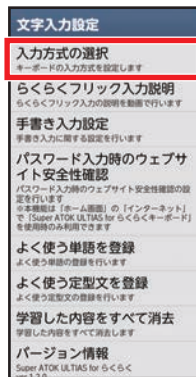

[入力方式の選択]

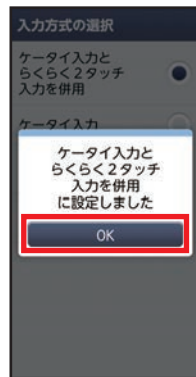

「ケータイ入力とらくらく2タッチ入力を併用」/
「ケータイ入力」/
「らくらく2タッチ入力」/
「らくらくフリック入力」
➤ [OK]

「おはよう」と入力する操作を例に説明します。

「ケータイ入力」で文字を入力する

入力したい文字が割り当てられているボタンを目的の文字が表示されるまで続けて軽く押します。



[あ]を5回軽く押す

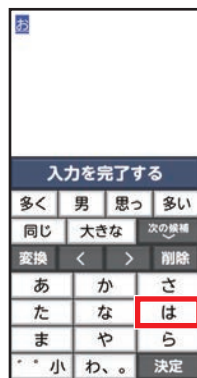

[は]を1回軽く押す

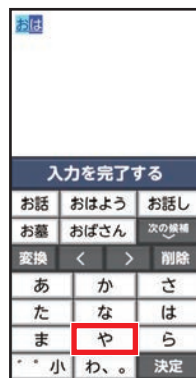

[や]を3回軽く押す

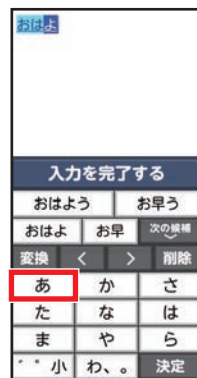

[あ]を3回軽く押す
▶ 入力候補を軽く押すか、[決定]を軽く押して入力を完了します。

「ゆめ」と入力する操作を例に説明します。

「らくらく2タッチ入力」で文字を入力する

入力したい文字が割り当てられているボタンを軽く押して目的の文字を軽く押します。



「や」を軽く押す

- ▶ 押した文字(五十音の先頭)に連なる文字が表示されます。



「ゆ」を軽く押す

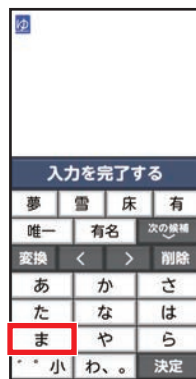

「ま」を軽く押す

- ▶ 押した文字(五十音の先頭)に連なる文字が表示されます。



「め」を軽く押す

- ▶ 入力候補を軽く押すか、[決定]を軽く押して入力を完了します。

「うみ」と入力する操作を例に説明します。

「らくらくフリック入力」で文字を入力する



[あ]を長く
押し続ける



そのまま[う]の方向
へ指ではじく



[ま]を長く
押し続ける



そのまま[み]の方向
へ指ではじく

▶ 入力候補を軽く押すか、[決定]を軽く押して入力を完了します。

カタカナを入力する

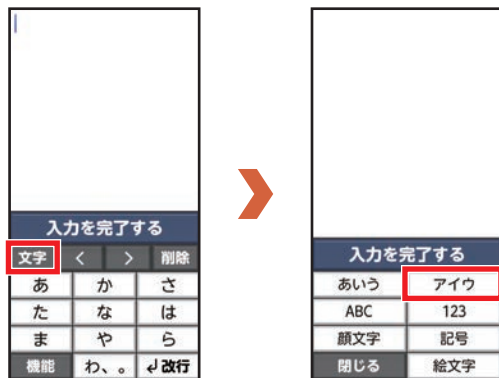

文字入力画面で
[文字]

[アイウ]

英字を入力する



文字入力画面で
[文字]

[ABC]

数字を入力する



文字入力画面で
[文字]



[123]

顔文字入力する操作を例に説明します。

顔文字／記号／絵文字を入力する



文字入力画面で
[文字]



[顔文字]／[記号]／
[絵文字]

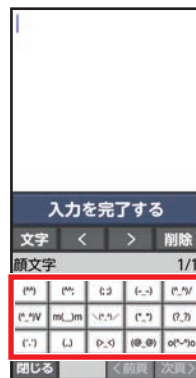

顔文字を選択

▶ 選択した顔文字が入力されます。

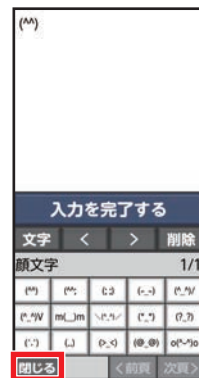

[閉じる]

「花」と入力する操作を例に説明します。

手書きで文字を入力する



[機能]

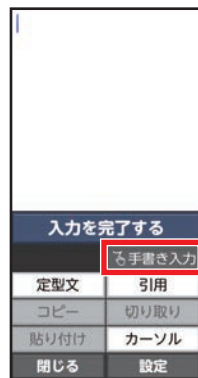

[手書き入力]



指で「花」と書く



[決定]

文字をコピーしたり貼り付けることができます。

文字をコピー／貼り付ける

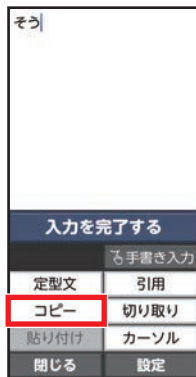

文字入力画面で
[機能] > [コピー]



コピー開始位置を
選択 > [開始選択]



コピー終了位置を選
択 > [決定] > [OK]



貼り付ける位置を
軽く押して[機能] >
[貼り付け]

電話をかける

ここでは直接電話番号を入力して電話をかける方法を説明します。電話帳や通話履歴、ワンタッチダイヤルからも電話をかけることができます。

電話番号を入力して電話をかける



ホーム画面で
[電話/電話帳]



[ダイヤル]

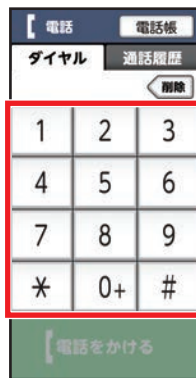

相手の電話番号を
入力



[電話をかける]



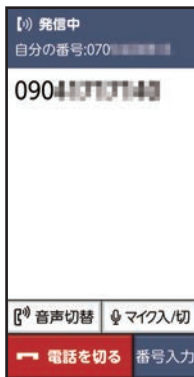

相手が電話を
受けると
通話できます



通話を終えるときは
[電話を切る]

● 通話音量を変更する

通話中に \oplus (音量大ボタン) / \ominus (音量小ボタン)

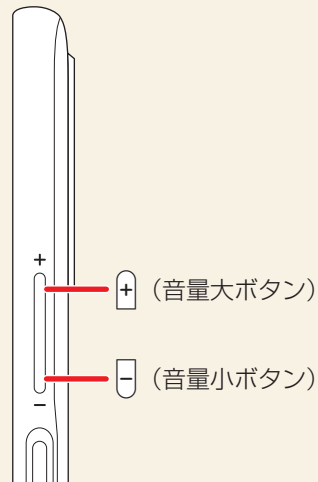

電話を受ける



着信中画面が表示されたら画面を上方向に指でなぞる

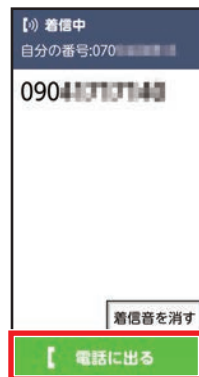

[電話に出る]



通話できます



通話を終わるときは
[電話を切る]

電話の履歴を確認(利用)する



[電話/電話帳]

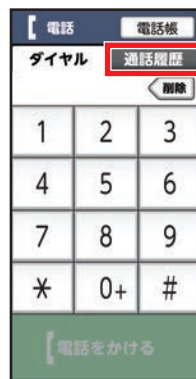

[通話履歴]



確認(利用)する
履歴を軽く押す

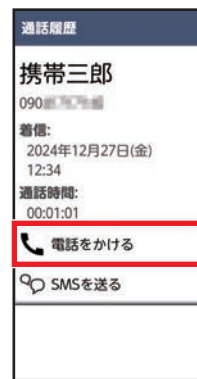

[電話をかける]

迷惑電話対策を利用する

振り込め詐欺やしつこいセールス、詐欺に多く使われる海外からの電話などの危険な電話を、警告表示でお知らせします。

・迷惑電話であっても機能しない場合や、迷惑電話ではないのに誤って機能する場合があります。

発信時の画面について

※ 以下は、迷惑電話時の画面表示です。

発信時

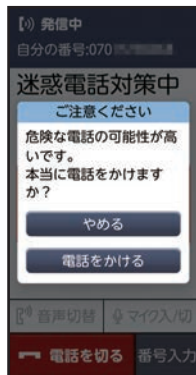

危険な電話番号に発信すると警告が表示されます。

着信時



危険な電話を着信すると警告が表示されます。

迷惑電話の通話履歴を確認する

通話履歴に、迷惑電話の可能性がある警告が表示された番号には、誤って電話をかけないように、ご注意ください。



ホーム画面で
[電話／電話帳]

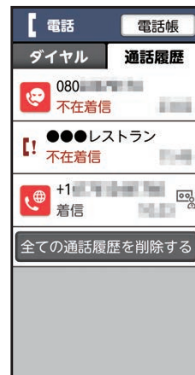

[通話履歴] ▶
迷惑電話の通話履歴
画面が表示



迷惑電話の発着信履歴画面の見かた



- ① 過去に犯罪に使用された電話番号やしつこいセールスの電話番号の発着信時に表示されます。
- ② ハローページなどに掲載されている企業や公的機関の電話番号の発着信時には、相手方の名称が表示されるため安心です。
- ③ 詐欺に多く使われる海外電話番号の発着信時に表示されます。

● 迷惑電話設定について

[本体設定] > [電話の設定] > [迷惑電話対策]と操作して、迷惑電話対策について設定できません。

電話帳を利用する

よく連絡する相手は、電話帳に登録しておきましょう。電話帳には、電話番号やメールアドレスだけでなく、いろいろな情報や着信時の動作を登録することもできます。

電話帳に登録する



ホーム画面の
「便利ツール」にある
「電話帳」



「新規登録」



名前を入力▶「次へ」

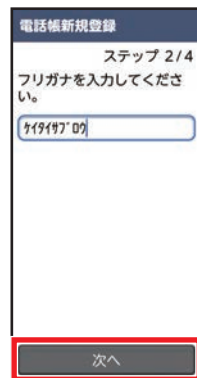

フリガナを入力▶
「次へ」

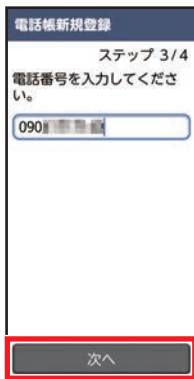

電話番号を入力▶
[次へ]



メールアドレスを
入力▶[次へ]



[この内容で登録
する]



[OK]

- ▶住所やメモなどを登録する場合は、上下に指でなぞって[追加]を軽く押します。

電話帳を登録する(続き)

- 電話帳の内容を編集／修正する

ホーム画面で[電話／電話帳] ▶ [電話帳] ▶ 編集／修正する連絡先を選択 ▶ [修正する]

あらかじめ電話帳に相手を登録しておいてください(→P.68)。

電話帳を利用して電話をかける



ホーム画面の
「便利ツール」にある
「電話帳」



電話をかける相手を
軽く押す

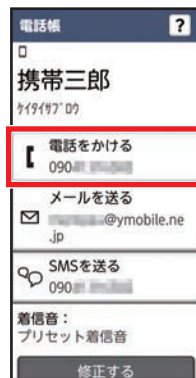

「電話をかける」



相手が電話を
受けると
通話できます

ワンタッチダイヤルを利用する

よく連絡を取る相手をワンタッチダイヤルに登録しておく、電話やメールがかんたんにできます。

・ここでは、電話帳に登録されている相手をワンタッチダイヤルに登録する方法を説明します。

ワンタッチダイヤルに連絡先を登録する



ホーム画面で1～9の番号を軽く押す
▶表示されていない番号は[]を軽く押します。

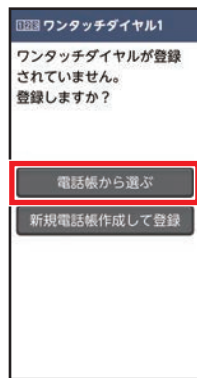

[電話帳から選ぶ]



連絡先を登録

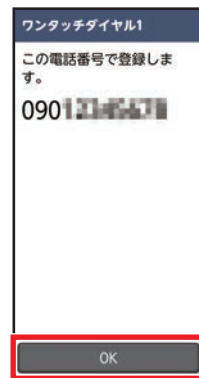

[OK]





[OK]

アイコンを登録する
場合は[アイコンを
選択]➤アイコンを
選択➤[OK]

➤
アイコンを登録しな
い場合は「設定しな
い」➤[OK]

- ワンタッチダイヤルを変更／解除する
登録済みのワンタッチダイヤル➤[メニュー]➤
[登録相手を変更する]／[ワンタッチダイヤル
解除]

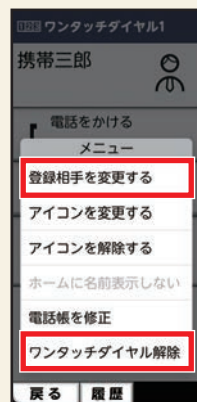

ワンタッチダイヤルを利用して電話をかける



ホーム画面で
ワンタッチダイヤルの
数字やアイコンを
軽く押す

[電話をかける]

メールを利用する

メールを登録した電話帳からかんたんに作成、送信できます。また、ワンタッチダイヤルからも手軽に受信メールを確認、返信することができます。

メールを送信する



ホーム画面で
[メール/SMS]

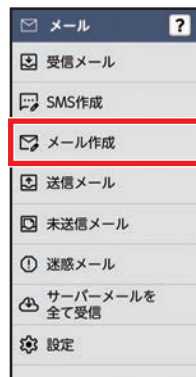

[メール作成]

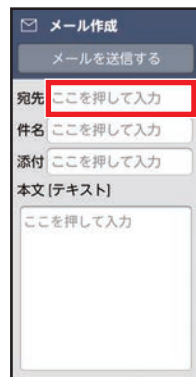

宛先欄を軽く押す

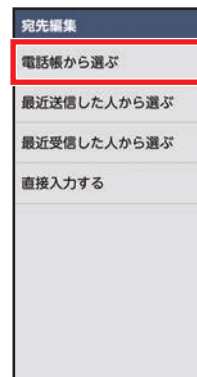

[電話帳から選ぶ]



メールを送信する(続き)

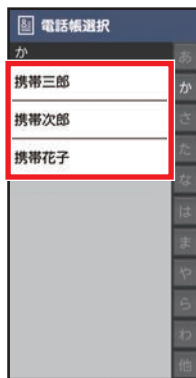

メールを送信する
相手を軽く押す

- ▶宛先の選択画面が表示されたときは、使用する宛先を軽く押します。

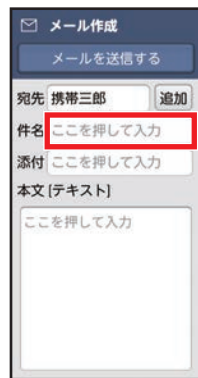

件名欄を軽く押す

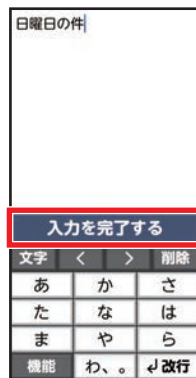

件名を入力▶
[入力完了する]

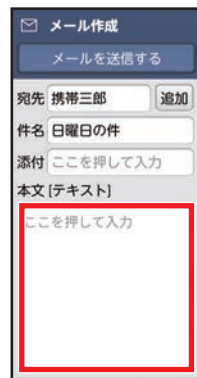

本文入力欄を
軽く押す



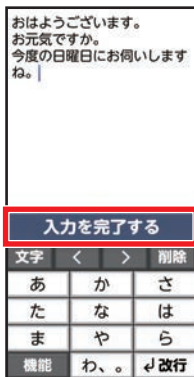

本文を入力▶
[入力完了する]

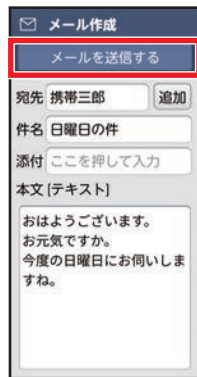

[メールを送信する]

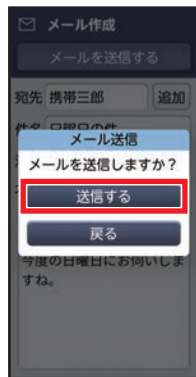

[送信する]

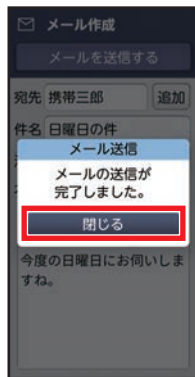

[閉じる]

メールを送信する(続き)

- カメラで撮った写真を送信する

メールの作成画面で添付欄を軽く押す ▶ [写真] ▶ 送信する写真を選択

メールを受信する

受信したメールを見る



ホーム画面で
[メール/SMS]



[受信メール]



[受信箱]

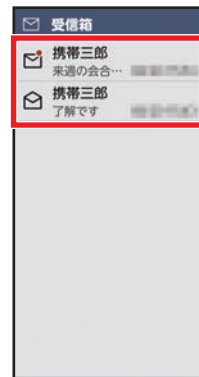

確認するメールを
軽く押す

▶メールの詳細画面が
表示されます。

受信したメールに返信する



メールの詳細画面で
[返信する]

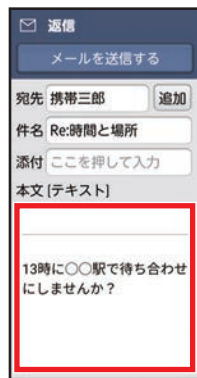

本文入力欄を
軽く押す

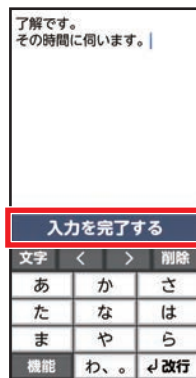

本文を入力▶
[入力完了する]

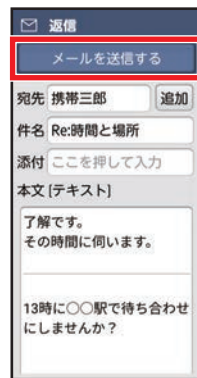

[メールを送信する]

SMSを送る

SMSとは、携帯電話どうしで電話番号を宛先として、短い文字メッセージのやりとりができるサービスです。
・本文のみ送受信できます。件名を入れたり、写真などのデータを添付したりすることはできません。

SMSを送信する



ホーム画面で
[メール/SMS]



[SMS作成]

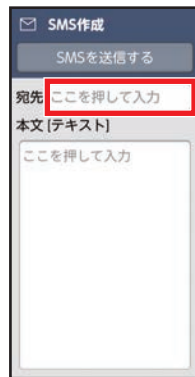

宛先欄を軽く押す

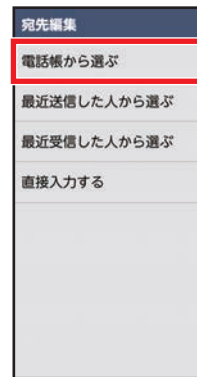

[電話帳から選ぶ]

SMSを送信する(続き)



SMSを送信する
相手を軽く押す

- ▶宛先を選択画面が表示されたときは、使用する宛先を軽く押します。

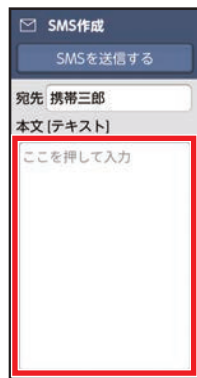

本文欄を軽く押す

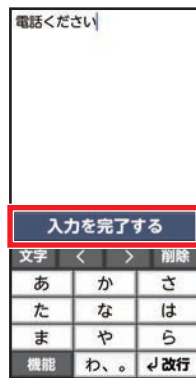

本文を入力▶
[入力完了する]

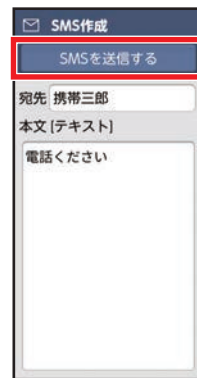

[SMSを送信する]





[送信する]

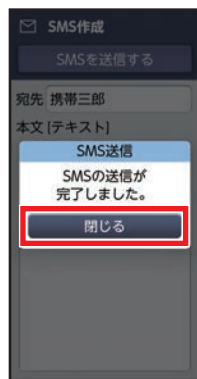

[閉じる]

SMSを受信する

受信したSMSを見る



ホーム画面で
[メール/SMS]



[受信メール]



[受信箱] ▶ 確認する
SMSを軽く押す

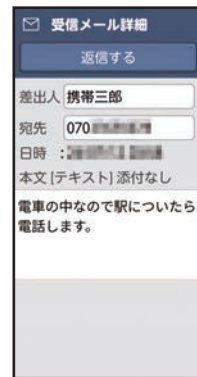

メッセージが表示

インターネットを利用する

パソコンと同じようにインターネットのWebページをご覧になれます。パケット通信またはWi-Fi機能を利用してインターネットに接続します。

・よく閲覧する画面をブックマークに登録しておく、次回からかんたんな操作で閲覧できます。

情報を検索する



ホーム画面で
[インターネット]



[検索] ▶ 検索文字を
入力 ▶ [検索実行]



知りたい検索結果を
軽く押す
(情報画面表示)

- 終わるときは
🏠 (ホームボタン)
を押して、ホーム画面
に戻ります。

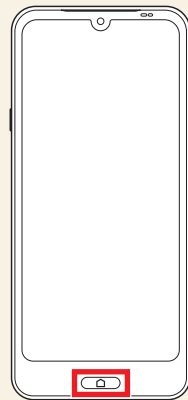

ブックマークを登録する



情報画面で [🚩]

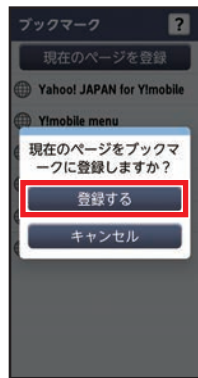

[現在のページを登録] ▶ [登録する]

ブックマークを利用する



情報画面で [🚩]



利用する
ブックマークを
軽く押す

カメラを利用する

本機のカメラを利用して写真や動画を撮ってみましょう。フォーカスや明るさなどが自動で調整されるので、かんたんに写真を撮れます。

写真を撮る

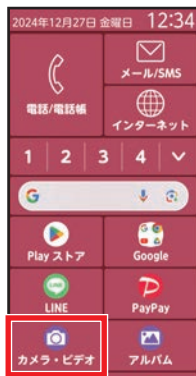

ホーム画面で
[カメラ・ビデオ]

- ▶ 確認画面が表示されたときは、画面の指示に従って操作してください。



被写体を画面に表示



[



写真を自動的に保存



写真を撮る(続き)



撮影が終了したら
[戻る]

- 撮影直後の写真／動画を確認する
撮った後は、撮影画面右下に写真／動画のミニプレビューが表示されます。



ミニプレビューを軽く押すと、最後に撮った写真／動画が表示されます。

動画を撮る



ホーム画面で
[カメラ・ビデオ]

- ▶ 確認画面が表示されたときは、画面の指示に従って操作してください。



[動画]



被写体を画面に表示



[



動画を撮る(続き)



終わるときは
[終了]



動画を自動的に保存



撮影が終了したら
[戻る]

写真／動画を確認する



ホーム画面で
[アルバム]

- ▶ 確認画面が表示されたときは、画面の指示に従って操作してください。



アルバムを選択

- ▶ 本体に保存した写真や動画は「本体の写真」や「本体の動画」に保存されます。
- ▶ SDカードに保存した写真や動画は「SDの写真」や「SDの動画」に保存されます。

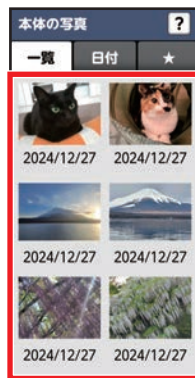

確認する写真／動画を軽く押す

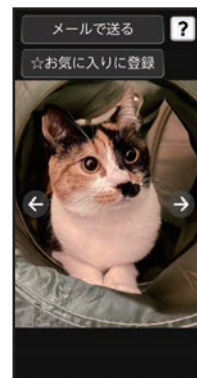

写真／動画を表示

- ▶ 動画を再生するときには、[▶]を軽く押します。

カメラを向けて物の名前や情報を調べることができます。

Google レンズを利用する



ホーム画面で
[カメラ・ビデオ]

- ▶ 確認画面が表示されたときは、画面の指示に従って操作してください。



[Lens]

- ▶ 確認画面が表示されたときは、画面の指示に従って操作してください。



調べたいものを
カメラに写す ▶
[🔍]



カメラに写したものの
名前などの候補を
表示

QRコード[®]を読み取る



ホーム画面の「便利ツール」にある「QRコード[®]読み取り」



カメラをQRコード[®]にかざす



読み取った情報を表示

花ノートを利用する

「花ノート」やカメラの「花認識モード」で撮影した花の写真や、アルバム内に保存された花の画像を、花認識のAI機能により花の名前を検索したり、花ノートに記録して撮影した花の写真を整理したりすることができます。

花ノートを利用する

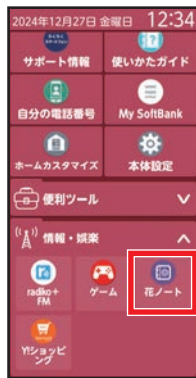

ホーム画面の
「情報・娯楽」にある
【花ノート】

- ▶ 確認画面が表示されたときは、画面の指示に従って操作してください。



【花ノートをはじめる】

- ▶ 花ノート画面が表示されます。



【花を記録する】



【花を撮影する】





被写体を四角い枠におさめて【📷】



花の認識画面で【記録をはじめるともう一度撮影する】



候補を選択



【記録する】



花ノートを利用する(続き)

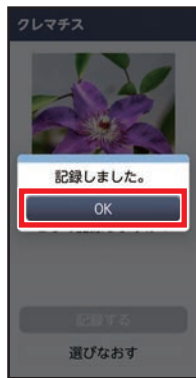

[OK]

- **アルバムの画像から花を調べる**

花ノート画面で、[花を記録する] ▶ [アルバムから選ぶ] と軽く押すと、保存した写真などから花を調べることができます。

- **わからなかった花を調べる**

花ノート画面で、[記録した花を見る] ▶ 「？」がついた画像を軽く押すと、[名前を記録・再認識する] で調べ直したり、[らくコミュで名前を聞く] で名前を問い合わせることができます。

- **花レポート**

花ノート画面で、[花レポート] を軽く押すと、花の写真の枚数や花の記録数などを確認できます。

押すだけサポートを利用する

本機の症状を確認してくれます。症状があてはまらない場合や、症状を改善できない場合は、アプリから直接「ワイモバイル らくらくスマートフォン カスタマーセンター」に電話をかけることもできます。

・「ワイモバイル らくらくスマートフォン カスタマーセンター」への通話は無料となります。

本機の症状を診断する



ホーム画面で
[押しだけサポート]

▶ 確認画面が表示されたときは、画面の指示に従って操作してください。



[診断を開始する]

▶ 診断が開始します。



お困りの症状を
軽く押す

▶ 画面の指示に従って操作してください。

ワイモバイル らくらくスマートフォン カスタマーセンターへ問い合わせる



ホーム画面で
[押しだけサポート]



[電話で問い合わせる]

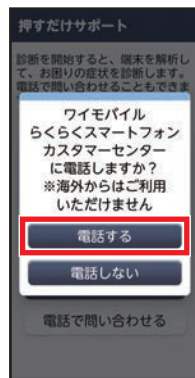

[電話する]

radiko+FMを利用する

radiko+FM(ラジコプラスエフエム)を利用すると、インターネットラジオの放送を聴くことができます。
・FM放送で聴く場合は、アンテナとしてイヤホン(市販品)^{*}を本端末のイヤホンマイク端子に接続しておく必要があります。

インターネットラジオの放送を楽しむ

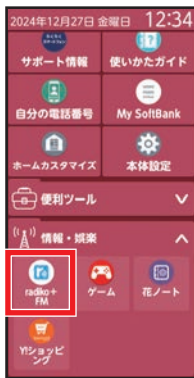

ホーム画面の
「情報・娯楽」にある
[radiko+FM]

▶確認画面が表示されたときは、画面の指示に従って操作してください。



聴きたい番組を
軽く押す

アナログFMラジオへ切り替える



radiko+FM画面で
[⋮]



[FMチューナー]

^{*} ケーブルの長さが0.6m~1.5m程度のものを使用してください。
安定したFM放送受信のためには1m以上のケーブルを推奨します。

ニュースを利用する

Yahoo!ニュースを利用して、どこにいても最新のニュースを見られます。
国内外の重要なニュースが配信されます。

ニュースを見る



ホーム画面で
[ニュース]

- ▶ 確認画面が表示されたときは、画面の指示に従って操作してください。

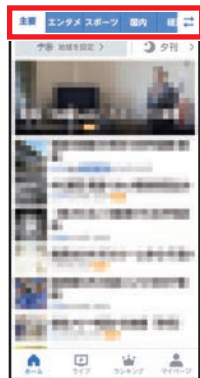

確認するニュースの
カテゴリ(タブ)を
軽く押す

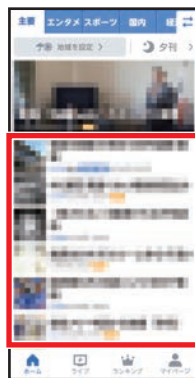

確認するニュースの
見出しを軽く押す

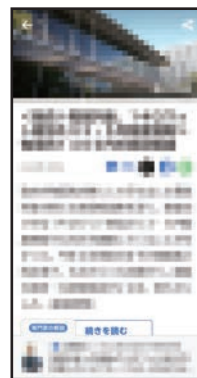

ニュースが表示

LINEを利用する

いつでもどこでもかんたんにメールや音声・ビデオ通話を楽しめるコミュニケーションアプリ。文字も大きく、スムーズにメールのやり取りが行えます。また20,000種類以上のスタンプと絵文字で、文字だけでは伝わらない気持ちを相手に伝えることができます。

LINEを設定する



ホーム画面で
[LINE]



[新規登録]

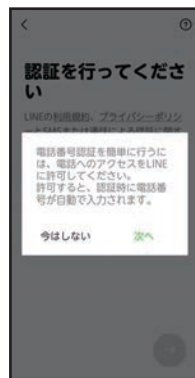

以降は画面の指示に
従って、操作

- お客様の状況によりLINEアプリがダウンロード/インストールされていない場合がありますので、Playストアより入手してください。

乗換案内を利用する

電車、バス、飛行機などの経路検索はもちろん、住所や電話番号、お店や会社名などでのルート検索などができます。

経路や時刻などを調べる



ホーム画面で
[Y!乗換案内]



出発駅と到着駅を
入力



[検索]



検索結果が表示

▶ ルートの詳細が表示
されます。

地図を確認する

現在地や指定した場所の地図を表示したり、お店や病院など、周辺の情報を確認してみましょう。

- 詳しい操作方法を確認するときは、マップ画面でアカウントのアイコンを軽く押す ▶ [ヘルプとフィードバック] ▶ [ヘルプ]と操作してください。

地図を表示する



ホーム画面で
[マップ]

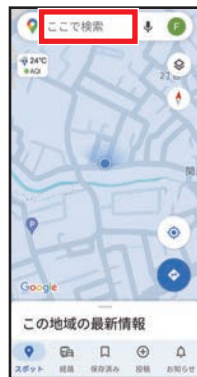

検索欄を軽く押す
▶ 現在地の地図が表示
されます。表示されな
いときは、📍を軽く押
してください。



表示する場所の住所
などを入力



[検索]
▶ 指定した場所の地図
が表示されます。

目覚ましを利用する

目覚まし時計を利用することができます。

目覚まし時計を登録する



ホーム画面の
「便利ツール」にある
「目覚まし」

- ▶ 確認画面が表示されたときは、画面の指示に従って操作してください。



[目覚ましの登録]



時刻や動作を選択 ▶
[完了]



[OK]
▶ 目覚ましが登録されます。🔔を軽く押して「オン/オフ」を切り替えることができます。

スケジュールで予定を管理する

スケジュールに予定を登録し、管理することができます。

スケジュールを登録する



ホーム画面の
「便利ツール」にある
「スケジュール」

▶確認画面が表示されたときは、画面の指示に従って操作してください。



予定を登録する日を
軽く押す



[予定の新規登録]

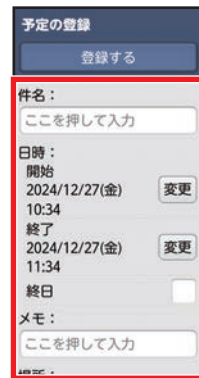

予定を登録

スケジュールを登録する(続き)

予定の登録

登録する

件名：
会合

日時：
開始
2024/12/27(金) 変更
10:34
終了
2024/12/27(金) 変更
11:34
終日

メモ：
ここを押して入力

場所：

[登録する]



予定の登録

登録する

件名：
会合

予定を
登録しました。

OK

2024/12/27(金) 変更
11:34
終日

メモ：
ここを押して入力

場所：

[OK]

自律神経測定機能を利用する(ララしあコネクト)

ララしあコネクトでは、脈波センサーを使って自律神経を測定することができます。

自律神経パワーを測定する



ホーム画面で
[ララしあコネクト]
▶確認画面が表示されたときは、画面の指示に従って操作してください。



[自律神経パワー]
▶初回起動時はチュートリアルが表示されます。画面の指示に従って操作してください。



[測定する]



結果が表示
▶画面の指示に従って結果を確認します。

自律神経の記録を振り返る



ホーム画面で
[ララしあコネクト]

▶確認画面が表示されたときは、画面の指示に従って操作してください。



[自律神経パワー]

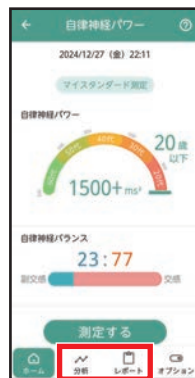

[分析]または
[レポート]

▶過去の記録を確認することができます。

かんたんHELPO(健康相談)を利用する

「かんたんHELPO」は、急な体調不良や心の健康、慢性的な身体の不調など、さまざまな不安や悩みを、医師・看護師・薬剤師などの医療専門チームに24時間365日、気軽に何度でも相談できるアプリです。

かんたんHELPOでできること(画面の見かた)



使い方
このアプリでの使い方を確認

かんたんHELPOを利用する



ホーム画面で
[健康相談]



「かんたんHELPO」
が起動

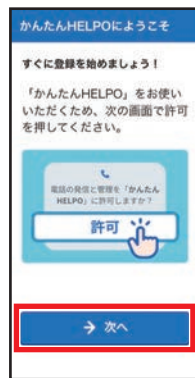

内容を確認して
[次へ]

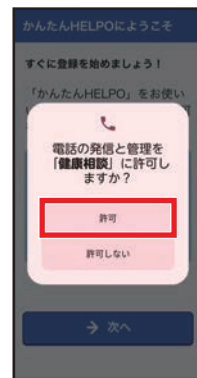

内容を確認して
[許可]

← 戻る アカウント作成

以下の電話番号で登録を進めます。次へを押してください。

携帯電話番号

090 1111-1111

→ 次へ

携帯電話番号を確認して[次へ]



← 戻る お客様情報

お客様情報を入力してください。

生年月日 必須

生年月日を入力

性別 必須

男性

女性

その他

同意して登録

利用規約 / プライバシーポリシー

[生年月日を入力]



← 戻る お客様情報

お客様情報を入力してください。

生年月日を登録

+ + +

1960 1 1

昭和35年 月 日

- - -

戻る 登録

同意して登録

利用規約 / プライバシーポリシー

生年月日を登録 ➤
[登録]



← 戻る お客様情報

お客様情報を入力してください。

生年月日 必須

1960年1月1日

性別 必須

男性

女性

その他

同意して登録

利用規約 / プライバシーポリシー

性別を選択



かんたんHELPOを利用する(続き)

←戻る お客さま情報

お客さま情報を入力してください。

生年月日

性別 男性 女性 その他

同意して登録

利用規約 / プライバシーポリシー

利用規約／プライバシーポリシーを確認し、[同意して登録]

お知らせ 設定

24時間365日何でも相談

何でもお気軽にご相談ください

健康お悩み相談

よくある相談 離職から相談

肩こり・腰痛のお悩み 血圧のお悩み

お役立ち情報 使い方 お問い合わせ

[健康お悩み相談]

←戻る 健康相談ルーム

● ご相談待ち (待ち人数 4人)

健康相談へようこそ。健康相談窓口です。医師・看護師・薬剤師のチームで対応します。

本日の様なご相談でしょうか？相談したい症状を教えてください。

相談内容を入力

写真添付

チャットに相談内容を入力▶[送信]

←戻る 健康相談ルーム

● 開始待ち (待ち人数 4人)

健康相談へようこそ。健康相談窓口です。医師・看護師・薬剤師のチームで対応します。

本日の様なご相談でしょうか？相談したい症状を教えてください。

医療スタッフが待っています
順番が来たらお知らせします

相談内容を入力

写真添付

医療スタッフからの返事待つ

お知らせの内容を確認する

HELPOからお客様へのお知らせの確認ができます。



「かんたんHELPO」
画面で「お知らせ」

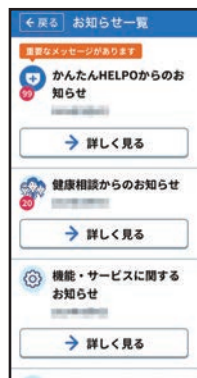

「かんたんHELPO」
からお客様へのお
知らせが表示
▶ お知らせを軽く押す
と内容が確認できま
す。

かんたんHELPOの設定をする

お客様情報の変更手続きや、利用方法の問い合わせができます。



「かんたんHELPO」
画面で「設定」

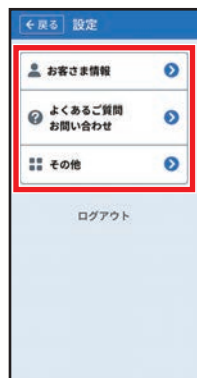

お客様情報の変更手
続きや、利用方法の
問い合わせがしま
す

「うごくま」を利用する

「うごくま」とはウォーキング（散歩）の習慣化を応援してくれるアプリです。

「うごくま」とのやりとりを楽しみながらウォーキングの習慣化を目指すことができます。

「うごくま」でできること（画面の見かた）

うごくまからのコメントを読んだり、会話をすることができます。また、歩数、歩行距離、消費カロリーの記録を確認できます。

コメント／会話
「こたえる」を軽く押すと
会話できます。

生活チェック

歩数

歩行距離



設定

うごくま
コメントにあわせて表情が
かわったり、季節にあわせて
着替えもします。

消費カロリー

「うごくま」を利用する



ホーム画面で
[歩数計]



利用規約、プライバシーポリシーを確認して[上記に同意してはじめる]

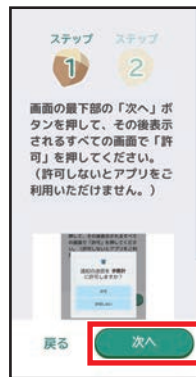

[次へ]

▶画面に従ってアプリの権限を許可してください。

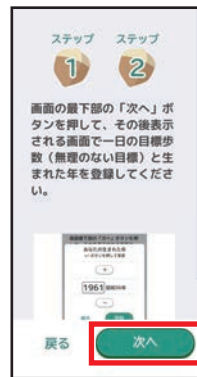

[次へ]

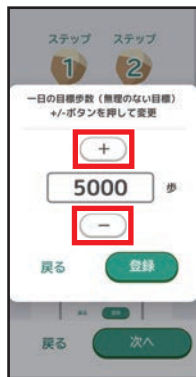

[+]/[-]を軽く押し
して一日の目標歩数
を増減



[登録]



[+]/[-]を軽く押し
してあなたの生まれ
た年を設定



[登録]



「うごくま」を利用する(続き)



うごくまが表示されたら、[こたえる]

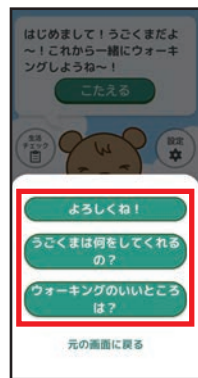

うごくまへの返事を軽く押す
うごくまとの会話を楽しみましょう！

生活チェックを利用する

生活チェックとは、フレイル[※]のリスクを確認するチェックリストです。



【生活チェック】

- ▶ うごくまが生活チェックについて話しているときは[こたえる]を軽く押しても利用できます。

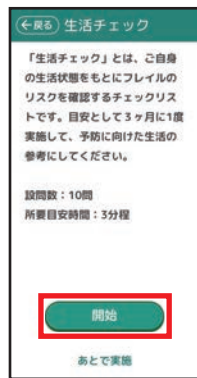

【開始】

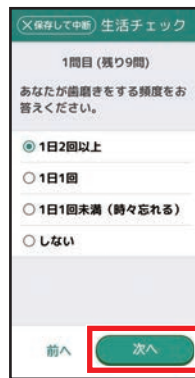

項目を選択して
【次へ】

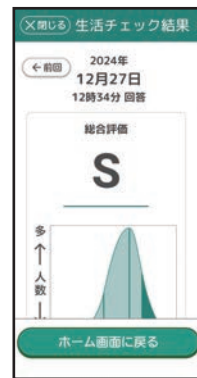

チェック結果が表示

※ フレイルとは、加齢により心身が衰え疲れやすく弱った状態のことです。健康な状態と要介護状態の中間に位置します。健康寿命向上にはフレイルにならないことが重要です。

歩数／歩行距離／消費カロリーの詳細を見る



うごくまの画面で
[歩数]／[歩行距離]
／[消費カロリー]

詳細画面を表示

▶「日別」／「週別」／「月別」のタブを軽く押して表示を切り替えられます。

「うごくま」の設定をする

性別や生年月日、体重、一日の目標歩数を設定できます。



うごくまの画面で
[設定]



[基本情報]



[性別] / [生年月日]
/ [体重] / [一日の
目標歩数]

▶以降は、画面に従って
操作してください。

おまかせズームを利用する

おまかせズームは、軽く押した場所を拡大する機能です。小さい文字などが読みやすい大きさに拡大されます。

- ・ホーム画面や文字入力中など、おまかせズームが動作しない画面もあります。
- ・初期状態では「オン」に設定されています。

おまかせズームを設定する

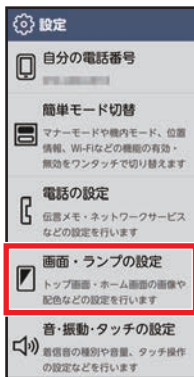

ホーム画面で
[本体設定] ▶ [画面・
ランプの設定]



「おまかせズーム」を
[オン]

おまかせズームを使う



🎧(マイクボタン)を
押す

- ▶画面に緑色の枠が表示され、おまかせズームを使用できる状態になります。



拡大したい場所を
軽く押す

- ▶軽く押した場所が読みやすい大きさに拡大されます。

- おまかせズームから通常の画面に戻すには次の操作を行います。
 - 🎧(マイクボタン)を押す
 - 画面を軽く押す(ボタン操作やリンク操作なども含む)

ライトを利用する

ライトを点灯する

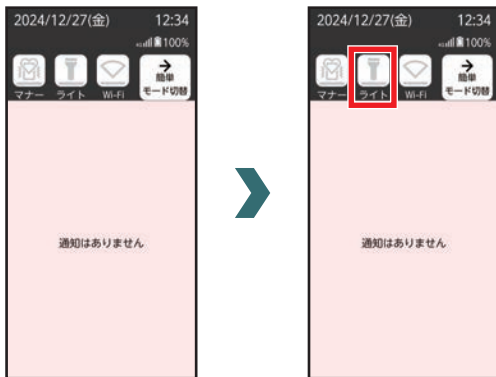

通知パネルを表示

[ライト]

▶ライトが点灯します。

ライトを消灯する



通知パネルを表示

[ライト]

▶ライトが消灯します。

緊急時ブザーを利用する

専用アプリで
読み取り (→P.4)
操作画面が起動します



本機では、緊急用のブザーとして、大音量の音を鳴らすことができます。

緊急時ブザーを鳴らす



⓪(電源ボタン)を
長押し



[緊急時ブザー]

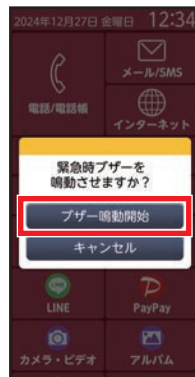

[ブザー鳴動開始]

緊急時ブザーを止める

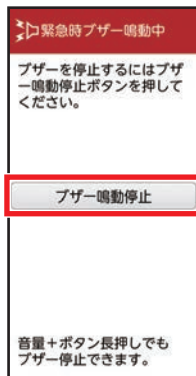

ブザー鳴動中に
[ブザー鳴動停止]

音を設定する

電話がかかってきたときに鳴る音を変更します。

専用アプリで
読み取り (→P.4)
操作画面が起動します



電話の着信音を変更する



ホーム画面で[本体設定] ▶ [音・振動・タッチの設定]



[電話着信時の設定] ▶ [着信音]
▶ 確認画面が表示されたときは、画面の指示に従って操作してください。

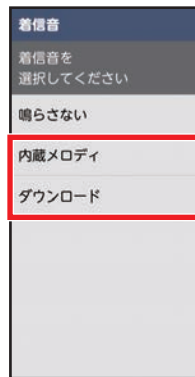

[内蔵メロディ] / [ダウンロード]
▶ 着信音を鳴らさない場合は、[鳴らさない] ▶ [OK]と操作します。



着信音を選択 ▶ [このメロディを選択] ▶ [OK]

通話中の音量を変更する

通話中の相手の声が聞き取りにくい場合は、通話音量の調整ができます。



通話中に \oplus (音量大
ボタン) / \ominus (音量小
ボタン) を押す

▶ 通話音量が大きく /
小さくなります。

本機の無断使用を防ぐ

本機のセキュリティを強化して、第三者の無断使用を防ぎましょう。

セキュリティを強化する

トップ画面のセキュリティを解除するとき、あらかじめ設定した「暗証番号」を入力しないと、解除できないようにします。

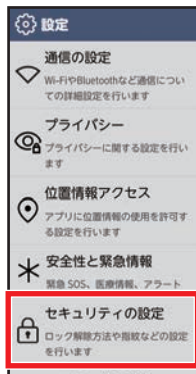

ホーム画面で[本体設定] ➔ [セキュリティの設定]

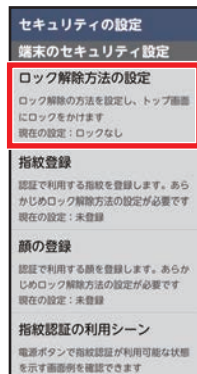

[ロック解除方法の設定]

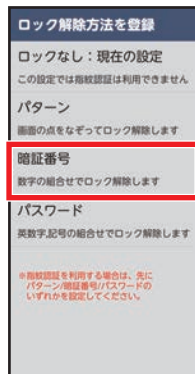

[暗証番号]



[次へ] ➔ 暗証番号を入力 ➔ [次へ]

セキュリティを強化する(続き)

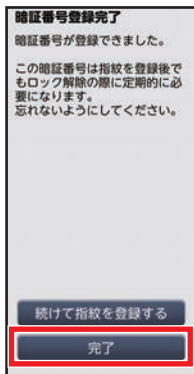

同じ暗証番号をもう
一度入力▶[次へ]▶
[完了]

セキュリティ解除時の操作

トップ画面のセキュリティを解除するとき、暗証番号入力画面が表示されます。



暗証番号を入力▶

[決定]

- ▶ トップ画面のセキュリティが解除されます。

無線LAN (Wi-Fi) 機能を利用する

専用アプリで
読み取り (→P.4)
操作画面が起動します



Wi-Fi機能を利用して、自宅や社内ネットワーク、公衆無線LANサービスの無線LANアクセスポイントに接続して、メールやインターネットを利用できます。

アクセスポイントに接続する

パスワードを入力してアクセスポイントに接続する方法を例に説明します。

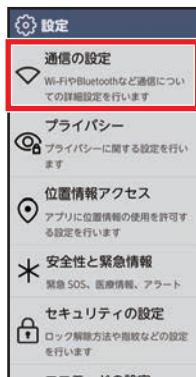

ホーム画面で[本体設定] ▶ [通信の設定]



[Wi-Fi]の[オフ]を軽く押す
▶ [オン]表示に切り替わります。



[Wi-Fi設定]

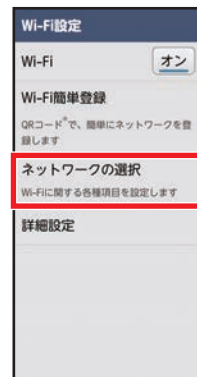

[ネットワークの選択]
▶ Wi-Fi画面が表示され、近くにあるアクセスポイントが表示されます。

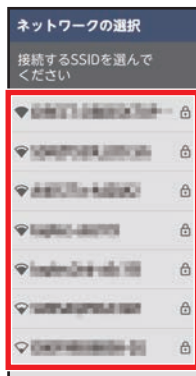

接続するアクセス
ポイントを軽く押す



アクセスポイントの
パスワードを入力▶
[登録]

- お使いの環境によっては、通信速度が低下する
場合やご利用になれない場合があります。
- アクセスポイントによっては、パスワードの入
力が不要な場合もあります。

Bluetooth機能を利用する

専用アプリで
読み取り(→P.4)
操作画面が起動します



本機とBluetooth機器を接続してワイヤレスで通信したり、音声や音楽などを再生したりします。

Bluetooth機能を利用する



ホーム画面で[本体設定] ▶ [通信の設定]



[Bluetooth]を [オン]



[Bluetooth設定] ▶ 接続するBluetooth機器が表示されないときは、[デバイスの検索]を軽く押します。

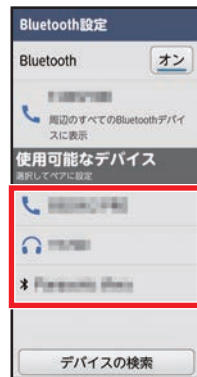

検出されたBluetooth機器を軽く押す
▶ 必要に応じてパスコード(パスキー、PIN)を入力して[OK]または[ペア設定する]を軽く押します。

新しいアプリを追加する

Play ストアでは便利なアプリや楽しいゲームを検索して、本機にダウンロード、インストールできます。また、映画コンテンツをレンタル視聴することができます。

Play ストアから入手する

Play ストアで、キーワードを入力してアプリを検索し、入手する方法を例に説明します。

- あらかじめ、Google アカウントの設定を行い、ログインしておいてください。
- 確認画面が表示されたときは、画面の指示に従って操作してください。

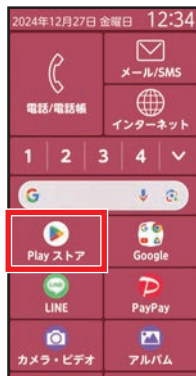

ホーム画面で
[Play ストア]



検索欄を軽く押す



アプリのキーワード
を入力▶[検索]
▶検索結果が表示され
ます。

入手するアプリを
軽く押す

- ▶以降は画面の指示に従って操作してください。

● アプリの追加について

入手したアプリは、自動的に本機のホーム画面の「ダウンロードしたアプリ」に追加されます。

ホーム画面のアイコンを並び替える

ホーム画面のアプリアイコンを並び替えます。カテゴリ別アプリや、基本アプリ(電話/電話帳・メール/SMS・インターネット・ワンタッチダイヤル・Google 検索バー以外のアプリ)を移動できます。

アイコンを並び替える



ホーム画面で[ホームカスタマイズ]



[ホーム画面の配置変更]

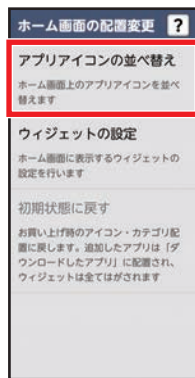

[アプリアイコンの並び替え]



移動するアイコンを軽く押す

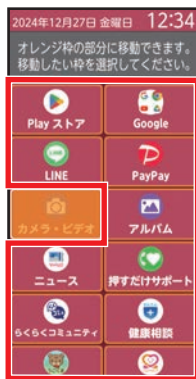

移動先を軽く押す

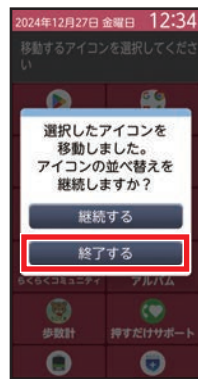

[終了する]

- ▶ アイコンの並べ替えを継続する場合は[継続する]を軽く押してください。

らくらくコミュニティを利用する

共通の趣味や話題を通じて会員同士が交流できる安心・安全なインターネットコミュニティです。

- らくらくコミュニティは無料のサービスです。ただし、サービスするには、利用登録が必要です。また、パケット通信料がかかります。
- 登録番号とパスワードは、メモを取るなどしてお忘れにならないようご注意ください。

らくらくコミュニティを利用する



ホーム画面で[らくらくコミュニティ]
▶確認画面が表示されたときは、画面の指示に従って操作してください。



任意の方法で登録・ログイン

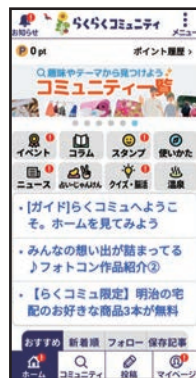

ログインが完了
▶らくらくコミュニティをお楽しみください。

サポート情報 (La Member's) を利用する

FCNT製スマートフォンをお使いの方のための会員サービスです。サポート情報、使い方をアップデートするコンテンツをお届けします。La Member's会員サービスへ登録・ログインいただくと、FCNTの独自ポイント [La Point] を貯められるほか、お得なキャンペーンにご参加いただけます。

サポート情報 (La Member's) を利用する



ホーム画面で
[サポート情報]

- ▶ 確認画面が表示されたときは、画面の指示に従って操作してください。



[さっそく見てみる]



各ページを見る

- ▶ ページを移動するときは、画面下の各タブを軽く押します。

故障かな？と思ったら

故障とお考えになる前に次の内容をご確認いただくとともに「押すだけサポート」アプリにて症状の確認を行ってください。

ホーム画面で「押すだけサポート」▶症状を確認

こんなときは	ご確認ください
本機の電源が入らない	<ul style="list-style-type: none">• 電池切れになっていませんか。
画面が動かない／電源が切れない	<ul style="list-style-type: none">• 画面が動かなくなったり、電源が切れなくなったりした場合にⓐ(電源ボタン)とⓑ(音量小ボタン)を同時に8秒以上押し、画面が消灯した後に指を離すと強制的に電源を切ることができます。• ⓐ(電源ボタン)とⓑ(音量小ボタン)を同時に32秒以上押し、起動画面が表示された後に指を離すと強制的に再起動させることができます。 <p>※ 強制的に電源を切ったり、再起動させたりする操作のため、データおよび設定した内容などが消えてしまう場合がありますのでご注意ください。</p>
充電ができない(お知らせランプが点灯しない、または点滅する)	<ul style="list-style-type: none">• ACアダプタの電源プラグがコンセントに正しく差し込まれていますか。• ACアダプタと本機が正しくセットされていますか。• 充電しながら通話や通信、その他機能の操作を長時間行くと、本機の温度が上昇してお知らせランプ(赤色)が点滅する場合があります。温度が高い状態では安全のために充電を停止しているため、ご使用後に本機の温度が下がってから再度充電を行ってください。
画面を軽く押ししたり、ボタンを押ししたりしても動作しない	<ul style="list-style-type: none">• 電源が切れていませんか。• スリープモードになっていませんか。ⓐ(電源ボタン)を押して解除してください。

こんなときは	ご確認ください
電池の使用時間が短い	<ul style="list-style-type: none"> • 複数のアプリを起動していると、電池の消費が増えて使用時間が短くなる場合があります。使用していないアプリを終了してください。 • 圏外の状態で長時間放置されるようなことはありませんか。圏外時は通信可能な状態にできるよう電波を探すため、より多くの電力を消費しています。圏外が続く場所では「機内モード」を[オン]にするか、電源を切ってください。 • 内蔵電池の使用時間は、使用環境や劣化度により異なります。 • 内蔵電池は消耗品です。充電を繰り返すごとに、1回で使える時間が次第に短くなっていきます。十分に充電してもお買い上げ時に比べて使用時間が極端に短くなった場合は、内蔵電池の交換時期です。内蔵電池の交換につきましては、端末をお預かりして有料で承ります。修理受付での対応となりますので「保証とアフターサービス」をご確認ください。 • Wi-Fi機能やBluetooth[®]機能を使用していないときは、[オフ]に設定してください。
USIMカードが認識されない	<ul style="list-style-type: none"> • USIMカードを正しい向きで取り付けていますか。
操作中・充電中に熱くなる	<ul style="list-style-type: none"> • 操作中や充電中、また、充電しながら電話や動画の視聴などを長時間行った場合などには、本機や内蔵電池、ACアダプタが温かくなる場合があります。充電しながら使用すると、電池が劣化して電池の使用時間が短くなります。充電しながらの使用は控えてください。
時計がずれる	<ul style="list-style-type: none"> • 長い間電源を入れた状態にしていると時計がずれる場合があります。日付と時刻の「自動設定」や「タイムゾーン自動設定」を[オン]に設定し、電波の良い場所で電源を入れ直してください。

こんなときは	ご確認ください
アプリが正しく動作しない(アプリが起動できない／エラーが頻繁に起こるなど)	<ul style="list-style-type: none"> 無効化されているアプリはありませんか。無効化されているアプリを有効にしてから、再度操作してください。
[電話をかける]を軽く押しても発信できない	<ul style="list-style-type: none"> 機内モードを設定していませんか。
通話ができない(場所を移動しても圏外の表示が消えない、電波の状態は悪くないのに発信または着信ができない)	<ul style="list-style-type: none"> 電源を入れ直すか、USIMカードを取り付け直してください。 電波の性質により、「圏外ではない」「電波状態はを表示している」状態でも、発信や着信ができない場合があります。場所を移動してかけ直してください。 着信拒否設定など着信制限を設定していませんか。 優先ネットワークの種類(5G/4G/3G/GSM)を変更していませんか。 電波の混み具合により、多くの人が集まる場所では電話やメールが混み合い、つながりにくい場合があります。場所を移動するか、時間をずらしてかけ直してください。

ソフトウェア更新

ネットワークを利用してソフトウェア更新が必要かどうかを確認し、必要なときには更新ができます。

- ソフトウェア更新には時間がかかることがあります。
- ソフトウェア更新を実行する前に電池残量が十分かご確認ください。
- ソフトウェア更新は電波状態のよいところで、移動せずに行ってください。
- 本機の状況(故障・破損・水漏れなど)によっては、保存されているデータが破棄されることがあります。必要なデータは、ソフトウェア更新前にバックアップしておくことをおすすめします。なお、データが消失した場合の損害につきましては、当社は責任を負いかねますので、あらかじめご了承ください。
- ソフトウェア更新中は、ほかの機能を操作できません。
- ソフトウェア更新中は絶対にUSIMカードを取り外したり、電源を切らないでください。更新に失敗することがあります。
- ソフトウェア更新に失敗すると、本機が使用できなくなることがあります。その場合はお問い合わせ先(→P.207)までご連絡ください。

手動でソフトウェアを更新する

1 ホーム画面で[本体設定]

2 [その他]

3 [端末情報]

4 [システム アップデート]

5 [アップデートをチェック]

▶以降は、画面の指示に従って操作してください。

■ ソフトウェア更新が完了すると

画面の指示に従って再起動をすると、ソフトウェア更新が完了します。

マナーとルールを守り安全に使用しましょう

こんな使いかたはやめましょう

本機をご利用になるときに、誤った使いかたをすると、けがや故障の原因となります。



分解・改造

分解や改造をしないでください。



水濡れ

手や本機が濡れている状態でキャップ類の開閉はしないでください。



外部接続端子の接触禁止

外部接続端子に金属などを触れさせないようにしてください。



指定品以外の使用

本機に使用する機器は、当社の指定品以外のものは使用しないでください。



加熱の禁止

電子レンジなどの加熱調理機器や高圧容器に本機を入れて加熱しないでください。



運転中

自動車運転中のご使用は危険なため、法律で禁止されています。車を安全なところに停車させてからご使用ください。

このようなときは必ず電源を切りましょう

■ 航空機内

航空機内での使用は罰せられることがあります。機内で本機が使用できる場合は、航空会社の乗務員の指示に従い適切にご使用ください。

■ 病院内

病院など医療機関が個々に使用禁止、持ち込み禁止などの場所を定めている場合は、その医療機関の指示に従いましょう。

■ 混雑した場所など

植込み型心臓ペースメーカーおよび植込み型除細動器を装着した方が近くにいる可能性があります。植込み型心臓ペースメーカーおよび植込み型除細動器に悪影響を与える恐れがありますので、事前に本機の通信機能が使用できない状態(例:機内モード)に切り替えるか、または電源をお切りください。

■ 映画館・劇場・美術館など公共の場所

静かにすべき公共の場所で本機を使用すると、周囲の方への迷惑になります。

マナーを守るための便利な機能

マナーモード

電話がかかってきたときなど、着信音が鳴らないようにします。

伝言メモ



電話を受けることができないとき、相手の方の伝言を録音できます。

留守番電話サービス

圏外時や電話に出られないとき、留守番電話センターで伝言をお預かりします。





安全上のご注意



- ご使用の前に、この「安全上のご注意」をよくお読みの上、正しくお使いください。また、お読みになった後は大切に保管してください。
- ここに示した注意事項は、お使いになる人や、他の人への危害、財産への損害を未然に防ぐための内容を記載していますので、必ずお守りください。
- 次の表示の区分は、表示内容を守らず、誤った使用をした場合に生じる危害や損害の程度を説明しています。

 危険	この表示は、取り扱いを誤った場合、「死亡または重傷 ^{*1} を負う危険が切迫して生じることが想定される」内容です。
 警告	この表示は、取り扱いを誤った場合、「死亡または重傷 ^{*1} を負う可能性が想定される」内容です。
 注意	この表示は、取り扱いを誤った場合、「軽傷 ^{*2} を負う可能性が想定される場合および物的損害 ^{*3} の発生が想定される」内容です。

- ※1 重傷：失明・けが・やけど(高温・低温)・感電・骨折・中毒などで後遺症が残るもの、および治療に入院・長期の通院を要するものを指します。
- ※2 軽傷：治療に入院や長期の通院を要さない、けが・やけど(高温・低温)・感電などを指します。
- ※3 物的損害：家屋・家財および家畜・ペットなどにかかわる拡大損害を指します。

禁止・強制的絵表示の説明

 禁止	禁止(してはいけないこと)を示す記号です。
 分解禁止	分解してはいけないことを示す記号です。
 水濡れ禁止	水がかかる場所で使用したり、水に濡らしたりしてはいけないことを示す記号です。
 濡れ手禁止	濡れた手で扱ってはいけないことを示す記号です。

 指示	指示に基づく行為の強制(必ず実行していただくこと)を示す記号です。
 電源プラグを抜く	電源プラグをコンセントから抜いていただくことを示す記号です。

1.本機、ACアダプタ(オプション品)、USIMカードの取り扱いについて(共通)

危険



禁止

高温になる場所や熱のこもりやすい場所(火のそば、暖房器具のそば、こたつや布団の中、直射日光の当たる場所、炎天下の車内など)で使用、保管、放置しないでください。
火災、やけど、けが、感電などの原因となります。



禁止

電子レンジ、IH調理器などの加熱調理器、圧力釜などの高圧容器に入れたり、近くに置いたりしないでください。
火災、やけど、けが、感電などの原因となります。



禁止

外部接続端子に水などの液体(飲料水、汗、海水、ペットの尿など)を入れたり濡らさないでください。

また、濡れた状態や風呂場、加湿器のそばなどの水に触れる場所では、充電しないでください。

火災、やけど、けが、感電などの原因となります。

防水性能については以下をご参照ください。
→P.179「防水/防塵/耐衝撃性能について」



禁止

本機に強い圧力を加えたり、折損させたりしないでください。特に衣類のポケットに入れて持ち運ぶ場合は、ぶついたり、物に挟んだりしないでください。

内蔵電池の破損により、火災、やけど、けがなどの原因となります。

※ご注意いただきたい例

- ・ズボンやスカートのポケットに入れた状態で座ったり、しゃがんだりする
- ・上着のポケットに入れた状態で、扉や自動車のドアに挟む
- ・ソファやベッド、布団など柔らかい物の上や、床の上で踏みつける
- ・電車やバスなどの座席シートに挟み込む



分解禁止

分解、改造をしないでください。
火災、やけど、けが、感電などの原因となります。



禁止

本機の内蔵電池を取り外そうとしないでください。
火災、やけど、けがなどの原因となります。



禁止

本機の背面カバーは取り外せません。取り外そうとしないでください。また、内蔵電池の膨れ等により、本機が膨れている場合も、背面カバーを取り外そうとしたり、無理に押し込まないでください。
火災、やけど、けがなどの原因となります。



指示

オプション品は、ワイモバイルが指定したものを使用してください。
指定以外のものや、製造・販売元・仕様が不明確なものを使用すると、火災、やけど、けが、感電などの原因となります。



警告



禁止

落下させる、踏みつける、投げつけるなど強い力や衝撃、振動を与えないでください。
火災、やけど、けが、感電などの原因となります。



禁止

充電端子や外部接続端子に導電性異物(金属片、鉛筆の芯など)を接触させたり、ほこりや砂などが内部に入ったたりしないようにしてください。
火災、やけど、けが、感電などの原因となります。



水滴れ禁止

本機のお手入れの際には、消毒液や水分が隙間、充電端子や外部接続端子及び、送話口／マイクやスピーカ部に入らないようにしてください。
本機の破損により、けが、感電などの原因となります。



指示

所定の充電時間を超えても充電が完了しない場合は、充電を中止してください。
過充電などにより、火災、やけど、けがなどの原因となります。



指示

可燃性ガスが発生する可能性のある場所や粉塵が発生する場所に立ち入る場合は、必ず事前に本機の電源を切り、充電をしている場合は中止してください。

可燃性ガスなどへの引火により爆発や火災などの原因となります。



指示

ガソリンスタンド構内などでの使用については、各施設の指示に従ってください。

ガソリンスタンド構内などでは充電をしないでください。

また、ガソリンスタンド構内などでご使用になる際は落下などに注意し、特に給油中は使用しないでください。

可燃性ガスなどへの引火により爆発や火災などの原因となります。



指示

使用中、充電中、保管中に、異臭、異音、発煙、発熱、変色、変形などの異常がみられた場合は安全に注意し、次の作業を行ってください。

- 電源プラグをコンセントやアクセサリソケットから抜く。
- 本機の電源を切る。

上記の作業を行わないと、火災、やけど、けが、感電などの原因となります。



注意



禁止

破損したまま使用しないでください。
火災、やけど、けがなどの原因となります。



禁止

ぐらついた台の上や傾いた場所など、不安定な場所には置かないでください。パイブレータ設定中は特にご注意ください。
落下して、けがなどの原因となります。



禁止

湿気やほこりの多い場所や高温になる場所での使用、保管はしないでください。
火災、やけど、感電などの原因となります。
防水・防塵性能については以下をご参照ください。

→P.179「防水／防塵／耐衝撃性能について」



禁止

子供が使用する場合は、保護者が取り扱いの方法を教え、誤った使いかたをさせないでください。
誤飲、けが、感電などの原因となります。



禁止

乳幼児の手の届く場所、および、ペットが触れる場所に置かないでください。
スロットキャップのトレイなどの小さい部品の保管場所には特にご注意ください。
誤飲、けが、感電などの原因となります。



指示

本機を継続して使用される場合や充電中は温度が高くなることがありますのでご注意ください。また、衣類のポケットに入れたり、眠ってしまうなどして、意図せず継続して触れることがないようにご注意ください。

アプリ、通話、データ通信、動画視聴など、継続しての使用や充電中は、本機やACアダプタの温度が高くなる場合があります。温度の高い部分に直接継続して触れるとお客様の体質や体調によっては肌の赤みやかゆみ、かぶれ、低温やけどなどの原因となります。

2.本機の取り扱いについて

危険



禁止

火の中に投入したり、熱を加えたりしないでください。

火災、やけど、けがなどの原因となります。



禁止

鋭利なもの(釘など)を刺したり、硬いもの(ハンマーなど)で叩いたり、踏みつけたりするなど過度な力を加えないでください。

火災、やけど、けがなどの原因となります。



指示

本機内部の物質が目や口などに入った場合は、すぐにきれいな水で洗った後、直ちに医師の診療を受けてください。

本機内部の物質の影響により、失明や体調不良などの原因となります。

警告



禁止

フラッシュ/ライトの発光部を人の目に近づけて点灯、発光させないでください。特に、乳幼児に対しては十分に距離を離してください。

視力障がいなどの原因となります。また、目がくらんだり驚いたりしてけがなどの事故の原因となります。



禁止

点滅を繰り返す画面を長時間見ないでください。

けいれんや意識喪失などの原因となります。



禁止

本機内のスロットキャップの挿入口に水などの液体(飲料水、汗、海水、ペットの尿など)や金属片(カッターの刃やステープラーの針など)、燃えやすいものなどの異物を入れないでください。

また、USIMカードやSDカードの挿入場所や向きを間違えないでください。

火災、やけど、けが、感電などの原因となります。



禁止

カメラのレンズに直射日光などを長時間あてないでください。
レンズの集光作用により、火災、やけど、けがなどの原因となります。



禁止

緊急時ブザーを鳴らす場合は、耳元で鳴らさないでください。
難聴など耳への障がいの原因となります。



指示

航空機へのご搭乗にあたり、本機の電源を切るか、機内モードに設定してください。
航空機内での使用については制限があるため、各航空会社の指示に従ってください。
電波により航空機の電子機器に悪影響を及ぼす原因となります。
なお、航空機内での使用において禁止行為をした場合、法令により罰せられることがあります。



指示

病院での使用については、各医療機関の指示に従ってください。
使用を禁止されている場所では、本機の電源を切ってください。
電波により電子機器や医用電気機器に悪影響を及ぼす原因となります。



指示

ハンズフリーに設定して通話するときや、大きな音で着信音が鳴っているとき、待ち受け中などは、必ず本機を耳から離してください。

また、イヤホンマイクなどを本機に装着し、ゲームや動画・音楽再生などをする場合は、適度なボリュームに調節してください。
ハンズフリーに設定して通話すると、本機から大きな音が出ます。
待ち受け中であっても、突然の着信音やアラーム音が鳴動する場合があります。
大きな音を長時間連続して聞くと、難聴など耳への障がいの原因となります。
また、音量が大きすぎると周囲の音が聞こえにくく、事故の原因となります。



指示

心臓の弱い方は、着信バイブレータ(振動)や着信音量の設定に注意してください。
突然の着信バイブレータ(振動)や着信音の鳴動に驚き、心臓に悪影響を及ぼす原因となります。



指示

医用電気機器などを装着している場合は、医用電気機器メーカーもしくは販売業者に、電波による影響についてご確認の上ご使用ください。

電波により医用電気機器などに悪影響を及ぼす原因となります。



指示

高精度な制御や微弱な信号を取り扱う電子機器の近くでは、本機の電源を切ってください。

電波により電子機器が誤動作するなどの悪影響を及ぼす原因となります。

※ ご注意いただきたい電子機器の例
補聴器、植込み型心臓ペースメーカーおよび植込み型除細動器、その他の医用電気機器、その他の自動制御機器など。植込み型心臓ペースメーカーおよび植込み型除細動器、その他の医用電気機器をご使用になる方は、各医用電気機器メーカーもしくは販売業者に電波による影響についてご確認ください。



指示

ディスプレイ部やカメラのレンズを破損した際には、割れた部分や露出した本機の内部にご注意ください。

破損部や露出部に触れると、やけど、けが、感電などの原因となります。



指示

内蔵電池が漏液したり、異臭がしたりするときは、直ちに使用をやめて火気から遠ざけてください。

漏液した液体に引火し、発火、破裂などの原因となります。



指示

ペットなどが本機に噛みつかないようにご注意ください。

内蔵電池の発火、破裂、発熱、漏液により、火災、やけど、けがなどの原因となります。



注意



禁止

ストラップなどを持って本機を振り回さないでください。

けがなどの事故の原因となります。



禁止

モーションセンサーのご利用にあたっては、必ず周囲の安全を確認し、本機をしっかりと握り、必要以上に振り回さないでください。けがなどの事故の原因となります。



禁止

ディスプレイを破損し、内部の物質が漏れた場合は、顔や手などの皮膚や衣類などにつけないでください。

目や皮膚への傷害などを起こす原因となります。

内部の物質が目や口などに入った場合や、皮膚や衣類に付着した場合は、すぐにきれいな水で洗い流してください。

また、目や口などに入った場合は、洗浄後直ちに医師の診療を受けてください。



禁止

一般のゴミと一緒に捨てないでください。火災、やけど、けがなどの原因となります。また、環境破壊の原因となります。不要となった本機は、ワイモバイルショップなど窓口にお持ちいただくか、回収を行っている市区町村の指示に従ってください。



禁止

内蔵電池内部の物質が漏れた場合は、顔や手などの皮膚や衣類などにつけないでください。

目や皮膚への傷害などを起こす原因となります。

内部の物質が目や口などに入った場合や、皮膚や衣類に付着した場合は、すぐにきれいな水で洗い流してください。

また、目や口などに入った場合は、洗浄後直ちに医師の診療を受けてください。



指示

自動車内で使用する場合、自動車メーカーもしくは販売業者に、電波による影響についてご確認の上ご使用ください。

車種によっては、電波により車載電子機器に悪影響を及ぼす原因となりますので、その場合は直ちに使用を中止してください。



指示

本機の使用により、皮膚に異状が生じた場合は、直ちに使用をやめ、医師の診療を受けてください。

お客様の体質や体調によっては、かゆみ、かぶれ、湿疹などが生じることがあります。各箇所の材質については以下をご参照ください。

→P.161「6.材質一覧」



指示

本機のアウトカメラ部、受話口部、スピーカー部、バイブレータ部(背面下部)に磁気が発生する部品を使用しているため、金属片(カッターの刃やステープラーの針など)が付着していないことを確認してください。付着物により、けがなどの原因となります。



指示

ディスプレイを見る際は、十分に明るい場所で、ある程度の距離をとってください。暗い場所や近くで見ると視力低下などの原因となります。

3.ACアダプタ(オプション品)の取り扱いについて



警告



ACアダプタのコードが傷んだら使用しないでください。
火災、やけど、感電などの原因となります。



DCアダプタはマイナスアース車専用です。
プラスアース車には使用しないでください。
火災、やけど、感電などの原因となります。



雷が鳴り出したら、ACアダプタには触れないでください。
感電などの原因となります。



コンセントやアクセサリソケットにつないだ状態で充電端子をショートさせないでください。また、充電端子に手や指など、身体の一部に触れさせないでください。
火災、やけど、感電などの原因となります。



ACアダプタのコードの上に重いものをのせたり、引っ張るなど無理な力を加えたりしないでください。
火災、やけど、感電などの原因となります。



コンセントにACアダプタを抜き差しするときは、金属製ストラップなどの金属類を接触させないでください。
火災、やけど、感電などの原因となります。



ACアダプタに変圧器(海外旅行用のトラベルコンバーターなど)を使用しないでください。
発火、発熱、感電などの原因となります。



本機にACアダプタを接続した状態で、接続部に無理な力を加えないでください。
火災、やけど、けが、感電などの原因となります。



濡れ手禁止

濡れた手でACアダプタのコードや充電端子、電源プラグに触れないでください。
火災、やけど、感電などの原因となります。



指示

指定の電源、電圧で使用してください。
また、海外で充電する場合は、海外で使用可能なACアダプタで充電してください。
誤った電源、電圧で使用すると火災、やけど、感電などの原因となります。

ACアダプタ:AC100V(家庭用交流コンセントのみに接続すること)

海外で使用可能なACアダプタ:AC100V~240V(家庭用交流コンセントのみに接続すること)

DCアダプタ:DC12V・24V(マイナスアース車専用)



指示

DCアダプタのヒューズを交換する場合は、必ず指定のヒューズを使用してください。
指定以外のヒューズを使用すると、火災、やけど、感電などの原因となります。指定のヒューズに関しては、個別の取扱説明書でご確認ください。



指示

電源プラグについたほこりは、拭き取ってください。

ほこりが付着した状態で使用すると、火災、やけど、感電などの原因となります。



指示

ACアダプタをコンセントやアクセサリースOCKETに差し込むときは、確実に差し込んでください。

確実に差し込まないと、火災、やけど、感電などの原因となります。



指示

電源プラグをコンセントやアクセサリースOCKETから抜く場合は、ACアダプタのコードを引っ張るなど無理な力を加えず、ACアダプタを持って抜いてください。

ACアダプタのコードを引っ張るとコードが傷つき、火災、やけど、感電などの原因となります。



指示

本機にACアダプタを抜き差しする場合は、コードを引っ張るなど無理な力を加えず、接続する端子に対してまっすぐ抜き差ししてください。

正しく抜き差ししないと、火災、やけど、けが、感電などの原因となります。



指示

充電端子が曲がるなど変形した場合は、直ちに使用をやめてください。また、変形を元に戻しての使用もやめてください。

充電端子のショートにより、火災、やけど、けが、感電などの原因となります。



使用しない場合は、電源プラグをコンセントやアクセサリースOCKETから抜いてください。

電源プラグを差したまま放置すると、火災、やけど、感電などの原因となります。



水などの液体(飲料水、汗、海水、ペットの尿など)が付着した場合は、直ちに電源プラグをコンセントやアクセサリースOCKETから抜いてください。

付着物などによるショートにより、火災、やけど、感電などの原因となります。



お手入れの際は、電源プラグをコンセントやアクセサリースOCKETから抜いて行ってください。

抜かずに行うと、火災、やけど、感電などの原因となります。

注意



禁止

コンセントやアクセサリースOCKETにつないだ状態でACアダプタに継続して触れないでください。

やけどなどの原因となります。

4.USIMカードの取り扱いについて

注意



指示

USIMカードを取り扱う際は指などの身体の一部を傷つけないよう、切断面にご注意ください。

切断面が鋭利になっている場合があります、けがなどの原因となります。

5. 医用電気機器近くでの 取り扱いについて



植込み型心臓ペースメーカーおよび植込み型除細動器などの医用電気機器を装着されている場合、もしくは装着している方が周囲にいる可能性がある場合は、装着部から本機を15cm以上離れるように携行および使用してください。

電波により医用電気機器の作動に悪影響を及ぼす原因となります。身動きが自由に出来ないなど、周囲の方と15cm未満に近づくおそれがある場合には、事前に本機を電波の出ない状態に切り替えてください(機内モードまたは電源オフなど)。



自宅療養などにより医療機関の外で、植込み型心臓ペースメーカーおよび植込み型除細動器以外の医用電気機器を使用される場合には、電波による影響について個別に医用電気機器メーカーなどにご確認ください。

電波により医用電気機器の作動に悪影響を及ぼす原因となります。



医療機関内における本機の使用については、各医療機関の指示に従ってください。

電波により医用電気機器の作動に悪影響を及ぼす原因となります。

6.材質一覧

■ 本体

使用箇所		使用材料／表面処理
ディスプレイパネル		強化ガラス／AFコーティング
外装ケース	側面	PA-GF樹脂／アクリル系UV硬化塗装処理
	背面	PC樹脂／アクリル系UV硬化塗装処理
アウトカメラパネル (フラッシュ／ライトパネル)		強化ガラス／AFコーティング
カメラフレーム		PC樹脂／アクリル系UV硬化塗装処理
脈波センサーパネル		PMMA／なし
電源ボタン／指紋センサー		EMC／アクリル系UV硬化塗装処理
音量ボタン		PC樹脂／アクリル系UV硬化塗装処理
ホームボタン		PC樹脂／アクリル系UV硬化塗装処理

使用箇所		使用材料／表面処理
マイクボタン		PC樹脂／アクリル系UV硬化塗装処理
スロット キャップ	キャップ部	PC-GF樹脂／アクリル系UV硬化塗装処理
	パッキン部	シリコンゴム／なし
	トレイ	PC樹脂+SUS／なし

お願いとご注意

お取り扱いについて

■ 本機・USIMカード・ACアダプタ(別売品)・オプション品について(共通)

- 本機の防水性能(IPX5、IPX8相当)を発揮するために、スロットキャップをしっかりと取り付けた状態でご使用ください。
ただし、すべてのご使用状況について保証するものではありません。本機内部に浸水させたり、ACアダプタ(別売品)・オプション品に水をかけたりしないでください。
ACアダプタ(別売品)・オプション品は防水性能を有しておりません。雨の中や水滴がついたままスロットキャップの開閉は行わないでください。水が浸入して内部が腐食する原因となります。
調査の結果、これらの水濡れによる故障と判明した場合、保証の対象外となります。
- 無理な力がかかるとディスプレイや内部の基板などが破損し故障の原因となりますので、ズボンやスカートのポケットに入れたまま座ったり、カバンなどの中で重いものの下になったりしないようにしてください。外部に損傷がなくても保証の対象外となります。

- 本機のディスプレイやアウトカメラパネルは強化ガラスを使用しておりますが、無理な力や強い衝撃を与えたりすると割れる恐れがあります。万が一、ディスプレイやアウトカメラパネルが欠けたり割れたりしたときは、使用を中止し破損部に触れないでください。
- 極端な高温、低温は避けてください。
 - ・温度は5℃～35℃、湿度は45%～85%の範囲でご使用ください。風呂場でのご使用については、「防水性能でできること」(→P.179)をご参照ください。
- ほこりや振動の多い場所では使用しないでください。
- 汚れた場合は柔らかい布で乾拭きしてください。ベンジン・シンナー・アルコール・洗剤などを用いると外装や文字が変質する恐れがあります。
- 家庭用電化製品(テレビ、スピーカーなど)をお使いになっている近くで使用すると、影響を与える場合がありますので、離れてご使用ください。
- 通話中、アプリ使用中および充電中など、ご使用状況によっては本機が温くなることがありますが異常ではありません。

- 子供が使用する場合は、危険な状態にならないように保護者が取り扱いの内容を教えてください。また、使用中においても、指示通りに使用しているかをご注意ください。けがなどの原因となります。
- 腐食性の薬品のそばや腐食性ガスの発生する場所に置かないでください。故障、内部データの消失の原因となります。
- 外部接続端子やステレオイヤホン端子に外部機器などを接続するときは、端子に対してコネクタをまっすぐに抜き差ししてください。また、正しい方向で抜き差ししてください。破損、故障の原因となります。
- キャッシュカード、フロッピーディスク、クレジットカード、テレホンカードなどの磁気を帯びたものを近づけないでください。記録内容が消失する場合があります。
- SDカードのデータ書き込み中や読み出し中に、振動や衝撃を与えたり本機の電源を切ったりしないでください。データの消失、故障の原因となります。
- 傷つけたり、折ったり、曲げたり、重いものをのせたりしないでください。また、落としたり衝撃を与えたりしないでください。内部データの消失、故障の原因となります。

■ 本機について

- 本機は、電波法に基づく特定無線設備の技術基準適合証明などを受けており、次の操作で「技術マーク」を確認できます。
ホーム画面で[本体設定] ▶ [その他] ▶ [端末情報] ▶ [認証]
- 本機に登録された連絡先・メール・ブックマークなどの内容は、事故や故障・修理、その他取り扱いによって変化・消失する場合があります。大切な内容は必ず控えをお取りください。万が一、内容が変化・消失した場合の損害および逸失利益につきましては、当社では一切の責任は負いかねますので、あらかじめご了承ください。
- 本機で使用しているディスプレイは、非常に高度な技術で作られていますが、一部に点灯しないドット(点)や常時点灯するドット(点)が存在することがあります。これらは故障ではありませんので、あらかじめご了承ください。
- 強く押す・たたくなど、故意に強い衝撃をディスプレイに与えないでください。傷や破損の原因となります。

- キーやディスプレイの表面に爪や鋭利な物、硬い物などを強く押し付けしないでください。傷の発生や破損の原因となります。
タッチパネルは指で軽く触れるように設計されています。指で強く押しついたり、先のとがったもの(爪・ボールペン・ピンなど)を押し付けたりしないでください。
以下の場合、タッチパネルに触れても動作しないことがあります。また、誤動作の原因となりますのでご注意ください。
 - ・手袋をしたままでの操作
 - ・爪の先での操作
 - ・異物を操作面に乗せたままでの操作
 - ・保護シートやシールなどを貼った操作
 - ・ディスプレイに水滴が付着または結露している状態での操作
 - ・濡れた指または汗で湿った指での操作
 - ・水中での操作
- 公共の場所でご使用いただく際には、周りの方の迷惑にならないようご注意ください。
- 動画撮影を繰り返し連続動作させた場合、アプリを長時間使用した場合は、本機の一部が温かくなり、長時間触れていると低温やけどの原因となる場合がありますのでご注意ください。
- 操作方法や使用環境によっては、本機の温度が高くなる場合があります。その際には安全のため、充電が停止されたり、画面の明るさが調整される場合があります。
また、本機の温度が高い状態が続くときは、警告画面が表示され、本機の電源が切れる場合があります。
- カメラ使用時には、本機の温度が高い状態のまま使用し続けると、警告画面が表示され自動終了する場合があります。
- ご使用中に極端に熱くなる場合は、ただちに使用を中止してください。
- 長時間同じ画像を表示させているとディスプレイに残像が発生することがありますが故障ではありません。残像発生防止と消費電力節約のため、画面消灯の設定を短い時間にすることをおすすめします。
- ディスプレイを拭くときは柔らかい布で乾拭きしてください。濡らした布やガラスクリーナーなどを使うと故障の原因となります。
- 明るさセンサーを指でふさいだり、明るさセンサーの上にシールなどを貼ると、周囲の明暗に明るさセンサーが反応できずに、正しく動作しない場合がありますのでご注意ください。

- 近接センサーの上にシールなどを貼ると、センサーが誤動作し着信中や通話中にディスプレイの表示が常に消え、操作が行えなくなることがありますのでご注意ください。
- 通話中に髪の毛の上から受話口を当てている場合、近接センサーが正常に動作しなくなり、誤って画面に触れてしまい通話が遮断される場合があります。
- 内蔵アンテナ付近を指や金属物などで触れたりおおったりすると電波感度が弱まる場合があります。
- 寒い屋外から急に暖かい室内に移動した場合には、本機内部に水滴がつくことがあります(結露といいます)。また、エアコンの吹き出し口などに置くと、急激な温度変化により結露する場合があります。結露が発生すると故障の原因になりますのでご注意ください。
- 受話音声をお聞きになるときは、受話口が耳の中央に当たるようにしてお使いください。受話口(音声穴)が耳周囲にふさがれて音声が聞きづらくなる場合があります。
- 本機は不正改造を防止するために容易に分解できない構造になっています。また、改造することは電波法で禁止されています。
- 磁石やスピーカー、テレビなど磁力を有する機器に近づけると故障の原因となる場合がありますのでご注意ください。
- 本機を使用しながら充電すると、充電が完了するまでに時間がかかったり、電池残量が減って充電が完了しなかったりすることがあります。
- 本機はアルコール除菌シート・スプレーを使用して、噴霧または拭き取りにより、本機の消毒や一定量のウイルス除去ができます。^{*1}
本機を除菌・消毒する際には、誤動作防止のため画面を消灯してから行ってください。
スプレーをご使用の場合は、本機から5cm程度離し、霧吹きで噴霧して拭き取り、その後水拭きしてアルコールや液剤を取り除いてください。アルコール除菌シートまたは液剤を浸み込ませたキッチンペーパーをご使用の場合は、本機を拭き取り、その後水拭きしてアルコールや液剤を取り除いてください。
 - ・使用できる薬剤等は以下のとおりです。
アルコール^{*2}、次亜塩素酸水、界面活性剤(台所用洗剤)、界面活性剤(家具用洗剤)。ただし、塩素や塩素系添加物の含有量が0.05w/v %以下の液剤をご使用ください。

- ※1 厚生労働省・経済産業省 [独立行政法人製品評価技術基盤機構 (NITE)]・消費者庁発表の消毒方法をもとに、FCNT合同会社試験方法により検証実施済み (本機の有する性能は試験環境下での確認であり、すべての消毒用製品・洗剤で洗えることを保証するものではありません)。
- ※2 市販のアルコール (エタノール) 消毒液およびアルコールタイプ (エタノール) のウェットティッシュ。

■ タッチパネルについて

- ポケットやカバンなどに入れて持ち運ぶ際は、画面ロックの状態でご収納してください。画面ロックを解除したまま収納すると誤動作の可能性があります。
- 軽く押す (タップ) 操作は指で行ってください。ボールペンや鉛筆など先が鋭いもので操作しないでください。正しく動作しないだけでなく、ディスプレイへの傷の発生や、破損の原因になる場合があります。
- タッチパネルにシールやシート類 (市販の保護フィルムや覗き見防止シートなど) を貼らないでください。タッチパネルが正しく動作しない原因となる場合があります。
- 爪先で軽く押す (タップ) 操作をしないでください。爪が割れたり、けがの原因となる場合があります。

■ 内蔵電池について

- 夏期、閉めきった車内に放置するなど極端な高温や低温環境では、内蔵電池の容量が低下し、ご使用できる時間が短くなります。また、電池寿命も短くなります。できるだけ常温でご使用ください。
- 内蔵電池はご使用条件により、寿命が近づくにつれて膨れる場合がありますが、安全上問題はありません。
- 内蔵電池は消耗品です。十分に充電しても使用できる時間が極端に短くなったら、内蔵電池の交換時期です。なお、内蔵電池はお客様自身では交換できません。内蔵電池の交換についてはワイモバイルショップなどで、本機をお預かりして有料にて承ります。お問い合わせ先(→P.207)またはワイモバイルショップへご相談ください。
電池の充電能力は次の操作で確認することができます。
ホーム画面で[本体設定] ▶ [その他] ▶ [端末情報] ▶ [端末の状態] ▶ [電池の状態]

- 初めてお使いのときや、長時間ご使用にならなかったときは、ご使用前に充電してください。
- 長時間充電が完了しない場合は、充電器から取り外して、充電し直してください。
- 電池残量が少なくなると、警告メッセージが表示され、しばらくすると電源が切れます。電池切れの状態でも充電を開始した場合、電源を入れてもすぐに起動しないことがあります。その場合は、本機の電源を切ったまま充電し、しばらくしてから電源を入れてください。

■ ACアダプタ (別売品)について

- ご使用にならないときは、電源プラグをコンセントから抜いてください。
- ケーブルを取り外すときは、プラグを持ってまっすぐ引き抜いてください。無理に引き抜こうとすると、故障や破損の原因となりますのでご注意ください。
- ACアダプタのケーブルをアダプタ本体に巻きつけないでください。感電、発熱、火災の原因となります。
- ACアダプタのプラグやケーブルの接続部を無理に曲げたりしないでください。感電、発熱、火災の原因となります。
- ACアダプタは、屋内で使用してください。

■ カメラについて

- カメラ機能をご使用の際は、一般的なモラルをお守りのうえご使用ください。
- カメラのレンズに直射日光が当たる状態で放置しないでください。素子の退色・焼付けを起こすことがあります。
- 本機の故障・修理・その他の取り扱いによって、撮影した画像データが変化または消失することがあり、この場合、当社は変化または消失したデータの修復や、データの変化または消失によって生じた損害、逸失利益について一切の責任を負いません。
- 大切な撮影(結婚式など)をするときは、試し撮りをし、画像を再生して正しく撮影されていることをご確認ください。
- 他人の容貌などをみだりに撮影・公表することは、その人の肖像権などの侵害となる恐れがありますのでご注意ください。
- 販売されている書籍や、撮影の許可されていない情報の記録には使用しないでください。

■ 著作権について

- 音楽・映像・コンピュータ・プログラム・データベースなどは著作権法により、その著作物および著作権者の権利が保護されています。こうした著作物を複製することは、個人的にまたは家庭内で使用する目的でのみ行うことができます。上記の目的を超えて、権利者の了解なくこれを複製（データ形式の変換を含む）・改変・複製物の譲渡・ネットワーク上での配信などを行うと、「著作権侵害」「著作人格権侵害」として損害賠償の請求や刑事処罰を受けることがあります。本機を使用して複製などをなされる場合には、著作権法を遵守のうえ、適切にご使用を心がけていただきますよう、お願いいたします。また、カメラ機能を使用して記録したものにつきましても、上記と同様の適切にご使用を心がけていただきますよう、お願いいたします。
- 本機に搭載のソフトウェアは著作物であり、著作権、著作人格権などをはじめとする作者等の権利が含まれており、これらの権利は著作権法により保護されています。ソフトウェアの全部または一部を複製、修正あるいは改変したり、ハードウェアから分離したり、逆アセンブル、逆コンパイル、リバースエンジニアリング等を行わないでください。第三者にこのような行為をさせること

も同様です。

- 著作権法で別段の定めがある場合を除き、著作権の目的となっている画像を転送することはできません。
- カメラを使用して撮影した画像は、個人として楽しむ場合などを除き、著作権者（撮影者）などの許諾を得ることなく使用したり、転送することはできません。撮影したものをインターネットホームページなどで公開する場合も、著作権や肖像権に十分ご注意ください。なお、実演、興行および展示物などには、個人として楽しむための撮影自体が制限されている場合がありますのでご注意ください。

■ 肖像権などについて

- 他人から無断で写真を撮られたり、撮られた写真を無断で公表されたり、利用されたりすることがないように主張できる権利が肖像権です。肖像権には、だれにでも認められている人格権と、タレントなど経済的利益に着目した財産権（パブリシティ権）があります。したがって、勝手に他人やタレントの写真を撮り公開したり、配布したりすることは違法行為となりますので、適切なカメラ機能のご使用を心がけてください。

■ USIMカードについて

- USIMカードを紛失・破損した場合は、有償交換となりますのでご注意ください。解約などを行って不要になったUSIMカードは、ワイモバイルショップまでお持ちください。
- 故障と思われる場合、盗難や紛失・破損した場合は、ワイモバイルショップもしくはお問い合わせ先(→P.207)までお問い合わせください。
- USIMカードを他のICカードリーダーなどに挿入して故障した場合は、お客様の責任となりますのでご注意ください。
- USIMカードのIC(金属)部分に直接手で触れたり、金属などをあててショートさせたりしないでください。静電気などにより内部データが変化、消失、故障するおそれがあります。
- USIMカードのIC(金属)部分を傷つけないでください。故障の原因となります。
- USIMカードのIC(金属)部分はいつもきれいな状態でご使用ください。お手入れは乾いた柔らかい布でふいてください。
- USIMカードにシールなどを貼らないでください。

Bluetooth[®]機能について

- 本機は、Bluetooth[®]機能を利用した通信時のセキュリティとして、Bluetooth[®]標準規格に準拠したセキュリティ機能に対応しておりますが、設定内容などによってセキュリティが十分でない場合があります。Bluetooth[®]機能を利用した通信を行う際にはご注意ください。
- Bluetooth[®]機能を利用した通信時にデータや情報の漏洩が発生しましても、責任を負いかねますので、あらかじめご了承ください。

■ 周波数帯について

本機のBluetooth[®]機能が利用する周波数帯は次のとおりです。



2.4FH/XX1

本機は2.4GHz帯を使用します。変調方式としてFH-SS変調方式およびその他の方式を採用し、与干渉距離は10m以下です。



2400MHz～2483.5MHzの全帯域を使用し、かつ移動体識別装置の帯域を回避不可であることを意味します。

利用可能なチャンネルは、国により異なります。航空機内の使用は、事前に各航空会社へご確認ください。

■ Bluetooth[®]についてのお願い

- 本機のBluetooth[®]機能は日本国内規格、FCC規格およびEC指令に準拠し、認定を取得しています。一部の国／地域ではBluetooth[®]機能の使用が制限されることがあります。海外でご利用になる場合は、その国／地域の法規制などの条件をご確認ください。
- Bluetooth[®]機器が使用する2.4GHz帯は、さまざまな機器が共有して使用する電波帯です。そのため、Bluetooth[®]機器は、同じ電波帯を使用する機器からの影響を最小限に抑えるための技術を使用していますが、場合によっては他の機器の影響によって通信速度や通信距離が低下することや、通信が切断することがあります。
- 通信機器間の距離や障害物、Bluetooth[®]機器により、通信速度や通信距離は異なります。

■ ご使用上の注意

本機のBluetooth[®]機能の使用周波数は2.4GHz帯です。この周波数帯では、電子レンジなどの家電製品や産業・科学・医療用機器のほか、他の同種無線局、工場の製造ラインなどで使用される免許を要する移動体識別用構内無線局、免許を要しない特定の小電力無線局、アマチュア無線局など(以下「他の無線局」と略す)が運用されています。

1. 本機を使用する前に、近くで「他の無線局」が運用されていないことを確認してください。
2. 万が一、本機と「他の無線局」との間に電波干渉の事例が発生した場合には、速やかに本機の使用場所を変えるか、または機器の運用を停止(電波の発射を停止)してください。
3. ご不明な点やその他お困りのことが起きた場合は、ワイモバイルショップもしくはお問い合わせ先(→P.207)までご連絡ください。

Wi-Fi(無線LAN)について

- 無線LAN(WLAN)は、電波を利用して情報のやり取りを行うため、電波の届く範囲であれば自由にLAN接続できる利点があります。その反面、セキュリティの設定を行っていないときは、悪意ある第三者に通信内容を盗み見られたり、不正に侵入されたりする可能性があります。お客様の判断と責任において、セキュリティの設定を行い、利用することを推奨します。
- 無線LAN機能を利用した通信時にデータや情報の漏洩が発生しましても、責任を負いかねますので、あらかじめご了承ください。

■ 周波数帯について

本機の無線LAN機能が利用する周波数帯は次のとおりです。



2.4DS/OF4

本機は2.4GHz帯を使用します。変調方式としてDS-SS方式およびOFDM方式を採用しています。与干渉距離は40m以下です。



2400MHz～2483.5MHzの全帯域を使用し、かつ移

動体識別装置の帯域を回避可能であることを意味します。

利用可能なチャンネルは、国により異なります。航空機内の使用は、事前に各航空会社へご確認ください。

Wi-Fiを海外で利用する場合、ご利用の国によっては使用場所などが制限される場合があります。その場合は、その国の使用可能周波数、法規制などの条件をご確認のうえ、ご利用ください。

圏外の場合には、国内外に関わらず2.4GHz帯の12、13チャンネルは使用できません。

■ Wi-Fi(無線LAN)についてのお願い

- 本機のWi-Fi(無線LAN)機能は日本国内規格、FCC規格およびEC指令に準拠し、認定を取得しています。一部の国/地域ではWi-Fi(無線LAN)機能の使用が制限されることがあります。海外でご利用になる場合は、その国/地域の法規制などの条件をご確認ください。
- 電気製品、AV・OA機器などの磁気を帯びているところや電磁波が発生しているところで使用しないでください。
- 磁気や電気雑音の影響を受けると雑音が大きくなったり、通信ができなくなることがあります(特に電子レンジ使用時には影響を受けることがあります)

- ます)。
- テレビ、ラジオなどに近いと受信障害の原因となったり、テレビ画面が乱れることがあります。
 - 近くに複数のWi-Fi (無線LAN) のアクセスポイントが存在し、同じチャンネルを使用していると、正しく検索できない場合があります。
 - Wi-Fi (無線LAN) 対応の航空機内であっても本機は使用できません。機内モードに設定してから、電源をお切りください。ただし、一部の航空会社ではご利用いただける場合もございます。詳細はご搭乗される航空会社にお問い合わせください。

■ 2.4GHz機器ご使用上の注意

WLAN搭載機器の周波数帯では、電子レンジなどの家電製品や産業・科学・医療用機器のほか、他の同種無線局、工場の製造ラインなどで使用される免許を要する移動体識別用構内無線局、免許を要しない特定の小電力無線局、アマチュア無線局など(以下「他の無線局」と略す)が運用されています。

1. 本機を使用する前に、近くで「他の無線局」が運用されていないことを確認してください。
2. 万が一、本機と「他の無線局」との間に電波干渉の事例が発生した場合には、速やかに本機の使用場所を変えるか、または機器の運用を停止(電波の発射を停止)してください。

3. ご不明な点やその他お困りのことが起きた場合は、ワイモバイルショップもしくはお問い合わせ先(→P.207)までご連絡ください。

■ 5GHz機器使用上の注意事項

5.2/5.3GHz帯無線LANの屋外利用は法律で禁止されています(5.2GHz帯高出力データ通信システムのアクセスポイント/中継局と通信する場合を除く)。

本機が日本で使用できる周波数とチャンネル番号は次のとおりです。

- 5.2GHz帯: 5180~5240MHz (36、38、40、42、44、46、48ch)
- 5.3GHz帯: 5260~5320MHz (52、54、56、58、60、62、64ch)
- 5.6GHz帯: 5500~5720MHz (100、102、104、106、108、110、112、116、118、120、122、124、126、128、132、134、136、140、144ch)

USIMカードについて

USIMカードは、お客様の電話番号や情報などが記憶されたICカードです。

USIMカードを取り付ける

必ず電源を切った状態で行ってください。

- USIMカードの取り付けには、必ずスロットキャップを使用してください。USIMカードを単体で取り付けると、故障の原因となります。

1 本機のディスプレイ側を上に向け、ミゾに指先をかけてスロットキャップを開け、スロットキャップを矢印の方向にまっすぐ水平に引き出す

- ▶スロットキャップは本体から外れる構造になっています。

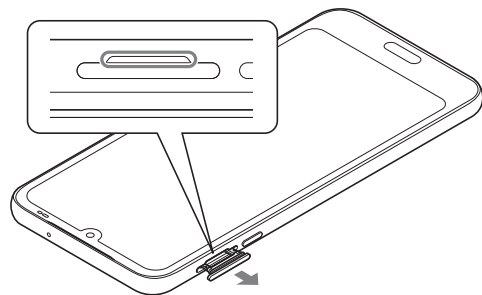

2 USIMカードのIC面を下にしてスロットキャップのトレイにはめ込む

- ▶切り欠きの方向とはめ込むトレイにご注意ください。
- ▶スロットキャップのトレイからUSIMカードが浮かないようにはめ込んでください。

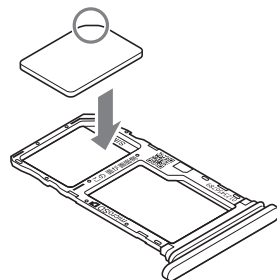

- 3** 本機のディスプレイ側が上に向いていることを確認して、スロットキャップを矢印の方向にまっすぐ水平に差し込む

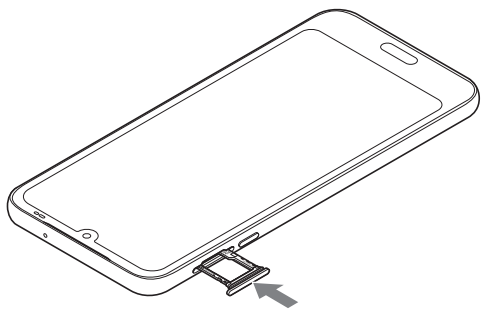

- 4** スロットキャップをしっかり押しつけて閉じる→P.183

SDカードについて

- 本機は、2GBまでのmicroSDカード、32GBまでのmicroSDHCカード、1TBまでのmicroSDXCカードに対応しています。
- 市販されているすべてのSDカードの動作を保証するものではありません。対応のSDカードは各SDカードメーカーへお問い合わせください。
- SDカードの読み込み中や、SDカード内のデータ編集中に電源を切らないでください。データが壊れることや正常に動作しなくなることがあります。
- 他の機器からSDカードに保存したデータは、本機で表示、再生できないことがあります。また、本機からSDカードに保存したデータは、他の機器で表示、再生できないことがあります。

SDカードを取り付ける

必ず電源を切った状態で行ってください。

- SDカードの取り付けには、必ずスロットキャップを使用してください。SDカードを単体で取り付けると、故障の原因となります。

1 本機のディスプレイ側を上に向け、ミゾに指先をかけてスロットキャップを開け、スロットキャップを矢印の方向にまっすぐ水平に引き出す→P.175

2 SDカードの金属端子面を下にしてスロットキャップのトレイにはめ込む

▶スロットキャップのトレイからSDカードが浮かないようにはめ込んでください。

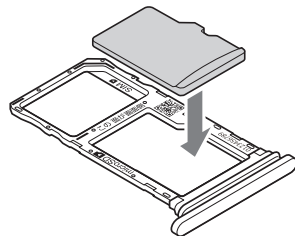

3 本機のディスプレイ側が上に向いていることを確認して、スロットキャップを矢印の方向にまっすぐ水平に差し込む→P.176

4 スロットキャップをしっかり押しつけて閉じる→P.183

eSIMのダウンロード

eSIMのダウンロードには、Wi-Fiやモバイルデータ通信に接続している必要があります。

- 1 ホーム画面で[本体設定] ▶ [通信の設定]
- 2 [モバイル ネットワーク] ▶ [SIM の追加]
▶ [eSIM を設定] ▶ QRコードをスキャン
- 3 [設定] ▶ 確認コード入力 ▶ [続行]
- 4 [閉じる]

防水／防塵／耐衝撃性能について

本機は、スロットキャップをしっかりと閉じた状態で、IPX5相当^{※1}、IPX8相当^{※2}の防水性能、IP6X相当^{※3}の防塵性能を有しています。また、MIL規格に準拠する試験^{※4}をクリアした耐衝撃構造を採用しています。

- ※1 IPX5とは、内径6.3mmの注水ノズルを使用し、約3mの距離から12.5L／分の水を最低3分間注水する条件であらゆる方向から噴流を当てても、通信機器としての機能を有することを意味します。
- ※2 IPX8とは、常温で水道水、かつ静水の水深1.5mのところらに携帯電話を静かに沈め、約30分間放置後に取り出したときに通信機器としての機能を有することを意味します。
- ※3 IP6Xとは、保護度合いを指し、直径75 μ m以下の塵埃（じんあい）が入った装置に携帯電話を8時間入れてかくはんさせ、取り出したときに内部に塵埃が侵入しない機能を有することを意味します。
- ※4 米国防総省が制定したMIL-STD-810H Method 516.8 Procedure IVに準拠した独自の落下試験を実施しています。

防水性能でできること

- 1時間の雨量が20mm程度の雨の中で、傘をささずに通話ができます。
 - 手が濡れているときや本機に水滴がついているときには、スロットキャップの開閉はしないでください。
- 常温の水道水で手洗いすることができます。
 - スロットキャップが開かないように押さえたまま、強くこすらずに洗ってください。
 - 規定（→P.179）以上の強い水流を直接当てないでください。
 - ブラシやスポンジ、指定（→P.185）以外の石鹼などは使用しないでください。
 - 泥や土が付着した場合は洗面器などに溜めた水道水の中で数回ゆすって汚れを落とし、流水で洗い流してください。
 - 洗った後は所定の方法（→P.187）で水抜きしてください。
- 本機は、国内メーカー製の家庭用泡タイプのハンドソープあるいは国内メーカー製の家庭用液体タイプの食器用洗剤を使って洗うことができます（FCNT合同会社試験方法による）。上記以外（固形石鹼や粉末石鹼など）は使用しないでください。

・洗いかたについては、「洗いかたについて」(→P.185)をご参照ください。

※本機の有する性能は試験環境下での確認であり、すべての泡タイプのハンドソープあるいは液体タイプの食器用洗剤で洗えることを保証するものではありません。

- 本機についた泡は、やや弱めの水流(6L/分以下、常温の水道水)で、しっかりすすいでください。洗った後は乾いた清潔な布で水抜きしてください。
- 本機を洗う際はスロットキャップを確実に取り付けてください。
- 風呂場で使用できます。
 - ・風呂場でご使用後は、所定の方法(→P.187)で水抜きしてください。
 - ・湯船には浸けないでください。また、お湯の中で使用しないでください。故障の原因となります。万が一、湯船に落としてしまった場合には、すぐに拾って所定の方法(→P.187)で水抜きしてください。
 - ・温泉や指定(→P.185)以外の石鹸、入浴剤の入った水には絶対に浸けないでください。万が一、水道水以外が付着してしまった場合は、洗い流してください。洗いかたについては、「洗いかたについて」(→P.185)をご参照ください。

・風呂場では、温度は5℃～45℃、湿度は45%～99%でご使用ください(ただし、温度36℃以上または湿度86%以上は一時的な使用に限ります)。なお、すべての機能の連続動作を保証するものではありません。

- ・蛇口やシャワーからお湯をかけないでください。
- ・寒いところから暖かい風呂場などに本機を持ち込むと、急激な温度変化でディスプレイやケース表面に結露が発生する場合があります。結露によりディスプレイが見にくくなったり、軽く押す(タップ)操作がしにくくなったりした場合は、本機が常温になるまでお待ちください。

ご使用にあたっての注意事項

次のイラストで表すような行為は行わないでください。

〈例〉



指定以外の石鹼/
入浴剤をつける



ブラシ/スポンジ
で洗う



洗濯機で洗う



強すぎる水流を
当てる



海水につける



温泉で使う

また、次の注意事項を守って正しくお使いください。

- ACアダプタ(別売品)・オプション品は防水/防塵性能を有していません。本機の外部接続端子にACアダプタを接続している状態では、風呂場、シャワー室、台所、洗面所などの水周りでは使用しないでください。
- 規定(→P.179)以上の強い水流を直接当てないでください。本機はIPX5の防水性能を有していますが、内部に水が入り、感電や電池の腐食などの原因となります。
- 万が一、塩水や海水、清涼飲料水などがかったり、泥や土などが付着したりした場合には、すぐ

に洗い流してください。乾燥して固まると、汚れが落ちにくくなり、傷や故障の原因となります。

- 熱湯に浸けたり、サウナで使用したり、温風(ドライヤーなど)を当てたりしないでください。
- 本機を水中で移動させたり、水面に叩きつけたりしないでください。
- プールで使用する際は、その施設の規則を守ってください。
- 本機は水に浮きません。
- 水滴が付着したまま放置しないでください。寒冷地では凍結したりして、故障の原因となります。
- ステレオイヤホン端子、送話口/マイク、受話口、スピーカー、セカンドマイクに水滴を残さないでください。通話不良となるおそれがあります。
- 外部接続端子に水滴を残さないでください。
- 本機を洗うときは、国内メーカー製の家庭用泡タイプのハンドソープあるいは国内メーカー製の家庭用液体タイプの食器用洗剤を使用してください。上記以外(固形石鹼や粉末石鹼など)は使用しないでください。
- 業務用・無添加・アルカリ性の泡ハンドソープあるいは業務用・無添加・アルカリ性の食器用洗剤は使用しないでください。本体が変色するおそれがあります。

- 指定(→P.185)以外の石鹼、入浴剤、シャンプー、リンス、洗顔剤、メイク落とし、歯磨き粉などで洗わないでください。
附着した場合はすぐに水で洗い流してください。
- 洗うときはスロットキャップが開かないように押さえたまま、ブラシやスポンジなどは使用せず手で洗ってください。
- 洗濯機や超音波洗浄機、食器洗浄機などで洗わないでください。
- スロットキャップが開いている状態で水などの液体がかかった場合、内部に液体が入り、感電や故障の原因となります。そのまま使用せずに電源を切り、お近くのワイモバイルショップもしくはお問い合わせ先(→P.207)までご連絡ください。
- スロットキャップのゴムパッキンが傷ついたり、変形したりした場合は、お近くのワイモバイルショップもしくはお問い合わせ先(→P.207)までご連絡ください。

・実際の使用にあたって、すべての状況での動作を保証するものではありません。また、調査の結果、お客様の取り扱いの不備による故障と判明した場合、保証の対象外となります。

防水／防塵性能を維持するために

水や粉塵の侵入を防ぐために、必ず次の点を守ってください。

- USIMカードやSDカードの取り付け／取り外し時には、本機のディスプレイ側を上に向け、ミゾに指先をかけてスロットキャップを開け、スロットキャップを矢印の方向にまっすぐ水平に引き出します。

※ スロットキャップを開けた後、スロットキャップを下に強く押さないでください。スロットキャップの破損の原因となります。

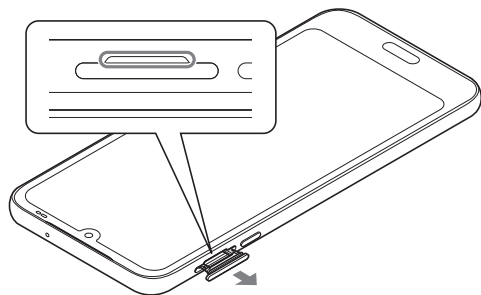

- 使用後はスロットキャップを矢印の方向にまっすぐ水平に差し込み、○部分をしっかり押します。本体とスロットキャップの間にすき間がないことを確認してください。

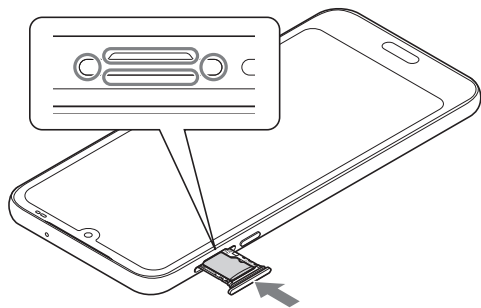

- スロットキャップはしっかりと閉じてください。接触面に微細なゴミ（髪の毛1本、砂粒1つ、微細な繊維など）が挟まると、水や粉塵が入る原因となります。
- ステレオイヤホン端子、外部接続端子、送話口／マイク、受話口、スピーカー、セカンドマイク、スロットキャップなどを尖ったものでつかないでください。

- 落下させないでください。傷の発生などにより防水／防塵性能の劣化を招くことがあります。
 - スロットキャップのゴムパッキンは防水／防塵性能を維持する上で重要な役割を担っています。ゴムパッキンをはがしたり傷つけたりしないでください。また、ゴミが付着しないようにしてください。
- ・ 防水／防塵性能を維持するため、異常の有無に関わらず、2年に1回、部品の交換をおすすめします。部品の交換は本機をお預かりして有料にて承ります。お近くのワイモバイルショップもしくはお問い合わせ先(→P.207)までご連絡ください。

お手入れのしかた

洗いかたについて

本機を洗う場合には注意事項をご確認の上、次の手順で行ってください。

- 市販のアクセサリ商品（端末カバー、ケースなど）は取り外してください。なお、市販のアクセサリ商品の取り扱いについては、各商品の注意事項をご確認ください。
- 国内メーカー製の家庭用泡タイプのハンドソープあるいは国内メーカー製の家庭用液体タイプの食器用洗剤を使用してください。上記以外（固形石鹸や粉末石鹸など）は使用しないでください。
- 塩素や塩素系添加物の含有量が0.05w/v%以下の液剤をご使用ください。
- 食器用洗剤を使用する場合は、各製品の使用上の注意をよくお読みの上、使用量の目安を守って洗ってください。
- 本機に、食器用洗剤の原液を直接つけないでください。原液がついた場合はすぐに水で洗い流してください。
- 本機を洗う際は、腕時計、指輪、付け爪などの装飾品は外してください。本体に傷がつくおそれがあります。
- 本機を洗う際は、電源を切ってから行ってください。

- スロットキャップはしっかりと閉じてください。

1 泡ハンドソープまたは食器用洗剤を手にとり泡立てた後、本機を手のひらに乗せ、正面と背面を泡でこするように洗う

- ▶ スロットキャップが開かないように押さえたまま洗ってください。

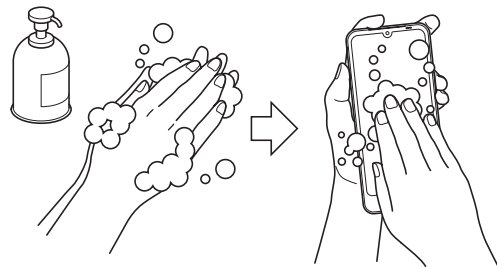

2 正面、背面、各ボタンなど、本機についた泡が完全になくなるまですぐ

- ▶ やや弱めの水流 (6L/分以下、常温の水道水) で蛇口やシャワーより約10cm離れた位置で洗ってください。
- ▶ スロットキャップの開閉はしないでください。
- ▶ スロットキャップに直接水をかけないでください。

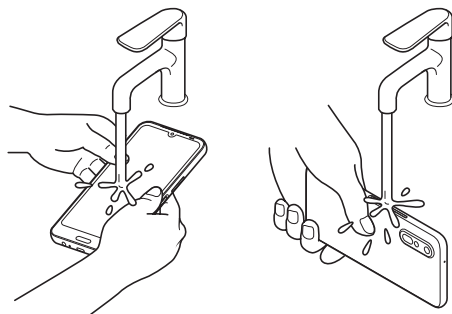

3 受話口、セカンドマイク、ステレオイヤホン端子、送話口/マイク、外部接続端子、スピーカーをすすぐ

- ▶ セカンドマイク、受話口、送話口/マイク、スピーカーに泡ハンドソープや食器用洗剤の成分が残っていると目詰まりが発生し、着信音や通話時の音質が低下するおそれがあります。

また、外部接続端子は充電不良など故障の原因となります。

しっかり洗い流してください。

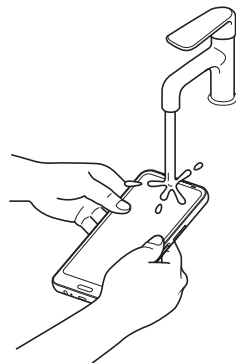

受話口



セカンドマイク



ステレオイヤホン端子、送話口/マイク、
外部接続端子、スピーカー

4 水抜きする→P.187

▶十分に乾燥させて、水滴が残っていないことを確認してください。

水抜きについて

本機を水に濡らすと、拭き取れなかった水が後から漏れてくる場合がありますので、次の手順で水抜きを行ってください。

1 本機をしっかりと持ち、正面、背面を乾いた清潔な布などでよく拭き取る

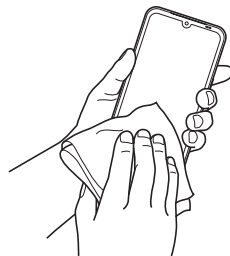

- 2** 本機をしっかりと持ち、20回程度水滴が飛ばなくなるまで振る(受話口とフラッシュ/ライト、ホームボタンの位置を入れ替えて同じように振る)

▶本機を振り落とさないように、しっかり握ってください。

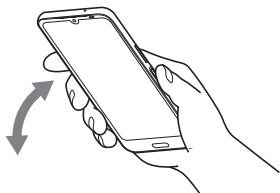

- 3** 電源ボタン/指紋センサー、ステレオイヤホン端子、外部接続端子、送話口/マイク、受話口、スピーカー、セカンドマイク、ボタンなどのすき間に溜まった水は、乾いた清潔な布などに本機を10回程度振るのように押し当てて確実に拭き取る

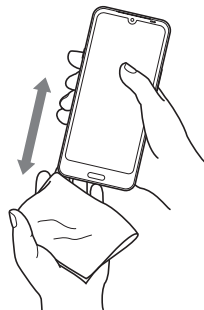

- 4** 本機から出てきた水分を乾いた清潔な布などで十分に拭き取り、自然乾燥させる

- ▶水を拭き取った後に本体内部に水滴が残っている場合は、水が染み出ることがあります。
- ▶すき間に溜まった水を綿棒などで直接拭き取らないでください。

充電のときには

充電時、および充電後には、必ず次の点を確認してください。

- 本機が濡れている状態では、絶対に充電しないでください。
- 本機が濡れた後に充電する場合は、よく水抜きをして乾いた清潔な布などで水を拭き取ってから充電してください。
- 外部接続端子に水滴や異物が入っていないか確認の上、ご使用ください。
- ACアダプタは、風呂場、シャワー室、台所、洗面所などの水周りや水のかかる場所で使用しないでください。火災や感電の原因となります。
- 濡れた手でACアダプタに触れないでください。感電の原因となります。

輸出管理規制について

本製品および付属品は、日本輸出管理規制（「外国為替及び外国貿易法」およびその関連法令）の適用を受ける場合があります。また米国再輸出規制 (Export Administration Regulations) の適用を受ける場合があります。本製品および付属品を輸出および再輸出する場合は、お客様の責任および費用負担において必要となる手続きをお取りください。詳しい手続きについては経済産業省または米国商務省へお問い合わせください。

知的財産権について

商標

- microSDロゴ、microSDHCロゴ、microSDXCロゴはSD-3C, LLCの商標です。



- Bluetooth®とそのロゴマークは、Bluetooth SIG, INCの登録商標で、FCNT合同会社はライセンスを受けて使用しています。その他の商標および名称はそれぞれの所有者に帰属します。
- 「SoftBank」および「ソフトバンク」の名称、ロゴは、日本国およびその他の国におけるソフトバンクグループ株式会社の商標または登録商標です。
- Yahoo!、ヤフー、Yahoo! JAPANのロゴ、Y!のロゴは、LINEヤフー株式会社の日本国内における登録商標または商標です。
- LDAC™およびLDACロゴはソニー株式会社の商標です。
- Android は Google LLC の商標です。
- Wi-Fi、Wi-Fiロゴ、Wi-Fi Alliance、WMM、Wi-Fi CERTIFIED、Wi-Fi CERTIFIEDロゴ、WPA、WPA2、WPA3、Wi-Fi Enhanced Open、Wi-Fi DirectはWi-Fi Allianceの商標または登録商標です。



- 「Vidhance®」はVidhance AB社の商標です。
- 「ATOK」は株式会社ジャストシステムの登録商標です。
「ATOK」は、株式会社ジャストシステムの著作物であり、その他権利は株式会社ジャストシステムおよび各権利者に帰属します。



- 「おサイフケータイ」は、株式会社NTTドコモの登録商標です。
- FeliCaは、ソニーグループ株式会社またはその関連会社の登録商標または商標です。
- ㊦はフェリカネットワークス株式会社の登録商標です。
- QRコードは株式会社デンソーウェーブの登録商標です。
- 「UD新丸ゴ」は、株式会社モリサワより提供を受けており、フォントデータの著作権は同社に帰属します。
「UD新丸ゴ」は、同社の登録商標または商標です。

- 「HELPO」「ヘルポ」「かんたんHELPO」はヘルスケアテクノロジー株式会社の日本国内における登録商標または商標です。
- その他、本書に記載されている会社名や商品名は、各社の商標または登録商標です。
- その他のすべての商標は、それぞれの所有者に帰属します。

その他

- 本製品の一部に、Independent JPEG Groupが開発したモジュールが含まれています。
- FeliCaは、ソニー株式会社が開発した非接触ICカードの技術方式です。
- 本製品は、AVCポートフォリオライセンスに基づき、お客様が個人的に、且つ非商業的な使用のために (i) AVC規格準拠のビデオ (以下「AVCビデオ」と記載します) を符号化するライセンス、および／または (ii) AVCビデオ (個人的で、且つ商業的活動に従事していないお客様により符号化されたAVCビデオ、および／またはAVCビデオを提供することについてライセンス許諾されているビデオプロバイダーから入手したAVCビデオに限ります) を復号するライセンスが許諾されています。その他の使用については、黙示的にも一切のライセンス許諾がされておりません。さらに詳しい情報については、MPEG LA, L.L.C.から入手できる可能性があります。
<https://www.mpegla.com>をご参照ください。

オープンソースソフトウェア

- 本製品には、Apache License V2.0に基づきライセンスされるソフトウェアにFCNT合同会社が必要な改変を施して使用しております。
- 本製品には、GNU General Public License (GPL)、GNU Lesser General Public License (LGPL)、その他のライセンスに基づくオープンソースソフトウェアが含まれています。

当該ソフトウェアのライセンスに関する詳細は、ホーム画面で[本体設定] ▶ [その他] ▶ [端末情報] ▶ [法的情報] ▶ [サードパーティ ライセンス] [Google Play システム アップデートのライセンス] [システムのWebViewライセンス]をご参照ください。

オープンソースライセンスに基づきFCNT合同会社が公開するソフトウェアのソースコードは、下記サイトで公開しています。詳細は下記サイトをご参照ください。

<https://www.fcnt.com/support/develop/>

暗証番号について

本機のご利用にあたっては、交換機用暗証番号(発着信規制用暗証番号)が必要になります。

交換機用 暗証番号	ご契約時の4桁の暗証番号で、契約内容の変更やオプションサービスを一般電話から操作する場合などに必要な番号です。
--------------	---

- 交換機用暗証番号(発着信規制用暗証番号)はお忘れにならないようご注意ください。万が一お忘れになった場合は、所定の手続きが必要になります。詳しくは、お問い合わせ先(→P.207)までご連絡ください。
- 交換機用暗証番号(発着信規制用暗証番号)は、他人に知られないようご注意ください。他人に知られ悪用されたときは、その損害について当社は責任を負いかねますので、あらかじめご了承ください。
- 入力を3回続けて間違えると、発着信規制サービスの設定変更ができなくなります。この場合、交換機用暗証番号(発着信規制用暗証番号)の変更が必要となりますので、ご注意ください。詳しくは、お問い合わせ先(→P.207)までご連絡ください。
- 以前、携帯電話から発着信規制用暗証番号を変更されたお客様は、発着信規制を設定する際に、その変更された番号を入力してください。

PINコードについて

PINコードとは、USIMカード／eSIMの暗証番号です。第三者による本機の無断使用を防ぐために使用します。お買い上げ時は、「9999」に設定されています。

- PINコードの入力を3回続けて間違えると、PINロック状態になります。その際は、PINロック解除コード(PUKコード)が必要となります。
- PINロック解除コードについては、お問い合わせ先(→P.207)までご連絡ください。
- PINロック解除コードを10回間違えて入力すると、USIMカード／eSIMがロックされ、本機が使用できなくなります。その際には、ソフトバンクにてUSIMカード／eSIMの再発行(有償)が必要になります。

PINコードを有効にする

PINコードを有効にすることで、USIMカードを本機に取り付けた状態／eSIMが有効な状態で電源を入れたとき、PINコードを入力する画面を表示するように設定できます。

- 1 ホーム画面で[本体設定]▶[セキュリティの設定]▶[SIMカードロック]

- 2 [SIMカードをロック]▶PINコードを入力▶[OK]

PINコードを変更する

- 1 ホーム画面で[本体設定]▶[セキュリティの設定]▶[SIMカードロック]
- 2 [SIM PINの変更]▶現在のPINコードを入力▶[OK]
- 3 新しいPINコードを入力▶[OK]▶新しいPINコードを再度入力▶[OK]

- PINコードの変更は、PINコードを有効にしている場合のみ行えます。

本製品の比吸収率(SAR)について

この機種【らくらくスマートフォンa】の携帯電話機は、国が定めた電波の人体吸収に関する技術基準および国際ガイドラインに適合しています。

本製品の比吸収率(SAR)については、取扱説明書／オンラインマニュアルを参照してください。

<https://ymobile.jp/s/UtZlq>

General Notes

[A401FC] here refers to this mobile phone
【らくらくスマートフォン】.

This mobile phone [A401FC] meets Japanese technical regulations and international guidelines for exposure to radio waves.

For Specific Absorption Rate (SAR), FCC notice, and FCC compliance information, see the following website:

"Online Manual" (Japanese) on the Y!mobile Website

<https://ymobile.jp/s/UtZlq>

技術基準適合証明について

技術基準適合証明を表示できます。

- 1 ホーム画面で[本体設定]
- 2 [その他] ▶ [端末情報] ▶ [認証]

索引

アルファベット

ACアダプタ	30
Google アシスタント	52
Google レンズ	92
La Member's	139
LINE	101
My Y!mobile	207
PINコード	196
Play ストア	135
QRコード	4、93
SDカード	29、177
SMSを受信	84
SMSを送信	81
USIMカード	29、175
Wi-Fi	23、132
Y!mobileの初期登録	16

あ

アイコン	23、136
明るさセンサー	26
アプリ	24、135
アプリの権限	39
アプリの履歴	44
アプリを追加	135

暗証番号	129、195
------------	---------

い

イヤホン端子	28
インカメラ	26
インターネット	85

う

うごくま	115
運転中モード	50

え

英字入力	57
絵文字入力	59

お

お知らせランプ	47
オススメ設定	20
押しだけサポート	97
お手入れ	185
おまかせズーム	122
音声検索	52
オンラインマニュアル	3
音量大／小ボタン	29、63、128

か

外部接続端子	28、30
各部の名前とボタンのはたらき	26
カタカナ入力	57
カメラ	87
かんたんHELPO	109
簡単モード切替	46

き

機内モード	51
緊急時ブザー	125
近接センサー	26

け

ケータイ入力	54
権限	39
健康診断	109

こ

故障	140
----------	-----

さ

サポート情報	139
--------------	-----

し

自分の電話番号	48
指紋センサー	29
写真を確認	91
写真を撮る	87
充電	30
受話口	26
使用履歴	44
初期設定	10
自律神経	27、107
シンプルホーム	42、43

す

数字入力	58
スクロール	25
スケジュール	105
ステータスバー	45
ストラップホール	29
スピーカー	28
スライド(指でなぞる)	34
スロットキャップ	29
スワイプ(指ではじく)	35

せ

セキュリティ	129
--------------	-----

そ

送話口	28
ソフトウェアキーボード	53
ソフトウェア更新	143

た

タッチパネル	25、33
タップ(軽く押す)	33

ち

地図	103
着信音	127
着信履歴	65

つ

通知パネル	46
通話音量	63、128
通話履歴	65

て

ディスプレイ	26
手書き入力	60
電源ボタン	29、31、32、125
電源を入れる	31
電源を切る	32
電池残量	45
電波状態	45
電話	62
電話帳	68
電話の履歴	65
電話を受ける	64
電話をかける	
電話帳を利用	71
電話番号を入力	62
ワンタッチダイヤルを利用	72

と

動画を確認	91
動画を撮る	89
どこでもヘルプ	37
トップ画面	31、38
ドラッグ(指でなぞる)	34
取扱説明書	3

な

内蔵アンテナ 27

に

ニュース 100

の

乗換案内 102

は

発信履歴 65

花ノート 94

ひ

ピンチ (指をつまむ／広げる) 35

ふ

ブックマーク 25、86

フラッシュ 27

フリック入力 56

フリック (指ではじく) 35

ほ

ホーム画面 25、40

ホームボタン 26、36、47

歩数計 116

ボタンの表記 8

ま

マイクボタン 52

マップ 103

マナーモード 49

み

ミニレビュー 88

脈波センサー 27、107

む

無線LAN (Wi-Fi) 機能 23、132

め

迷惑電話対策 15、66

メール 75

目覚まし 104

も

文字入力.....	53
文字をコピー／貼り付ける.....	61

よ

用語集.....	23
----------	----

ら

ライト (モバイルライト).....	27、124
らくらく2タッチ入力.....	55
らくらくコミュニティ.....	138
らくらくフリック入力.....	56
ラジオ.....	99
ララしあコネクト.....	107

ろ

ロングタッチ (長く押し続ける).....	33
-----------------------	----

わ

ワンタッチダイヤル.....	72
----------------	----

保証とアフターサービス

保証について

- 保証期間は、本製品を新規でお買い上げいただいた日より1年間です。
- 修理規定に基づき無料修理を行います。修理規定はソフトバンクのウェブサイトでご確認頂けます。

<https://www.softbank.jp/mobile/support/product/warranty/>

- 保証対象部分は本体です。ケーブル類等や試供品については修理規定の対象外となります。
- 本製品の故障、誤動作または不具合などにより、通話などの機会を逸したために、お客様、または第三者が受けられた損害につきましては、当社は責任を負いかねますのであらかじめご了承ください。

- 故障または修理により、お客様が登録／設定した内容が消失／変化する場合がありますので、大切な電話帳などは控えをとっておかれることをおすすめします。なお、故障または修理の際に本機に登録したデータ(電話帳／画像／サウンドなど)や設定した内容が消失／変化した場合の損害につきましては、当社は責任を負いかねますのであらかじめご了承ください。
- 本製品を分解／改造すると、電波法にふれることがあります。また、改造された場合は修理をお引き受けできませんので、ご注意ください。

アフターサービスについて

修理を依頼される場合、お問い合わせ先または最寄りのワイモバイルショップへご相談ください。その際できるだけ詳しく異常の状態をお聞かせください。

- 保証期間中は修理規定に基づいて修理いたしません。

お問い合わせ先

お困りのときや、ご不明な点などございましたら、お気軽に下記お問い合わせ窓口までご連絡ください。

■ 各種お手続き (My Y!mobile)

待ち時間0分で、いつでも簡単手続き可能です。利用料金/データ量の確認・プラン等各種変更ができます。

<http://ymobile.jp/s/BvhGB>



■ カスタマーサポート

機種ごとの操作やサービス内容などのお困りごと・お問い合わせ内容に応じて、最適な解決方法をご案内します。

<https://ymobile.jp/s/QOhGf>



ワイモバイル カスタマーサポート

検索



Memo

Memo



モバイル・リサイクル・ネットワーク
携帯電話・PHSのリサイクルにご協力を。



やめましょう、
歩きスマホ。



キケン!
水ぬれ充電



あぶない!
電池への衝撃

2024年8月 第1版発行

ソフトバンク株式会社

ご不明な点はお求めになったワイモバイル携帯電話取扱店に
ご相談ください。

機種名：らくらくスマートフォンa

製造元：FCNT合同会社

RA92999-0015

'24.8 (1版)

